

NEO TOOLS

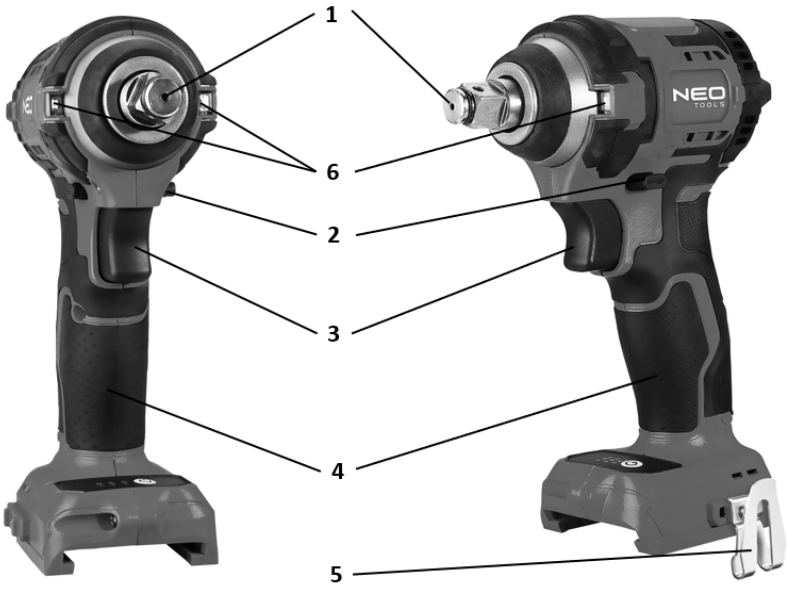

04-613



B

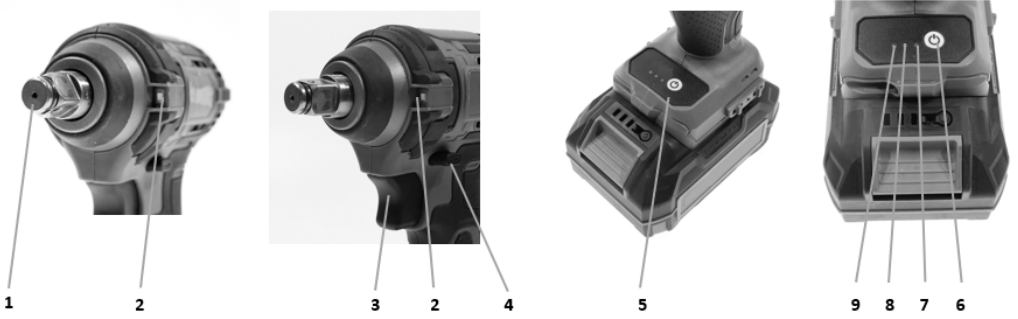

PL INSTRUKCJA ORYGINALNA (OBSŁUGI).....	4
EN TRANSLATION (USER) MANUAL	6
DE ÜBERSETZUNG (BENUTZERHANDBUCH)	8
RU РУКОВОДСТВО ПО ПЕРЕВОДУ (РУКОВОДСТВО ПОЛЬЗОВАТЕЛЯ)	11
HU FORDÍTÁSI (FELHASZNÁLÓI) KÉZIKÖNYV.....	13
RO MANUAL DE TRADUCERE (UTILIZATOR)	15
UA ПОСІБНИК З ПЕРЕКЛАДУ (КОРИСТУВАЧА)	18
CZ PŘEKLAD (UŽIVATELSKÉ) PŘÍRUČKY	20
SK PREKLAD (POUŽÍVATEĽSKEJ) PRÍRUČKY.....	22
SL PREVOD (UPORABNIŠKI) PRIROČNIK	24
LT VERTIMO (NAUDOTOJO) VADOVAS.....	27
LV TULKĒŠANAS (LIETOTĀJA) ROKASGRĀMATA.....	29
EE TÕLKIMISE (KASUTAJA) KÄSIRAAMAT	31
BG ПРЕВОД (РЪКОВОДСТВО ЗА ПОТРЕБИТЕЛЯ)	33
HR PRIRUČNIK ZA PRIJEVOD (KORISNIK).....	36
SR ПРИРУЧНИК ЗА ПРЕВОЂЕЊЕ (КОРИСНИК)	38
GR ΕΓΧΕΙΡΙΔΙΟ ΜΕΤΑΦΡΑΣΗΣ (ΧΡΗΣΤΗ)	40
ES MANUAL DE TRADUCCIÓN (USUARIO)	43
IT MANUALE DI TRADUZIONE (UTENTE).....	45
NL VERTALING (GEBRUIKERS)HANDLEIDING	47
PT MANUAL DE TRADUÇÃO (UTILIZADOR).....	50
FR MANUEL DE TRADUCTION (UTILISATEUR)	52

PL
INSTRUKCJA ORYGINALNA (OBSŁUGI)
Klucz udarowy akumulatorowy:04-613

UWAGA, PRZED PRZYSTĄPIENIEM DO UŻYTKOWANIA ELEKTRONARZĘDZIA NALEŻY UWAGNIE PRZECZYTAĆ NINIEJSZĄ INSTRUKCJĘ I ZACHOWAĆ JĄ DO DALSZEGO WYKORZYSTANIA.

SZCZEGÓLWNE PRZEPISY BEZPIECZEŃSTWA

Zakładaj ochronniki słuchu i gogle ochronne podczas pracy narzędziami. Narażenie na hałas może spowodować utratę słuchu. Opilki metali inne latające cząsteczki mogą spowodować trwałe uszkodzenie oczu.

Narzędzia używać z dodatkowymi rękawicami dostarczonymi w zestawie. Nie dopuścić do utraty kontroli nad urządzeniem w czasie pracy.

DODATKOWE ZASADY BEZPIECZNEJ PRACY

Nie należy przykładać włączanego elektronarzędzia do nakrętki / śruby. Obracając się narzędzie robocze może się ześlizgnąć z nakrętki lub śruby.

• Mocując narzędzie robocze, należy zwrócić uwagę na prawidłowe i bezpieczne ich osadzenie w uchwycie narzędziowym. Może dojść do jego obulowania i utraty kontroli nad nim w czasie pracy.

• Podczas dokręcania i luzowania śrub należy trzymać mocno elektronarzędzie ponieważ mogą wystąpić krótkotrwałe wysokie momenty reakcji.

• Nie wolno dokonywać zmiany kierunku obrotów wrzeciona elektronarzędzia w czasie gdy ono pracuje. Grozi to uszkodzeniem elektronarzędzia.

• Do czyszczenia urządzenia należy stosować miękką, suchą tkaninę. Nigdy nie wolno stosować jakiegokolwiek detergentu lub alkoholu.

WSKAZÓWKI BEZPIECZEŃSTWA DOTYCZĄCE AKUMULATORA

• W przypadku uszkodzenia i niewłaściwego użytkownika akumulatora może dojść do wydzielania się gazów. Należy wywietrzyć pomieszczenie, w razie dolegliwości skonsultować się z lekarzem. Gazy mogą uszkodzić drogi oddechowe.

• W przypadku niewłaściwych warunków eksploatacji może nastąpić wyciek elektrolitu z baterii, należy unikać z nim kontaktu. Jeśli przypadkowo dojdzie do kontaktu, elektrolit należy spłukać obficie wodą. W przypadku kontaktu z oczami dodatkowo skonsultować się z lekarzem. Wyciekły elektrolit może spowodować podrażnienie oczu lub oparzenia.

• Nie otwierać akumulatora – istnieje niebezpieczeństwo zwarcia.

• Nie używać akumulatora w czasie deszczu.

• Akumulator należy zawsze utrzymać z dala od źródła ciepła. Nie wolno pozostawiać go na dłuższy czas w środowisku, w którym panuje wysoka temperatura (w miejscach nasłonecznionych, w pobliżu grzejników lub gdziekolwiek tam, gdzie temperatura przekracza 50°C)

WSKAZÓWKI BEZPIECZEŃSTWA DOTYCZĄCE ŁADOWARKI AKUMULATORA

• Niniejszy sprzęt nie jest przeznaczony do użytkowania przez osoby (w tym dzieci) o ograniczonej zdolności fizycznej, uczuciowej lub psychicznej, lub osoby nie mające doświadczenia lub znajomości sprzętu, chyba, że odbywa się to pod nadzorem lub zgodnie z instrukcją użytkowania sprzętu przekazanej przez osoby odpowiadające za bezpieczeństwo.

• Należy zwracać uwagę na dzieci, aby nie bawiły się sprzętem.

• Ładowarki nie wolno wystawiać na działanie wilgoci lub wody.

• Przedostanie się wody do ładowarki zwiększa ryzyko porażenia.

• Ładowarkę można stosować tylko wewnątrz suchych pomieszczeń.

• Przed przystąpieniem do jakichkolwiek czynności obsługujących lub czyszczenia ładowarki należy odłączyć ją od zasilania z sieci.

• Nie korzystać z ładowarki umieszczonej na łatwopalnym podłożu (np. papier, tekstylia) ani w sąsiedztwie łatwopalnych substancji. Ze względu na wzrost temperatury ładowarki podczas procesu ładowania istnieje niebezpieczeństwo pożaru.

• Każdorazowo przed użyciem należy sprawdzić stan ładowarki, przewodu i wtyku. W przypadku stwierdzenia uszkodzeń – nie należy używać ładowarki. Nie wolno podejmować prób robienia ładowarki. Wszelkie naprawy trzeba powierzać autoryzowanemu warsztatowi serwisowemu. Niewłaściwie przeprowadzony montaż ładowarki grozi porażeniem elektrycznym lub pożarem.

• Dzieci i niepełnosprawne fizycznie, emocjonalnie lub psychicznie osoby oraz inne osoby, których doświadczenie lub wiedza nie jest wystarczająca, aby obsługiwać ładowarkę przy zachowaniu wszelkich zasad bezpieczeństwa, nie powinny obsługiwać ładowarki bez nadzoru osoby odpowiedzialnej. W przeciwnym wypadku istnieje niebezpieczeństwo, iż urządzenie zostanie niewłaściwie obsługane, w następstwie czego może dojść do obrażeń.

• Gdy ładowarka nie jest użytkowana, należy odłączyć ją od sieci elektrycznej.

UWAGA! Urządzenie służy do pracy wewnątrz pomieszczeń. Mimo zastosowania konstrukcji bezpiecznej z samego założenia, stosowania środków zabezpieczających i dodatkowych środków ochronnych, zawsze istnieje ryzyko szczątkowe doznania urazów podczas pracy.

Akumulatory Li-Ion mogą wyciec, zapalić się lub wybuchnąć, jeśli zostaną nagrzane do wysokich temperatur lub zwarte. Nie należy ich przechowywać w samochodzie podczas upalnych i słonecznych dni. Nie należy otwierać akumulatora. Akumulatory Li-Ion zawierają elektroniczne urządzenia, mogą spowodować, że akumulator zapali się lub wybuchnie.

OPIS ZASTOSOWANYCH PIKTOGRAMÓW

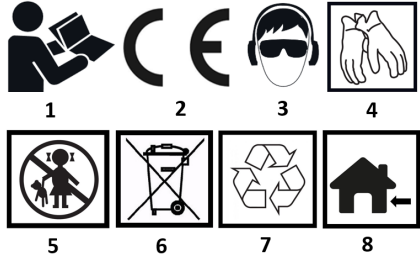

1. Przeczytać instrukcję obsługi przed użyciem.
2. Produkt spełnia wymagania dyrektyw UE.
3. Stosować środki ochrony oczu i słuchu.
4. Stosuj rękawice ochronne
5. Chroń przed dziećmi
6. Nie wyrzucać z odpadami domowymi
7. Podlega recyklingowi
8. Do pracy wewnątrz pomieszczeń

OPIS ELEMENTÓW GRAFICZNYCH

Poniższa numeracja odnosi się do elementów przedstawionych na rysunkach:

1. Uchwyt narzędziowy 1/2"
2. Przełącznik zmiany kierunku obrotów
3. Włącznik, regulacja obrotów
4. Rękawice główna
5. Zaczep
6. Oświetlenie obszaru roboczego

Rysunek B

1. Uchwyt narzędziowy 1/2"
2. Oświetlenie obszaru roboczego
3. Włącznik, regulacja obrotów
4. Przełącznik zmiany kierunku obrotów
5. Panel zmiany biegów
6. Przycisk zmiany biegów
7. Bieg I
8. Bieg II
9. Bieg III

* Mogą wystąpić różnice w grafice a rzeczywistym produktem

OPIS URZĄDZENIA

Klucz udarowy jest elektronarzędziem zasilanym akumulatorowo. Napęd stanowi silnik bezszczotkowy prądu stałego wraz z przekładnią planetarną. Konstrukcja elementów klucza zapewnia długotrwałość użytkowania. Uchwyt klucza pozwala na montaż nasadek o różnych długościach, które mają uchwyty o przekroju kwadratowym o rozwartości 1/2". Mechanizm odpowiedzialny za wysoki moment obrotowy generuje go w postaci chwilowego udaru obwodowego, a oddziaływanie urządzenia na ręce operatora podczas wkręcania jest niewielkie.

Klucz przeznaczony jest do użytku ogólnego przy pracach związanych z obsługą np. pojazdów samochodowych, przy czynnościach montażowych i naprawczych.

Nie wolno używać elektronarzędzia niezgodnie z jego przeznaczeniem.

ZAWARTOŚĆ ZESTAWU

- Klucz udarowy 1 szt.
- Zaczep do paska 1 szt.
- Dokumentacja techniczna 3 szt.
- Urządzenie jest dostarczane bez akumulatora

OBSŁUGA URZĄDZENIA

Wymaganie / wkładanie akumulatora

Aby wyjąć, nacisnąć przycisk na akumulatorze i wysunąć go z gniazda.

Aby włożyć akumulator, zrównać styki akumulatora z rowkami w gnieździe i wsunąć aż do słyszalnego zaskoczenia przycisku mocowania.

Ładowanie akumulatora

Ładowanie akumulatora należy przeprowadzać w warunkach, gdy temperatura otoczenia wynosi 4 – 40°C. Akumulator nowy lub taki, który przez dłuższy czas nie był użytkowany, osiągnie pełną zdolność do zasilania po około 3 – 5 cyklach ładowania i rozładowania. Wyjąć akumulator z urządzenia.

- Włączyć ładowarkę do gniazda sieci 230 V AC. Po włączeniu na ładowarce zaświeci się zielona dioda, która sygnalizuje podłączenie napięcia.

- Po umieszczeniu akumulatora w ładowarce zaświeci się czerwona dioda która sygnalizuje, że trwa proces ładowania akumulatora.

- Po naładowaniu akumulatora dioda na ładowarce zaświeci się na zielono.

- Ładowarka nie wyłączy się automatycznie po całkowitym naładowaniu akumulatora. Zielona dioda na ładowarce będzie się świecić nadal do czasu odłączenia jej od zasilania.

- Akumulator nie powinien być ładowany dłużej niż 8 godzin. Przekroczenie tego czasu może spowodować uszkodzenie ogniw akumulatora. Ładowarka nie wyłączy się automatycznie, po całkowitym naładowaniu akumulatora. Odłączyć zasilanie przed wyjęciem akumulatora z gniazda ładowarki. Unikać kolejno po sobie następujących krótkich ładowań. Nie należy poddawać akumulatora dolaadowaniu po krótkim użytkowaniu urządzenia. Znaczny spadek czasu między koniecznymi ładowaniami świadczy o tym, że akumulator jest zużyty i powinien zostać wymieniony.

- W procesie ładowania akumulatory nagrzewają się. Nie podejmować pracy tuż po ładowaniu – odczekać do osiągnięcia przez akumulator temperatury pokojowej. Uchroni to przed uszkodzeniem akumulatora.

Sygnalizacja stanu naładowania akumulatora

Akumulator jest wyposażony w sygnalizację stanu naładowania (3 diody LED). Aby sprawdzić stan naładowania akumulatora należy wcisnąć przycisk sygnalizacji stanu naładowania akumulatora. Świecenie wszystkich diod sygnalizuje wysoki poziom naładowania akumulatora. Świecenie 2 diod sygnalizuje częściowe rozładowanie. Świecenie tylko 1 diody oznacza wyczerpanie akumulatora i konieczność jego naładowania.

Włączanie / wyłączanie

Urządzenie włącza się poprzez naciśnięcie włącznika i wyłącza poprzez zwolnienie naciśku.

Regulacja prędkości obrotowej

Regulacja prędkości obrotowej wrzeciona odbywa się poprzez kontrolowanie siły nacisku wywieranej na włącznik oraz elektroniczną zmianę biegu.

Zmiana biegu

Urządzenie posiada elektroniczną zmianę biegów. Praca w prawo możliwa jest w zakresie trzech biegów, które zmienia się przyciskiem **rys. B6**. Na wyświetlaczu **rys. B5** jest wyświetlana wartość biegu w danym momencie. Aby zmienić bieg należy lekko nacisnąć włącznik, tak aby oznaczenie biegu było podświetlone **rys. B7, B8, B9** tylko w tym momencie można zmienić bieg do pożądaney wartości.

- Bieg 1: 0 – 1500 obr / min (świeci dioda **rys. B7**)

- Bieg 2: 0 – 2000 obr / min (świeci dioda **rys. B7, B8**)

- Bieg 3: 0 – 2500 obr / min (świeci dioda **rys. B7, B8, B9**)

Ilości obrotów w lewą stronę nie można zmienić biegiem, można je regulować tylko siłą nacisku na włącznik do maksymalnej wartości urządzenia.

Kierunek obrotów

- Przelicznik kierunku obrotów **rys. A2** znajduje się nad włącznikiem.
- Zmiana kierunku obrotów prawo/lewo. W instrukcji **rys. A2** gdy przelicznik wcisnąć:

- z prawej strony – obroty w prawą stronę - dokręcanie

- z lewej strony – obroty w lewą stronę - odkręcanie

- Przelicznik wyposażony jest w mechanizm blokady uniemożliwiający jego przypadkowe wcisnięcie w czasie pracy wrzeciona. Gdy przelicznik jest w pozycji środkowej, włącznik jest zablokowany.

Lampa

Urządzenie wyposażone jest w podświetlenie obszaru roboczego **rys. A8**. Lampa włącza się przy naciśnięciu włącznika **rys. A3**. Po zwolnieniu nacisku na przycisk, lampa wyłączy się automatycznie po kilku sekundach.

Montaż narzędzia roboczego

Uwaga: przed montażem narzędzia należy upewnić się, że urządzenie jest wyłączone. Wyjąć akumulator przed montażem. Wsunąć do oporu nasadkę odpowiedniej wielkości na uchwyty narzędziowy **rys. A1** aż do słyszalnego zaskoczenia. Sprawdzić, czy nasadka jest właściwie osadzona pociągając lekko za nasadkę. Uwaga: stosować jedynie nasadki o odpowiedniej wielkości gniazda. W razie potrzeby użyć adaptera do nasadki.

Montaż zaczeup do paska

Narzędzie wyposażone jest w zaczep umożliwiający przymocowanie urządzenia do paska. W razie potrzeby zaczep można zdemontować i zamontować poprzez przykręcenie / odkręcenie śruby mocującej.

KONSERWACJA I PRZECHOWYWANIE

- Zaleca się czyszczenie urządzenia bezpośrednio po każdorazowym użyciu.

- Do czyszczenia nie należy stosować wody lub innych cieczy.

- Elektronarzędzie, akumulator i ładowarkę należy czyścić za pomocą suchego kawałka tkaniny lub przedmuchać sprężonym powietrzem o niskim ciśnieniu.
- Nie należy używać żadnych środków czyszczących lub rozpuszczalników gdyż mogą one uszkodzić części wykonane z tworzywa sztucznego.

- Regularnie należy czyścić szczeliny wentylacyjne w obudowie silnika, aby nie dopuścić do przegrzania urządzenia.
- Elektronarzędzie zawsze należy przechowywać w miejscu suchym, niedostępnym dla dzieci.

- Urządzenie należy przechowywać w wyjętym akumulatorem.

- Uwaga: wszelkiego rodzaju usterki powinny być usuwane przez autoryzowany serwis producenta.

DANE ZNAMIONOWE

DANE DOTYCZĄCE HAŁASU I DRGAŃ

Klucz udarowy akumulatorowy 04-613	
Parametr	Wartość
Napięcie akumulatora	18 V DC
Zakres prędkości obrotowej bez obciążenia (bieg I / II)	1500/2000/2500 min-1
Częstotliwość udaru (bieg I / II)	1800/2500/3200 BPM
Uchwyt narzędziowy	kwadrat 1/2"
Max. moment obrotowy	80/200/320 maks.350 Nm
Klasa ochronności	III
Masa	1,1
Rok produkcji	2023
04-613 oznacza zarówno typ oraz określenie maszyny	

DANE DOTYCZĄCE HAŁASU I DRGAŃ

Poziom ciśnienia akustycznego	$L_{pA} = 71 \text{ dB(A) } K = 3 \text{ dB(A)}$
Poziom ciśnienia akustycznego (z udarem)	$L_{pA} = 100 \text{ dB(A) } K = 3 \text{ dB(A)}$
Poziom mocy akustycznej	$L_{WA} = 79 \text{ dB(A) } K = 3 \text{ dB(A)}$
Poziom mocy akustycznej (z udarem)	$L_{WA} = 108 \text{ dB(A) } K = 3 \text{ dB(A)}$
Wartość przyspieszeń drgań	$a_n = 1,256 \text{ m/s}^2 K = 1,5 \text{ m/s}^2$
Wartość przyspieszeń drgań (z udarem)	$a_n = 9,493 \text{ m/s}^2 K = 1,5 \text{ m/s}^2$

Informacje na temat hałasu i wibracji

Poziom emitowanego hałasu przez urządzenie opisano poprzez: poziom emitowanego ciśnienia akustycznego L_{pA} oraz poziom mocy akustycznej L_{WA} (gdzie K oznacza niepewność pomiaru). Drgania emitowane przez urządzenie opisano poprzez wartość przyspieszeń drgań a_n (gdzie K oznacza niepewność pomiaru).

Podane w niniejszej instrukcji: poziom emitowanego ciśnienia akustycznego L_{pA} , poziom mocy akustycznej L_{WA} oraz wartość przyspieszeń drgań a_n zostały zmierzone zgodnie z normą IEC 62841-1. Podany poziom drgań a_n może zostać użyty do porównywania urządzeń oraz do wstępnej oceny ekspozycji na drgania.



Podany poziom drgań jest reprezentatywny jedynie dla podstawowych zastosowań urządzenia. Jeżeli urządzenie zostanie użyte do innych zastosowań lub z innymi narzędziami roboczymi, poziom drgań może ulec zmianie. Na wyższy poziom drgań będzie wpływać niewystarczająca czy zbyt rzadka konserwacja urządzenia. Podane powyżej przyczyny mogą spowodować zwiększenie ekspozycji na drgania podczas całego okresu pracy.

Aby dokładnie oszacować ekspozycję na drgania, należy uwzględnić okresy kiedy urządzenie jest wyłączone lub kiedy jest włączone ale nie jest używane do pracy. Po dokładnym

oszacowaniu wszystkich czynników łączna ekspozycja na drgania może okazać się znacznie niższa.

W celu ochrony użytkownika przed skutkami drgań należy wprowadzić dodatkowe środki bezpieczeństwa, takie jak: cykliczna konserwacja urządzenia i narzędzi roboczych, zabezpieczenie odpowiedniej temperatury rąk oraz właściwa organizacja pracy.

OCHRONA ŚRODOWISKA

	Produktów zasilanych elektrycznie nie należy wyrzucać wraz z domowymi odpadkami, lecz oddać je do utylizacji w odpowiednich zakładach. Informacja na temat utylizacji udzieli sprzedawca produktu lub miejscowe władze. Zużyty sprzęt elektryczny i elektroniczny zawiera substancje niebezpieczne dla środowiska naturalnego. Sprzęt nie poddany recyklingowi stanowi potencjalne zagrożenie dla środowiska i zdrowia ludzi.
	Akumulatorów / baterii nie należy wyrzucać do odpadów domowych, nie wolno ich wrzucać do ognia lub do wody. Uszkodzone lub zużyte akumulatory należy poddawać prawidłowemu recyklingowi zgodnie z aktualną dyrektywą dotyczącą utylizacji akumulatorów i baterii.

„Grupa Topex Spółka z ograniczoną odpowiedzialnością” Spółka komandytowa z siedzibą w Warszawie, ul. Pograniczna 2/4 (dalej: „Grupa Topex”) informuje, iż wszelkie prawa autorskie do treści niniejszej instrukcji (dalej: „Instrukcja”), w tym m.in. jej tekstu, zamieszczonych fotografii, schematów, rysunków, a także jej kompozycji, należą wyłącznie do Grupy Topex i podlegają ochronie prawnej zgodnie z ustawą z dnia 4 lutego 1994 roku, o prawie autorskim i prawach pokrewnych (tj. Dz. U. 2006 Nr 90 Poz 631 z późn. zm.). Kopiowanie, przetwarzanie, publikowanie, modyfikowanie w celach komercyjnych całości Instrukcji jak i poszczególnych jej elementów, bez zgody Grupy Topex wyrażonej na piśmie, jest surowo zabronione i może spowodować pociągnięcie do odpowiedzialności cywilnej i karniej.

GWARANCJA I SERWIS

Warunki gwarancji oraz opis postępowania w przypadku reklamacji zawarte są w załączonej Karcie Gwarancyjnej.

Serwis Centralny GTX Service Sp. z o.o. Sp.k.

ul. Pograniczna 2/4 tel. +48 22 364 53 50 02-285 Warszawa e-mail bok@gtxservice.com

Sieć Punktów Serwisowych do napraw gwarancyjnych i pogwarancyjnych dostępna na platformie internetowej gtxservice.pl

Zeskanuj QR kod i wejdź na gtxservice.pl



Deklaracja zgodności WE

Producent: Grupa Topex Sp. z o.o. Sp.k., ul. Pograniczna 2/4 02-285 Warszawa

Wyrób: Klucz udarowy akumulatorowy

Model: 04-613

Nazwa handlowa: NEO TOOLS

Numer seryjny: 00001 + 99999

Niniejsza deklaracja zgodności wydana zostaje na wyłączną odpowiedzialność producenta.

Opisany wyżej wyrób jest zgodny z następującymi dokumentami:

Dyrektywa Maszynowa 2006/42/WE

Dyrektywa o Kompatybilności Elektromagnetycznej 2014/30/UE

Dyrektywa RoHS 2011/65/UE zmieniona Dyrektywą 2015/863/UE

Oraz spełnia wymagania norm:

EN 62841-1:2015+A11; EN 62841-2-2:2014

EN IEC 55014-1:2021; EN IEC 55014-2:2021;

EN IEC 63000:2018

Deklaracja ta odnosi się wyłącznie do maszyny w stanie, w jakim została wprowadzona do obrotu i nie obejmuje części składowych dodanych przez użytkownika końcowego lub przeprowadzonych przez niego późniejszych działań.

Nazwisko i adres osoby mającej miejsce zamieszkania lub siedzibę w UE odpowiedzialnej do przygotowania dokumentacji technicznej:

Podpisano w imieniu:

Grupa Topex Sp. z o.o. Sp.k.

Ul. Pograniczna 2/4

02-285 Warszawa



Paweł Kowalski

Pelnomocnik ds. jakości firmy GRUPA TOPEX

Warszawa, 2023-12-19

EN
TRANSLATION (USER) MANUAL
Cordless impact spanner:04-613

ATTENTION, BEFORE USING THE POWER TOOL, READ THIS MANUAL CAREFULLY AND KEEP IT FOR FUTURE REFERENCE.

SPECIFIC SAFETY PROVISIONS

Wear ear protection and safety goggles when working with the tool.

Exposure to noise can cause hearing loss. Metal filings other flying particles can cause permanent eye damage.

Use the tool with the additional handles supplied. Do not allow the tool to lose control during operation.

ADDITIONAL RULES FOR SAFE WORK

- Do not apply the switched-on power tool to the nut / bolt. The rotating work tool may slip off the nut or bolt.

- When fixing work tools, care must be taken to ensure that they are correctly and securely seated in the tool holder. This can result in it coming loose and losing control during operation.

- When tightening and loosening screws, hold the power tool firmly as brief high reaction torques may occur.

- Do not change the direction of rotation of the power tool spindle while it is running. There is a risk of damaging the power tool.

- Use a soft, dry cloth to clean the appliance. Never use any detergent or alcohol.

SAFETY INSTRUCTIONS CONCERNING THE BATTERY

- In the event of damage and improper use of the battery, gases may be released. Ventilate the room, consult a doctor in case of discomfort. The gases may damage the respiratory tract.

- In the event of improper operating conditions, electrolyte may leak from the battery and contact with it should be avoided. If contact accidentally occurs, the electrolyte should be flushed with plenty of water. In the event of contact with eyes, additionally consult a doctor. Leaked electrolyte may cause eye irritation or burns.

- Do not open the battery - there is a danger of a short circuit.

- Do not use the battery in the rain.

- Always keep the battery away from a heat source. Do not leave it in a high temperature environment for long periods of time (in direct sunlight, near radiators or anywhere where the temperature exceeds 50°C)

SAFETY INSTRUCTIONS FOR THE BATTERY CHARGER

- This equipment is not intended for use by persons (including children) with reduced physical, sensory or mental capabilities, or lack of experience or familiarity with the equipment, unless supervised or in accordance with the instructions for use given by those responsible for safety.

- Keep an eye on children so that they do not play with the equipment. The charger must not be exposed to moisture or water. The ingress of water into the charger increases the risk of shock. The charger may only be used indoors in dry rooms.

- Unplug the charger from the mains before carrying out any maintenance or cleaning.

- Do not use the charger placed on a flammable surface (e.g. paper, textiles) or in the vicinity of flammable substances. Due to the charger's temperature increase during the charging process, there is a danger of fire.

- Check the condition of the charger, cable and plug each time before use. If damage is found - do not use the charger. Do not attempt to disassemble the charger. Refer all repairs to an authorised service workshop. Improper installation of the charger may result in a risk of electric shock or fire.

- Children and physically, emotionally or mentally handicapped persons, as well as other persons whose experience or knowledge is insufficient to operate the charger with all safety precautions, should not operate the charger without the supervision of a responsible person. Otherwise there is a danger that the device will be mishandled, resulting in injury.

- When the charger is not in use, unplug it from the mains.

ATTENTION: The device is designed for indoor operation.

Despite the use of an inherently safe design, the use of safety measures and additional protective measures, there is always a residual risk of injury during work.

Li-Ion batteries can leak, catch fire or explode if they are heated to high temperatures or short-circuited. Do not store them in the car during hot and sunny days. Do not open the battery pack. Li-Ion batteries contain electronic devices and can cause the battery to catch fire or explode.

DESCRIPTION OF THE PICTOGRAMS USED

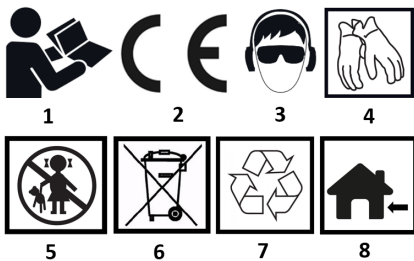

1. read the instruction manual before use.
- The product meets the requirements of EU directives.
3. wear eye and hearing protection.
4. wear protective gloves
5. Protect from children
6. Do not dispose of with household waste
7. recyclable
8. for indoor work

DESCRIPTION OF THE GRAPHIC ELEMENTS

The numbering below refers to the elements shown in the drawings:

- 1.Tool holder 1/2"
- 2.Reversing switch
- 3.On/off switch, speed control
- 4.Main handle
- 5.Attachment
- 6.Work area lighting

Figure B

- 1.Tool holder 1/2"
- 2.Work area lighting
- 3.On/off switch, speed control
- 4.Reversing switch
- 5.Gear shift panel
- 6.Gear shift button
- 7.Run I
- 8.Run II
- 9.Run III

* There may be differences between the graphic and the actual product

DESCRIPTION OF THE DEVICE

The impact spanner is a battery-powered power tool. It is driven by a brushless DC motor with a planetary gearbox. The design of the spanner components ensures a long service life. The handle of the spanner allows sockets of various lengths to be fitted, which have 1/2" square handles. The mechanism responsible for the high torque generates it in the form of a momentary peripheral impact, and the impact of the device on the operator's hands during screwdriving is low. The spanner is designed for general use in service work on, for example, motor vehicles, assembly and repair operations. Do not misuse the power tool.

CONTENTS OF THE KIT

- Impact spanner 1 pc.
- Belt clip 1 pc.
- Technical documentation 3 pcs.
- The device is supplied without a battery

OPERATION OF THE DEVICE

Removing / inserting the battery

To remove, press the button on the battery and slide it out of the socket.

To insert the battery, align the battery contacts with the grooves in the socket and insert until the clamping button audibly engages.

Charging the battery

Battery charging should be carried out in conditions where the ambient temperature is between 4 - 40°C. A new battery or one that has not been used for a long period of time will reach full power capability after approximately 3 - 5 charge and discharge cycles. Remove the battery from the device.

- Plug the charger into a 230 V AC mains socket. When switched on, a green LED will light up on the charger to indicate that the voltage is connected.

- When the battery is placed in the charger, a red LED will light up to indicate that the battery is being charged.

- Once the battery is charged, the LED on the charger will turn green.

- The charger will not automatically switch off when the battery is fully charged. The green LED on the charger will continue to illuminate until the charger is disconnected from the power supply.

- The battery should not be charged for more than 8 hours. Exceeding this time may damage the battery cells. The charger will not switch off automatically when the battery is fully charged. Disconnect the power supply before removing the battery from the charger socket. Avoid consecutive short charges. Do not recharge the battery after using the device for a short time. A significant decrease in the time between necessary charges indicates that the battery is worn out and should be replaced.

- During the charging process, the batteries will heat up. Do not undertake work immediately after charging - wait until the battery has reached room temperature. This will prevent damage to the battery.

Battery charge status indication

The battery is equipped with a charge status indication (3 LEDs). To check the charge status of the battery, press the battery charge status indicator button. When all LEDs are lit, the battery charge level is high. The lighting of 2 LEDs indicates partial discharge. The fact that only 1 diode is lit indicates that the battery is exhausted and needs to be recharged.

Switching on/off

The device is switched on by pressing the switch and switched off by releasing the pressure.

Speed control

Spindle speed is controlled by controlling the amount of pressure exerted on the switch and electronically changing the gear.

Shifting gears

The unit has electronic gear shifting. Clockwise operation is possible in a range of three gears, which are changed using the Fig. B6 button. The display Fig. B5 shows the value of the gear at the time. To change gear, the switch must be pressed lightly so that the gear designation is illuminated Fig. B7, B8, B9 only at this point can the gear be changed to the desired value.

- 1st gear: 0 - 1500 rpm (LED illuminates, Fig. B7)

- 2nd gear: 0 - 2000 rpm (LED illuminates Fig. B7, B8)

- 3rd gear: 0 - 2500 rpm (illuminated LED Fig. B7, B8, B9)

The amount of left-hand rotation cannot be changed with gears, it can only be adjusted by pushing the switch to the maximum value of the unit.

Direction of rotation

- The direction of rotation switch Fig. A2 is located above the switch.

- Change direction of rotation right/left. In manual Fig. A2 when the switch is depressed:

- right hand turn - tightening
- left-hand rotation - unscrewing

- The switch is equipped with a locking mechanism to prevent it from being accidentally depressed while the spindle is running. When the switch is in the middle position, the switch is locked.

Lamp

The device is equipped with an illumination of the working area Fig. A8. The lamp switches on when the switch is pressed Fig. A3. When the pressure on the button is released, the lamp switches off automatically after a few seconds.

Assembly of the work tool

Note: make sure the tool is switched off before mounting. Remove the battery pack before assembly. Slide the correct size socket onto the tool holder Fig. A1 until it audibly engages. Check that the socket is properly seated by pulling lightly on the socket. Note: Use only sockets with the correct socket size. Use socket adapter if necessary.

Belt clip assembly

The tool is equipped with a clip that allows the device to be attached to a belt. If required, the clip can be removed and fitted by screwing/unscrewing the fixing screw.

MAINTENANCE AND STORAGE

- It is recommended to clean the device immediately after each use.

- Do not use water or other liquids for cleaning.

- Clean the power tool, battery pack and charger with a dry piece of cloth or blow with low-pressure compressed air.

- Do not use any cleaning agents or solvents as these may damage the plastic parts.

- Clean the ventilation slots in the motor housing regularly to prevent the unit from overheating.

- Always store the power tool in a dry place out of the reach of children.

- Store the device with the battery removed.

- Note: Any type of fault should be rectified by the manufacturer's authorised service department.

RATING DATA

NOISE AND VIBRATION DATA

Cordless impact spanner 04-613	
Parameter	Value
Battery voltage	18 V DC
No-load speed range (1st gear / 2nd gear)	1500/2000/2500 min-1
Impact frequency (1st gear / 2nd gear)	1800/2500/3200 BPM
Tool holder	square ½ "
Max. torque	80/200/320 maks.350 Nm
Protection class	III
Mass	1,1
Year of production	2023
04-613 indicates both the type and the designation of the machine	

NOISE AND VIBRATION DATA

Sound pressure level	$L_{pA} = 71 \text{ dB(A)}$ $K = 3 \text{ dB(A)}$
Sound pressure level (with impact)	$L_{pA} = 100 \text{ dB(A)}$ $K = 3 \text{ dB(A)}$
Sound power level	$L_{WA} = 79 \text{ dB(A)}$ $K = 3 \text{ dB(A)}$
Sound power level (with impact)	$L_{WA} = 108 \text{ dB(A)}$ $K = 3 \text{ dB(A)}$
Vibration acceleration values	$a_h = 1.256 \text{ m/s}^2$ $K = 1.5 \text{ m/s}^2$
Vibration acceleration value (with impact)	$a_h = 9.493 \text{ m/s}^2$ $K = 1.5 \text{ m/s}^2$

Information on noise and vibration

The noise emission level of the equipment is described by: the emitted sound pressure level L_{pA} and the sound power level L_{WA} (where K denotes measurement uncertainty). The vibrations emitted by the equipment are described by the vibration acceleration value a_h (where K is the measurement uncertainty).

The sound pressure level L_{pA} , the sound power level L_{WA} and the vibration acceleration value a_h , given in these instructions have been measured in accordance with IEC 62841-1. The vibration level a_h given can be used for comparison of equipment and for preliminary assessment of vibration exposure.

The vibration level quoted is only representative of the basic use of the unit. If the unit is used for other applications or with other work tools, the vibration level may change. A higher vibration level will be influenced by insufficient or too infrequent maintenance of the unit. The reasons given above may result in increased vibration exposure during the entire working period.

In order to accurately estimate vibration exposure, it is necessary to take into account periods when the device is switched off or when it is switched on but not used for work. Once all factors have been accurately estimated, the total vibration exposure may turn out to be much lower.

In order to protect the user from the effects of vibration, additional safety measures should be implemented, such as cyclical maintenance of the machine and working tools, securing an adequate hand temperature and proper work organisation.

ENVIRONMENTAL PROTECTION



Electrically-powered products should not be disposed of with household waste, but should be taken to the appropriate facilities for disposal. Contact your product dealer or local authority for information on disposal. Waste electrical and electronic equipment contains environmentally inert substances. Equipment that is not recycled poses a potential risk to the environment and human health.



Rechargeable batteries / batteries should not be disposed of in household waste, nor should they be thrown into a fire or into water. Damaged or used batteries must be properly recycled in accordance with the current directive on the disposal of batteries and accumulators.

"Grupa Topex Spółka z ograniczoną odpowiedzialnością" Spółka komandytowa with its registered office in Warsaw, ul. Pograniczna 2/4 (hereinafter: "Grupa Topex") informs that all copyrights to the content of this manual (hereinafter: "Manual"), including, among others, its text, photographs, diagrams, drawings, as well as its composition, belong exclusively to Grupa Topex and are subject to legal protection under the Act of 4 February 1994 on Copyright and Related Rights (Journal of Laws 2006 No. 90 Poz. 631, as amended). Copying, processing, publishing, modification for commercial purposes of the entire Manual and its individual elements, without the consent of Grupa Topex expressed in writing, is strictly prohibited and may result in civil and criminal liability.

EC Declaration of Conformity

Manufacturer: Grupa Topex Sp. z o.o. Sp.k., ul. Pograniczna 2/4

02-285 Warsaw

Product: Cordless impact spanner

Model: 04-613

Trade name: NEO TOOLS

Serial number: 00001 + 99999

This declaration of conformity is issued under the sole responsibility of the manufacturer.

The product described above complies with the following documents:

Machinery Directive 2006/42/EC

Electromagnetic Compatibility Directive 2014/30/EU

RoHS Directive 2011/65/EU as amended by Directive 2015/863/EU

And meets the requirements of the standards:

EN 62841-1:2015+A11; EN 62841-2-2:2014

EN IEC 55014-1:2021; EN IEC 55014-2:2021;

EN IEC 63000:2018

This declaration relates only to the machinery as placed on the market and does not include components

added by the end user or carried out by him/her subsequently.

Name and address of the EU resident person authorised to prepare the technical dossier:

Signed on behalf of:

Grupa Topex Sp. z o.o. Sp.k.

2/4 Pograniczna Street

02-285 Warsaw

Paweł Kowalski

Paweł Kowalski

TOPEX GROUP Quality Officer

Warsaw, 2023-12-19

DE

ÜBERSETZUNG (BENUTZERHANDBUCH) Schnurloser Schlagschrauber:04-613

ACHTUNG, BEVOR SIE DAS ELEKTROWERKZEUG BENUTZEN, LESEN SIE DIESES HANDBUCH SORGFÄLTIG DURCH UND BEWAHREN SIE ES ZUM SPÄTEREN NACHSCHLAGEN AUF.

BESONDERE SICHERHEITSBESTIMMUNGEN

Tragen Sie bei der Arbeit mit dem Werkzeug einen Gehörschutz und eine Schutzbrille. Lärmbelastung kann zu Gehörschäden führen.

Metallspäne und andere umherfliegende Partikel können zu dauerhaften Augenschäden führen.

Verwenden Sie das Werkzeug mit den mitgelieferten Zusatzgriffen.

Achten Sie darauf, dass das Werkzeug während des Betriebs nicht außer Kontrolle gerät.

ZUSÄTZLICHE REGELN FÜR SICHERES ARBEITEN

- Setzen Sie das eingeschaltete Elektrowerkzeug nicht an der Mutter/Schraube an. Das rotierende Arbeitswerkzeug kann von der Mutter oder Schraube abrutschen.

- Bei der Befestigung von Arbeitswerkzeugen muss darauf geachtet werden, dass diese korrekt und sicher in der Werkzeugaufnahme sitzen. Dies kann dazu führen, dass sie sich während des Betriebs lösen und die Kontrolle verlieren.

- Halten Sie beim Anziehen und Lösen von Schrauben das Elektrowerkzeug fest, da kurzzeitig hohe Reaktionsmomente auftreten können.

- Ändern Sie nicht die Drehrichtung der Spindel des Elektrowerkzeugs, während es läuft. Es besteht die Gefahr einer Beschädigung des Elektrowerkzeugs.

- Verwenden Sie zur Reinigung des Geräts ein weiches, trockenes Tuch. Verwenden Sie niemals Reinigungsmittel oder Alkohol.

SICHERHEITSHINWEISE ZUR BATTERIE

- Bei Beschädigung und unsachgemäßem Gebrauch des Akkus können Gase freigesetzt werden. Lüften Sie den Raum und suchen Sie bei Unwohlsein einen Arzt auf. Die Gase können die Atmungsorgane schädigen.

- Bei unsachgemäßen Betriebsbedingungen kann Elektrolyt aus der Batterie austreten, und ein Kontakt damit sollte vermieden werden. Bei versehentlichem Kontakt sollte der Elektrolyt mit reichlich Wasser ausgespült werden. Bei Kontakt mit den Augen ist zusätzlich ein Arzt aufzusuchen. Ausgelauener Elektrolyt kann Augenreizungen oder Verbrennungen verursachen.

- Öffnen Sie die Batterie nicht - es besteht die Gefahr eines Kurzschlusses.

- Verwenden Sie den Akku nicht im Regen.
- Halten Sie den Akku immer von einer Wärmequelle fern. Lassen Sie ihn nicht für längere Zeit in einer Umgebung mit hohen Temperaturen liegen (in direktem Sonnenlicht, in der Nähe von Heizkörpern oder an Orten, an denen die Temperatur 50°C überschreitet).

SICHERHEITSHINWEISE FÜR DAS BATTERIELADEGERÄT

- Dieses Gerät ist nicht dafür bestimmt, durch Personen (einschließlich Kinder) mit eingeschränkten physischen, sensorischen oder geistigen Fähigkeiten oder mangels Erfahrung oder mangels Vertrautheit mit dem Gerät benutzt zu werden, es sei denn, sie werden beaufsichtigt oder müssen die Anweisungen der für die Sicherheit zuständigen Personen befolgen.
- Behalten Sie Kinder im Auge, damit sie nicht mit den Geräten spielen.
- Das Ladegerät darf nicht mit Feuchtigkeit oder Wasser in Berührung kommen. Das Eindringen von Wasser in das Ladegerät erhöht die Gefahr eines Stromschlags. Das Ladegerät darf nur in trockenen Räumen verwendet werden.
- Trennen Sie das Ladegerät vom Stromnetz, bevor Sie Wartungs- oder Reinigungsarbeiten durchführen.
- Verwenden Sie das Ladegerät nicht auf einer brennbaren Oberfläche (z. B. Papier, Textilien) oder in der Nähe von brennbaren Stoffen. Durch den Temperaturanstieg des Ladegerätes während des Ladevorgangs besteht Brandgefahr.
- Überprüfen Sie den Zustand des Ladegeräts, des Kabels und des Steckers jedes Mal vor der Benutzung. Wenn Sie eine Beschädigung feststellen, dürfen Sie das Ladegerät nicht verwenden. Versuchen Sie nicht, das Ladegerät zu zerlegen. Überlassen Sie alle Reparaturen einer autorisierten Servicewerkstatt. Bei unsachgemäßer Installation des Ladegeräts besteht die Gefahr eines Stromschlags oder Brands.
- Kinder und körperlich, geistig oder seelisch behinderte Personen sowie andere Personen, deren Erfahrung oder Kenntnisse nicht ausreichen, um das Ladegerät unter Beachtung aller Sicherheitsvorkehrungen zu bedienen, sollten das Ladegerät nicht ohne Aufsicht einer verantwortlichen Person bedienen. Andernfalls besteht die Gefahr, dass das Gerät falsch bedient wird und es zu Verletzungen kommt.
- Wenn das Ladegerät nicht benutzt wird, ziehen Sie den Netzstecker.

ACHTUNG: Das Gerät ist für den Betrieb in Innenräumen konzipiert. Trotz einer inhärent sicheren Konstruktion, der Anwendung von Sicherheitsmaßnahmen und zusätzlichen Schutzmaßnahmen besteht bei der Arbeit immer ein Restrisiko für Verletzungen.

Li-Ionen-Batterien können auslaufen, Feuer fangen oder explodieren, wenn sie zu heiß werden oder kurzgeschlossen werden. Bewahren Sie sie an heißen und sonnigen Tagen nicht im Auto auf. Öffnen Sie das Akkupaket nicht. Li-Ion-Batterien enthalten elektronische Bauteile und können Feuer fangen oder explodieren.

BESCHREIBUNG DER VERWENDETEN PIKTOGRAMME

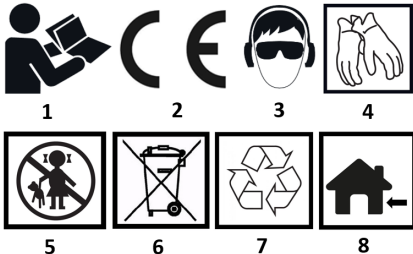

1. Lesen Sie vor dem Gebrauch die Bedienungsanleitung. Das Produkt erfüllt die Anforderungen der EU-Richtlinien.
2. Augen- und Gehörschutz tragen.
3. Schutzhandschuhe tragen
4. Schützen Kinder
5. Nicht über den Hausmüll entsorgen
6. recycelbar
7. für Arbeiten in Innenräumen

BESCHREIBUNG DER GRAFISCHEN ELEMENTE

- Die nachstehende Nummerierung bezieht sich auf die in den Zeichnungen dargestellten Elemente:
1. 1/2" Werkzeughalter
 2. umkehrbarer Schalter
 3. ein/aus-Schalter, Drehzahlregelung
 4. der Hauptgriff
 5. Anhang
 6. die Beleuchtung des Arbeitsbereichs

Abbildung B

1. 1/2" Werkzeughalter
2. die Beleuchtung des Arbeitsbereichs
3. ein/aus-Schalter, Drehzahlregelung
4. der Umkehrschalter
5. die Schalttafel
6. die Taste für die Gangschaltung
7. Lauf I
8. Lauf II
9. Lauf III

* Es kann zu Abweichungen zwischen der Abbildung und dem tatsächlichen Produkt kommen.

BESCHREIBUNG DES GERÄTS

Der Schlagschrauber ist ein akkubetriebenes Elektrowerkzeug. Er wird von einem bürstenlosen Gleichstrommotor mit einem Planetengetriebe angetrieben. Die Konstruktion der Komponenten des Schlüssels gewährleistet eine lange Lebensdauer. Der Griff des Schlüssels ermöglicht die Montage von Stecknüssen unterschiedlicher Länge, die mit 1/2"-Vierkantgriffen versehen sind. Der Mechanismus, der für das hohe Drehmoment verantwortlich ist, erzeugt dieses in Form eines kurzzeitigen peripheren Stoßes, so dass die Auswirkungen des Geräts auf die Hände des Bedieners während des Schraubvorgangs gering sind.

Der Schraubenschlüssel ist für den allgemeinen Gebrauch bei Servicearbeiten, z. B. an Kraftfahrzeugen, bei Montage- und Reparaturarbeiten bestimmt.

Verwenden Sie das Elektrowerkzeug nicht falsch.

INHALT DES KITS

- Schlagschrauber 1 Stk.
- Gürtelclip 1 Stk.
- Technische Dokumentation 3 Stück.
- Das Gerät wird ohne Batterie geliefert

BETRIEB DES GERÄTS

Herausnehmen / Einsetzen des Akkus

Zum Herausnehmen drücken Sie den Knopf an der Batterie und schieben sie aus dem Sockel.

Zum Einsetzen der Batterie richten Sie die Batteriekontakte an den Rillen im Sockel aus und setzen sie ein, bis der Klemmknopf hörbar einrastet.

Aufladen des Akkus

Das Aufladen der Batterie sollte bei einer Umgebungstemperatur zwischen 4 und 40°C durchgeführt werden. Ein neuer Akku oder ein Akku, der über einen längeren Zeitraum nicht benutzt wurde, erreicht seine volle Leistungsfähigkeit nach etwa 3 - 5 Lade- und Entladezyklen.

Nehmen Sie den Akku aus dem Gerät.

- Schließen Sie das Ladegerät an eine 230-V-Wechselstrom-Steckdose an. Nach dem Einschalten leuchtet eine grüne LED am Ladegerät auf, um anzuzeigen, dass die Spannung angeschlossen ist.
- Wenn der Akku in das Ladegerät eingelegt wird, leuchtet eine rote LED auf, um anzuzeigen, dass der Akku geladen wird.
- Sobald der Akku geladen ist, leuchtet die LED am Ladegerät grün.
- Das Ladegerät schaltet sich nicht automatisch ab, wenn der Akku vollständig geladen ist. Die grüne LED am Ladegerät leuchtet weiter, bis das Ladegerät von der Stromversorgung getrennt wird.
- Der Akku sollte nicht länger als 8 Stunden geladen werden. Eine Überschreitung dieser Zeit kann die Akkuzellen beschädigen. Das Ladegerät schaltet sich nicht automatisch ab, wenn der Akku vollständig geladen ist. Trennen Sie das Gerät von der Stromversorgung, bevor Sie den Akku aus der Ladebuchse nehmen. Vermeiden Sie aufeinanderfolgende kurze Ladevorgänge. Laden Sie den Akku nicht auf, wenn Sie das Gerät nur kurze Zeit benutzt haben. Eine deutliche Verringerung der Zeit zwischen den erforderlichen Aufladungen deutet darauf hin, dass der Akku abgenutzt ist und ersetzt werden sollte.
- Während des Ladevorgangs erwärmen sich die Batterien. Arbeiten Sie nicht sofort nach dem Laden, sondern warten Sie, bis der Akku Raumtemperatur erreicht hat. So vermeiden Sie eine Beschädigung des Akkus.

Anzeige des Batterieladestands

Der Akku ist mit einer Ladestandsanzeige (3 LEDs) ausgestattet. Um den Ladestand des Akkus zu überprüfen, drücken Sie auf die Taste der Akkuladestandsanzeige. Wenn alle LEDs leuchten, ist der Ladestand des Akkus hoch. Das Aufleuchten von 2 LEDs zeigt eine Teilladung an. Wenn nur 1 Diode leuchtet, ist der Akku erschöpft und muss wieder aufgeladen werden.

Einschalten/Ausschalten

Das Gerät wird durch Drücken des Schalters eingeschaltet und durch Loslassen des Drucks ausgeschaltet.

Geschwindigkeitskontrolle

Die Spindeldrehzahl wird durch die Steuerung des Drucks, der auf den Schalter ausgeübt wird, und durch die elektronische Umschaltung des Getriebes geregelt.

Schaltung der Gänge

Das Gerät verfügt über eine elektronische Gangschaltung. Der Betrieb im Uhrzeigersinn ist in einem Bereich von drei Gängen möglich, die mit der Taste **Abb. B6** gewechselt werden. Das Display **Abb. B5** zeigt den Wert des jeweiligen Gangs an. Um den Gang zu wechseln, muss der Schalter leicht gedrückt werden, so dass die Gangbezeichnung aufleuchtet **Abb. B7, B8, B9** erst dann kann der Gang auf den gewünschten Wert eingestellt werden.

- 1. Gang: 0 - 1500 U/min (LED leuchtet, **Abb. B7**)
- 2. Gang: 0 - 2000 U/min (LED leuchtet **Abb. B7, B8**)
- 3. Gang: 0 - 2500 U/min (leuchtende LED **Abb. B7, B8, B9**)

Der Betrag der Linksdrehung kann nicht mit Hilfe von Zahnradern verändert werden, sondern nur durch Drücken des Schalters auf den Maximalwert des Geräts eingestellt werden.

Drehrichtung

- Der Drehrichtungsschalter **Abb. A2** befindet sich oberhalb des Schalters.
- Drehrichtung rechts/links ändern. In der manuellen **Abb. A2**, wenn der Schalter betätigt wird:
- Rechtskurve - Festziehen
- Linkslauf - Abschrauben
- Der Schalter ist mit einem Verriegelungsmechanismus ausgestattet, um zu verhindern, dass er versehentlich gedrückt wird, während die Spindel läuft. Wenn sich der Schalter in der mittleren Position befindet, ist er verriegelt.

Lampe

Das Gerät ist mit einer Beleuchtung des Arbeitsbereichs ausgestattet, **Abb. A8**. Die Lampe schaltet sich ein, wenn der Schalter gedrückt wird **Abb. A3**. Wenn der Druck auf den Schalter aufgehoben wird, schaltet sich die Lampe nach einigen Sekunden automatisch aus.

Montage des Arbeitsgerätes

Hinweis: Stellen Sie sicher, dass das Gerät vor der Montage ausgeschaltet ist. Entfernen Sie vor der Montage den Akkupack. Schieben Sie die Buchse der richtigen Größe auf den Werkzeughalter **Abb. A1**, bis sie hörbar einrastet. Prüfen Sie den korrekten Sitz der Buchse durch leichtes Ziehen an der Buchse. Hinweis: Verwenden Sie nur Steckdosen mit der richtigen Größe. Gegebenenfalls Steckdosenadapter verwenden.

Montage des Gürtelclips

Das Gerät ist mit einem Clip ausgestattet, mit dem es an einem Gürtel befestigt werden kann. Bei Bedarf kann der Clip durch An- und Abschrauben der Befestigungsschraube abgenommen und angebracht werden.

WARTUNG UND LAGERUNG

- Es wird empfohlen, das Gerät sofort nach jedem Gebrauch zu reinigen.
- Verwenden Sie kein Wasser oder andere Flüssigkeiten zur Reinigung.
- Reinigen Sie das Elektrowerkzeug, das Akkupaket und das Ladegerät mit einem trockenen Tuch oder blasen Sie es mit Niederdruck-Druckluft aus.
- Verwenden Sie keine Reinigungs- oder Lösungsmittel, da diese die Kunststoffteile beschädigen können.
- Reinigen Sie regelmäßig die Lüftungsschlitze im Motorgehäuse, um eine Überhitzung des Geräts zu vermeiden.
- Bewahren Sie das Elektrowerkzeug immer an einem trockenen Ort und außerhalb der Reichweite von Kindern auf.
- Lagern Sie das Gerät mit herausgenommenem Akku.
- Hinweis: Jede Art von Störung sollte von der autorisierten Kundendienststelle des Herstellers behoben werden.

RATING-DATEN

LÄRM- UND VIBRATIONS DATEN

Schnurloser Schlagschrauber 04-613	
Parameter	Wert
Spannung der Batterie	18 V GLEICHSTROM
Leeraufdrehzahlbereich (1. Gang / 2. Gang)	1500/2000/2500 min-1
Schlagfrequenz (1. Gang / 2. Gang)	1800/2500/3200 BPM
Werkzeughalter	Quadrat 1/2"
Max. Drehmoment	80/200/320 maks.350 Nm

Schutzklasse	III
Masse	1,1
Jahr der Herstellung	2023
04-613 gibt sowohl den Typ als auch die Bezeichnung der Maschine an	

LÄRM- UND VIBRATIONS DATEN

Schalldruckpegel	$L_{pA} = 71 \text{ dB(A)}$ $K = 3 \text{ dB(A)}$
Schalldruckpegel (mit Aufprall)	$L_{pA} = 100 \text{ dB(A)}$ $K = 3 \text{ dB(A)}$
Schalleistungspegel	$L_{WA} = 79 \text{ dB(A)}$ $K = 3 \text{ dB(A)}$
Schalleistungspegel (mit Aufprall)	$L_{WA} = 108 \text{ dB(A)}$ $K = 3 \text{ dB(A)}$
Werte der Schwingungsbeschleunigung	$a_h = 1,256 \text{ m/s}^2$ $K = 1,5 \text{ m/s}^2$
Schwingungsbeschleunigungswert (bei Aufprall)	$a_h = 9,493 \text{ m/s}^2$ $K = 1,5 \text{ m/s}^2$

Informationen über Lärm und Vibrationen

Der Geräuschemissionspegel des Geräts wird beschrieben durch: den emittierten Schalldruckpegel L_{pA} und den Schalleistungspegel L_{WA} (wobei K die Messunsicherheit bezeichnet). Die von der Maschine ausgehenden Vibrationen werden durch den Wert der Vibrationsbeschleunigung a_h beschrieben (wobei K die Messunsicherheit bezeichnet).



Der in dieser Anleitung angegebene Schalldruckpegel L_{pA} , der Schalleistungspegel L_{WA} und der Schwingungsbeschleunigungswert a_h wurden in Übereinstimmung mit IEC 62841-1 gemessen. Der angegebene Schwingungspegel a_h kann zum Vergleich von Geräten und zur vorläufigen Bewertung der Schwingungsbelastung verwendet werden.

Das angegebene Vibrationsniveau ist nur repräsentativ für die grundlegende Verwendung des Geräts. Wenn das Gerät für andere Anwendungen oder mit anderen Arbeitsgeräten verwendet wird, kann sich der Vibrationspegel ändern. Ein höheres Vibrationsniveau wird durch unzureichende oder zu seltene Wartung des Geräts beeinflusst. Die oben genannten Gründe können zu einer erhöhten Vibrationsbelastung während der gesamten Arbeitsdauer führen.

Um die Vibrationsexposition genau abzuschätzen, müssen die Zeiten berücksichtigt werden, in denen das Gerät ausgeschaltet ist oder wenn es zwar eingeschaltet ist, aber nicht zum Arbeiten verwendet wird. Wenn alle Faktoren genau abgeschätzt wurden, kann die Gesamtvibrationsexposition viel niedriger ausfallen.

Um den Benutzer vor den Auswirkungen von Vibrationen zu schützen, sollten zusätzliche Sicherheitsmaßnahmen ergriffen werden, wie z. B. die zyklische Wartung der Maschine und der Arbeitsgeräte, die Gewährleistung einer angemessenen Handtemperatur und eine angemessene Arbeitsorganisation.

SCHUTZ DER UMWELT

	Elektrisch betriebene Produkte dürfen nicht mit dem Hausmüll entsorgt werden, sondern müssen zur Entsorgung zu den entsprechenden Einrichtungen gebracht werden. Wenden Sie sich an Ihren Händler oder die örtlichen Behörden, um Informationen zur Entsorgung zu erhalten. Elektro- und Elektronik-Altgeräte enthalten umweltverträgliche Stoffe. Geräte, die nicht recycelt werden, stellen eine potenzielle Gefahr für die Umwelt und die menschliche Gesundheit dar.
	Wiederaufladbare Batterien/Akkus gehören nicht in den Hausmüll und dürfen auch nicht ins Feuer oder ins Wasser geworfen werden. Beschädigte oder gebrauchte Batterien müssen gemäß der geltenden Richtlinie über die Entsorgung von Batterien und Akkumulatoren ordnungsgemäß recycelt werden.

"Grupa Topex Spółka z ograniczoną odpowiedzialnością", Spółka komandytowa mit Sitz in Warschau, ul. Pograniczna 2/4 (im Folgenden: "Grupa Topex") teilt mit, dass alle Urheberrechte am Inhalt dieses Handbuchs (im Folgenden: "Handbuch"), einschließlich, unter anderem, der Text, die Fotografien, die Diagramme, die Zeichnungen sowie die Zusammensetzung des Handbuchs gehören ausschließlich der Grupa Topex und unterliegen dem rechtlichen Schutz gemäß dem Gesetz vom 4. Februar 1994 über das Urheberrecht und verwandte Rechte (Gesetzblatt 2006 Nr. 90 Poz. 631, in der geänderten Fassung). Das Kopieren, Verarbeiten, Veröffentlichungen, Verändern des gesamten Handbuchs und seiner einzelnen Elemente zu kommerziellen Zwecken ist ohne schriftliche Zustimmung von Grupa Topex strengstens verboten und kann zivil- und strafrechtliche Folgen haben.

EG-Konformitätserklärung

Hersteller: Grupa Topex Sp. z o.o. Sp.k., ul. Pograniczna 2/4

02-285 Warszawa

Продукт: Schnurloser Schlagschrauber

Modell: 04-613

Handelsname: NEO TOOLS

Seriennummer: 00001 + 99999

Данная Конформитатская декларация выдана в единственной ответственности производителя и выдана производителем.

Das oben beschriebene Produkt entspricht den folgenden Dokumenten:

Maschinenrichtlinie 2006/42/EG

Richtlinie 2014/30/EU über die elektromagnetische Verträglichkeit

RoHS-Richtlinie 2011/65/EU, geändert durch Richtlinie 2015/863/EU

Und erfüllt die Anforderungen der Normen:

EN 62841-1:2015+A11; EN 62841-2-2:2014

IEC 55014-1:2021; EN IEC 55014-2:2021;

EN IEC 63000:2018

Данная Декларация относится к машине в той форме, в которой она находится в обращении, и включает в себя все компоненты, которые могут быть добавлены к машине или удалены из нее.

Name und Anschrift der in der EU ansässigen Person, die zur Erstellung des technischen Dokuments befugt ist:

Unterzeichnet im Namen von:

Grupa Topex Sp. z o.o. Sp.k.

2/4 Pograniczna Straße

02-285 Warszawa

Paweł Kowalski

Paweł Kowalski

TOPEX GROUP Qualitätsbeauftragter

Warschau, 2023-12-19

RU

РУКОВОДСТВО ПО ПЕРЕВОДУ (РУКОВОДСТВО ПОЛЬЗОВАТЕЛЯ)

Аккумуляторный ударный гайковерт: 04-613

ВНИМАНИЕ, ПЕРЕД ИСПОЛЬЗОВАНИЕМ ЭЛЕКТРОИНСТРУМЕНТА ВНИМАТЕЛЬНО ПРОЧИТАЙТЕ ДАННОЕ РУКОВОДСТВО И СОХРАНИТЕ ЕГО ДЛЯ ДАЛЬНЕЙШЕГО ИСПОЛЬЗОВАНИЯ.

ОСОБЫЕ ПОЛОЖЕНИЯ ПО БЕЗОПАСНОСТИ

При работе с инструментом надевайте защиту для ушей и защитные очки. Воздействие шума может привести к потере слуха. Металлические опилки и другие летящие частицы могут привести к необратимому повреждению глаз.

Используйте инструмент с дополнительными рукоятками из комплекта поставки. Не допускайте потери контроля над инструментом во время работы.

ДОПОЛНИТЕЛЬНЫЕ ПРАВИЛА БЕЗОПАСНОЙ РАБОТЫ

- Не прикасайтесь к включенный электроинструмент к гайке/болту. Вращающийся рабочий инструмент может соскочить с гайки или болта.

- При закреплении рабочих инструментов необходимо следить за тем, чтобы они были правильно и надежно зафиксированы в держателе. Это может привести к его ослаблению и потере контроля во время работы.

- При затягивании и откручивании винтов крепко держите электроинструмент, так как возможны кратковременные высокие моменты реакции.

- Не изменяйте направление вращения шпинделя электроинструмента во время его работы. Это может привести к повреждению электроинструмента.

- Для чистки прибора используйте мягкую сухую ткань. Никогда не используйте моющие средства или спирт.

УКАЗАНИЯ ПО БЕЗОПАСНОСТИ В ОТНОШЕНИИ АККУМУЛЯТОРА

- В случае повреждения и неправильного использования батареи возможно выделение газов. Проветрите помещение, в случае дискомфорта обратитесь к врачу. Газы могут повредить дыхательные пути.

- В случае неправильных условий эксплуатации из батареи может вытечь электролит, поэтому следует избегать контакта с ним. Если контакт произошел случайно, электролит следует промыть большим количеством воды. В случае попадания в глаза необходимо дополнительно обратиться к врачу. Вытекший электролит может вызвать раздражение глаз или ожоги.

- Не открывайте батарею - существует опасность короткого замыкания.

- Не используйте батарею под дождем.

- Всегда держите аккумулятор вдали от источников тепла. Не оставляйте его надолго в условиях высокой температуры (под прямыми солнечными лучами, вблизи радиаторов или в местах, где температура превышает 50°C).

ИНСТРУКЦИИ ПО БЕЗОПАСНОСТИ ДЛЯ ЗАРЯДНОГО УСТРОЙСТВА

- Данное оборудование не предназначено для использования лицами (включая детей) с ограниченными физическими, сенсорными или умственными способностями, а также с недостаточным опытом или знакомством с оборудованием, только под присмотром или в соответствии с инструкциями по использованию, предоставленными лицами, ответственными за безопасность.

- Следите за детьми, чтобы они не играли с оборудованием.

- Зарядное устройство не должно подвергаться воздействию влаги или воды. Попадание воды внутрь зарядного устройства повышает риск поражения электрическим током. Зарядное устройство можно использовать только в сухих помещениях.

- Отключите зарядное устройство от сети перед выполнением любых работ по обслуживанию или чистке.

- Не используйте зарядное устройство на легковоспламеняющейся поверхности (например, на бумаге, текстиле) или вблизи легковоспламеняющихся веществ. Из-за повышения температуры зарядного устройства в процессе зарядки существует опасность возгорания.

- Каждый раз перед использованием проверяйте состояние зарядного устройства, кабеля и штекера. Если обнаружены повреждения - не используйте зарядное устройство. Не пытайтесь разобрать зарядное устройство. Обращайтесь за ремонтом в авторизованную сервисную мастерскую. Неправильная установка зарядного устройства может привести к риску поражения электрическим током или возгорания.

- Дети, люди с физическими, эмоциональными или умственными недостатками, а также другие лица, чей опыт или знания недостаточны для эксплуатации зарядного устройства с соблюдением всех мер предосторожности, не должны пользоваться зарядным устройством без присмотра ответственного лица. В противном случае существует опасность неправильного обращения с устройством, что может привести к травмам.

- Когда зарядное устройство не используется, отключите его от сети.

ВНИМАНИЕ: Устройство предназначено для работы в помещении.

Несмотря на использование безопасной по своей сути конструкции, применение мер безопасности и дополнительных защитных мер, всегда существует остаточный риск получения травмы во время работы.

Литий-ионные аккумуляторы могут протечь, загореться или взорваться, если их нагреть до высоких температур или замкнуть коротко. Не храните их в автомобиле в жаркие и солнечные дни. Не открывайте батарейный блок. Литий-ионные аккумуляторы содержат электронные устройства и могут привести к возгоранию или взрыву.

ОПИСАНИЕ ИСПОЛЬЗУЕМЫХ ПИКТОГРАММ

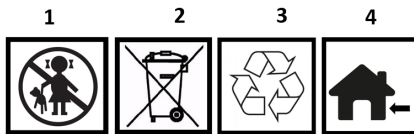

1. Перед использованием прочтите инструкцию по эксплуатации. Продукт соответствует требованиям директив ЕС.

3. используйте средства защиты глаз и слуха.

4. надевайте защитные перчатки

5. Защищать от детей

6. Не выбрасывать вместе с бытовыми отходами

7. пригодный для вторичной переработки

8. для работы в помещении

ОПИСАНИЕ ГРАФИЧЕСКИХ ЭЛЕМЕНТОВ

Приведенная ниже нумерация относится к элементам, показанным на чертежах:

1. Держатель инструмента 1/2"
2. Реверсивный переключатель
3. Включение/выключение, регулировка скорости
4. Основная ручка
5. Вложение
6. Освещение рабочей зоны

Рисунок В

1. Держатель инструмента 1/2"
2. Освещение рабочей зоны
3. Включение/выключение, регулировка скорости
4. Реверсивный переключатель
5. Панель переключения передач
6. Кнопка переключения передач
7. Run I
8. Беr II
9. Беr III

* Возможны различия между изображением и реальным продуктом

ОПИСАНИЕ УСТРОЙСТВА

Ударный гайковерт - это аккумуляторный электроинструмент. Он приводится в действие бесщеточным двигателем постоянного тока с планетарным редуктором. Конструкция деталей гаечного ключа обеспечивает долгий срок службы. Рукоятка гаечного ключа позволяет устанавливать торцевые головки различной длины, которые имеют квадратные рукоятки 1/2". Механизм, отвечающий за высокий крутящий момент, создает его в виде кратковременного периферийного удара, поэтому воздействие устройства на руки оператора при закручивании винтов невелико.

Гаечный ключ предназначен для общего использования в сервисных работах, например, на автомобилях, при монтаже и ремонте.

Не используйте электроинструмент не по назначению.

СОДЕРЖИМОЕ НАБОРА

- Ударный гаечный ключ 1 шт.
- Зажим для ремня 1 шт.
- Техническая документация 3 шт.
- Устройство поставляется без аккумулятора

РАБОТА УСТРОЙСТВА

Извлечение/вставка батареи

Чтобы извлечь батарею, нажмите кнопку на ней и выдвиньте ее из гнезда.

Чтобы вставить батарею, совместите контакты батареи с пазами в гнезде и вставьте ее до звукового срабатывания зажимной кнопки.

Зарядка аккумулятора

Зарядка аккумулятора должна производиться при температуре окружающей среды от 4 до 40°С. Новая батарея или батарея, которая не использовалась в течение длительного периода времени, достигнет полной мощности примерно через 3 - 5 циклов заряда и разряда.

Извлеките батарею из устройства.

- Подключите зарядное устройство к сетевой розетке 230 В переменного тока. При включении на зарядном устройстве загорится зеленый светодиод, указывающий на то, что напряжение подключено.

- Когда батарея помещается в зарядное устройство, загорается красный светодиод, указывающий на то, что батарея заряжается.

- Когда аккумулятор зарядится, светодиодный индикатор на зарядном устройстве загорится зеленым.

- Зарядное устройство не отключается автоматически, когда аккумулятор полностью заряжен. Зеленый светодиод на зарядном устройстве будет гореть до тех пор, пока зарядное устройство не будет отключено от сети.

- Аккумулятор не следует заряжать более 8 часов. Превышение этого времени может привести к повреждению элементов батареи. Зарядное устройство не выключится автоматически, когда аккумулятор будет полностью заряжен. Перед извлечением аккумулятора из гнезда зарядного устройства отключите питание.

Избегайте последовательных коротких зарядок. Не заряжайте аккумулятор после непродолжительного использования устройства. Значительное сокращение времени между необходимыми зарядками указывает на то, что аккумулятор изношен и его следует заменить.

- В процессе зарядки аккумуляторы нагреваются. Не приступайте к работе сразу после зарядки - подождите, пока батарея не

достигнет комнатной температуры. Это предотвратит повреждение батареи.

Индикация состояния заряда батареи

Аккумулятор оснащен индикатором состояния заряда (3 светодиода). Чтобы проверить состояние заряда батареи, нажмите кнопку индикатора состояния заряда. Если горят все светодиоды, уровень заряда батареи высокий. Свечение 2 светодиодов указывает на частичную разрядку. Если горит только 1 диод, это означает, что батарея разряжена и нуждается в подзарядке.

Включение/выключение

Устройство включается при нажатии на выключатель и выключается при ослаблении давления.

Регулировка скорости

Скорость вращения шпинделя регулируется путем контроля величины давления на переключатель и электронного переключения передач.

Переключение передач

Устройство оснащено электронным переключением передач. Переключение по часовой стрелке возможно в диапазоне трех передач, которые переключаются с помощью кнопки **рис. В6**. На дисплее **рис. В5** отображается значение передачи в данный момент. Для переключения передачи необходимо слегка нажать на переключатель, чтобы высветилось обозначение передачи **рис. В7, В8, В9** только в этот момент можно переключить передачу на нужное значение.

- 1-я передача: 0 - 1500 об/мин (горит светодиод, **рис. В7**)

- 2-я передача: 0 - 2000 об/мин (горит светодиод **рис. В7, В8**)

- 3-я передача: 0 - 2500 об/мин (светится светодиод **рис. В7, В8, В9**)

Величину левого вращения нельзя изменить с помощью шестеренок, ее можно только отрегулировать, сдвинув переключатель на максимальное значение устройства.

Направление вращения

- Переключатель направления вращения **рис. А2** расположен над переключателем.

- Изменение направления вращения вправо/влево. В ручном режиме **рис. А2** при нажатом переключателе:

- правый поворот - затягивание
- левое вращение - отвинчивание

- Переключатель оснащен блокирующим механизмом, который предотвращает его случайное нажатие во время работы шпинделя. Когда переключатель находится в среднем положении, он заблокирован.

Лампа

Прибор оснащен подсветкой рабочей зоны **рис. А8**. Лампа включается при нажатии на выключатель **рис. А3**. При ослаблении давления на кнопку лампа автоматически выключается через несколько секунд.

Сборка рабочего инструмента

Примечание: перед монтажом убедитесь, что инструмент выключен. Перед монтажом извлеките аккумуляторный блок. Наденьте торцевую головку нужного размера на держатель инструмента **рис. А1** до звуковой фиксации. Проверьте правильность посадки гнезда, слегка потянув за него. Примечание: Используйте только розетки с правильным размером гнезда. При необходимости используйте адаптер для торцевых головок.

Зажим для ремня в сборе

Инструмент оснащен клипсой, которая позволяет прикрепить устройство к поясу. При необходимости клипсу можно снять и установить, закрутив/открутив крепежный винт.

ОБСЛУЖИВАНИЕ И ХРАНЕНИЕ

- Рекомендуется очищать прибор сразу после каждого использования.

- Не используйте для очистки воду или другие жидкости.

- Очистите электроинструмент, аккумуляторный блок и зарядное устройство сухой тканью или продуйте сжатым воздухом под небольшим давлением.

- Не используйте чистящие средства или растворители, так как они могут повредить пластиковые детали.

- Регулярно очищайте вентиляционные отверстия в корпусе двигателя, чтобы предотвратить перегрев устройства.

- Всегда храните электроинструмент в сухом и недоступном для детей месте.

- Храните устройство с извлеченным аккумулятором.

- Примечание: Любые неисправности должны устраняться в авторизованном сервисном центре производителя.

РЕЙТИНГОВЫЕ ДАННЫЕ

ДАнные О ШУМЕ И ВИБРАЦИИ

Аккумуляторный ударный гайковерт 04-613	
Параметр	Значение
Напряжение аккумулятора	18 В ПОСТОЯННОГО ТОКА
Диапазон оборотов холостого хода (1-я передача / 2-я передача)	1500/2000/2500 мин ⁻¹
Частота ударов (1-я передача / 2-я передача)	1800/2500/3200 ВРМ
Держатель инструмента	квадрат ½"
Макс. крутящий момент	80/200/320 макс.350 Нм
Класс защиты	III
Масса	1,1
Год производства	2023
04-613 указывает тип и обозначение машины	

ДАнные О ШУМЕ И ВИБРАЦИИ

Уровень звукового давления	$L_{pA} = 71 \text{ дБ(А) K} = 3 \text{ дБ(А)}$
Уровень звукового давления (при ударе)	$L_{pA} = 100 \text{ дБ(А) K} = 3 \text{ дБ(А)}$
Уровень звуковой мощности	$L_{WA} = 79 \text{ дБ(А) K} = 3 \text{ дБ(А)}$
Уровень звуковой мощности (при ударе)	$L_{WA} = 108 \text{ дБ(А) K} = 3 \text{ дБ(А)}$
Значения виброускорения	$a_h = 1,256 \text{ м/с}^2 \text{ K} = 1,5 \text{ м/с}^2$
Значение виброускорения (при ударе)	$a_h = 9,493 \text{ м/с}^2 \text{ K} = 1,5 \text{ м/с}^2$

Информация о шуме и вибрации

Уровень шума, издаваемого оборудованием, описывается: уровнем звукового давления L_{pA} и уровнем звуковой мощности L_{WA} (где К обозначает неопределенность измерений). Вибрации, излучаемые оборудованием, описываются значением виброускорения a_h (где К - неопределенность измерений).

Уровень звукового давления L_{pA} , уровень звуковой мощности L_{WA} и значение виброускорения a_h , приведенные в данной инструкции, были измерены в соответствии с IEC 62841-1. Приведенный уровень вибрации a_h может быть использован для сравнения оборудования и предварительной оценки воздействия вибрации.

Указанный уровень вибрации является показателем только базового использования устройства. Если устройство используется для других целей или с другими рабочими инструментами, уровень вибрации может измениться. На более высокий уровень вибрации влияет недостаточное или слишком редкое техническое обслуживание устройства. Вышеуказанные причины могут привести к повышенному воздействию вибрации в течение всего рабочего периода.

Для точной оценки воздействия вибрации необходимо учитывать периоды, когда устройство выключено или когда оно включено, но не используется для работы. После точной оценки всех факторов общее воздействие вибрации может оказаться гораздо ниже.

Чтобы защитить пользователя от воздействия вибрации, необходимо принять дополнительные меры безопасности, такие как циклическое техническое обслуживание машины и рабочих инструментов, обеспечение надлежащей температуры рук и правильная организация труда.

ОХРАНА ОКРУЖАЮЩЕЙ СРЕДЫ

	Изделия, работающие от электричества, не следует выбрасывать вместе с бытовыми отходами, их следует сдавать в соответствующие учреждения для утилизации. За информацией об утилизации обращайтесь к продавцу изделия или в местные органы власти. Отходы электрического и электронного оборудования содержат экологически инертные вещества. Оборудование, которое не перерабатывается, представляет потенциальный риск для окружающей среды и здоровья людей.
	Аккумуляторы/батареи нельзя выбрасывать в бытовые отходы, а также бросать в огонь или в воду. Поврежденные или использованные батареи должны быть надлежащим образом утилизированы в соответствии с действующей директивой по утилизации батарей и аккумуляторов.

"Група Топек Спула за организацио одповедности" Spółka komandytowa c ograniczonym adresem в Варшаве, ул. Pograniczna 2/4 (далее: "Група Топек") сообщает, что все авторские права на содержание данного руководства (далее:

"Руководство"), включая, среди прочего, его текст, фотографии, схемы, рисунки, а также его состав, принадлежат исключительно Група Топек и подлежат правовой охране в соответствии с Законом от 4 февраля 1994 года об авторском праве и смежных правах (Законодательный вестник 2006 г. № 90 Поз. 631, с изменениями). Копирование, обработка, публикация, изменение в коммерческих целях всего Руководства и его отдельных элементов без письменного согласия Група Топек строго запрещено и может повлечь за собой гражданскую и уголовную ответственность.

HU

FORDÍTÁSI (FELHASZNÁLÓ) KÉZIKÖNYV Аккумуляторное ударное устройство:04-613

FIGYELEM, AZ ELEKTROMOS SZERSZÁM HASZNÁLATA ELŐTT OLVASSA EL FIGYELMESEN EZT A KÉZIKÖNYVET, ÉS ŐRIZZE MEG A KÉSŐBBI HASZNÁLATRA.

KÜLÖNLEGES BIZTONSÁGI RENDELKEZÉSEK

A szerszámmal végzett munka során viseljen fülvédőt és védőszemüveget. A zajnak való kitettség halláskárosodást okozhat. A fémreszelék és más repülő részecskék maradandó szemkárosodást okozhatnak.

Használja a szerszámot a mellékelt kiegészítő fogantyúkkal. Ne engedje, hogy a szerszám működés közben elvesztse az irányítást.

A BIZTONSÁGOS MUNKAVÉGZÉS TOVÁBBI SZABÁLYAI

- Ne alkalmazza a bekapcsolt elektromos szerszámot az anyára/csavarra. A forgó munkaszerszám lecsúszhat az anyáról vagy a csavarról.

- A munkaeszközök rögzítésekor ügyelni kell arra, hogy azok megfelelően és biztonságosan üljenek a szerszámtartóban. Ez azt eredményezheti, hogy működés közben meglazulhat és elveszítheti az irányítást.

- A csavarok meghúzásakor és meglazításakor tartsa erősen az elektromos szerszámot, mivel rövid ideig nagy reakciónyomaték léphet fel.

- Ne változtassa meg az elektromos szerszám tengelyének forgásirányát működés közben. Fennáll a motoros szerszám károsodásának veszélye.

- A készülék tisztításához puha, száraz ruhát használjon. Soha ne használjon semmilyen tisztítószert vagy alkoholt.

AZ AKKUMULÁTORRA VONATKOZÓ BIZTONSÁGI UTASÍTÁSOK

- Az akkumulátor sérülése és helytelen használata esetén gázok szabadulhatnak fel. Szellőztesse ki a helyiséget, kellemetlen érzés esetén forduljon orvoshoz. A gázok károsíthatják a légutakat.

- Nem megfelelő üzemeltetési körülmények esetén az akkumulátorból elektrolit szivároghat, és kerülni kell az érintkezés vele. Ha véletlenül érintkezés történik, az elektrolitot bő vízzel ki kell öblíteni. Szemmel való érintkezés esetén emellett forduljon orvoshoz. A kiszivárgó elektrolit szemirritációt vagy égési sérüléseket okozhat.

- Ne nyissa ki az akkumulátor - fennáll a rovidzárlat veszélye.

- Ne használja az akkumulátort esőben.

- Az akkumulátort mindig tartsa távol hőforrástól. Ne hagyja hosszú időre magas hőmérsékletű környezetben (közvetlen napfényben, radiátorok közelében vagy bárhol, ahol a hőmérséklet meghaladja az 50°C-ot).

BIZTONSÁGI UTASÍTÁSOK AZ AKKUMULÁTORTÖLTŐHÖZ

- Ezt a berendezést nem olyan személyek (beleértve a gyermekeket is) használhatják, akik csökkenő fizikai, érzékszervi vagy szellemi képességekkel rendelkeznek, vagy nem rendelkeznek tapasztalattal vagy nem ismerik a berendezést, kivéve, ha felügyelet mellett vagy a biztonságát felelős személyek által adott használati utasításoknak megfelelően használják.

- Tartsa szemmel a gyerekeket, hogy ne játszanak a berendezéssel.

- A töltőt nem szabad nedvességnél vagy víznél kitenni. A víz bejutása a töltőbe növeli az áramütés veszélyét. A töltőt csak száraz helyiségben, beltérben használható.

- Bármilyen karbantartás vagy tisztítás előtt húzza ki a töltőt a hálózatból.

- Ne használja a töltőt gyúlékony felületen (pl. papír, textil) vagy gyúlékony anyagok közelében. A töltő töltés közbeni hőmérsékletnövekedése miatt fennáll a tűzveszély.

- Használat előtt minden alkalommal ellenőrizze a töltő, a kábel és a dugó állapotát. Ha sérülést talál - ne használja a töltőt. Ne próbálja meg szétszerelni a töltőt. Minden javítással forduljon hivatalos szervizműhelyhez. A töltőt nem megfelelő beszerelése áramütés vagy tűzveszélyt okozhat.

- Gyermekek és fizikailag, érzelmileg vagy szellemileg fogyatékos személyek, valamint más olyan személyek, akiknek tapasztalata vagy ismeretei nem elegendőek ahhoz, hogy a töltőt minden biztonsági óvintézkedés betartásával üzemeltessék, nem szabad a töltőt felelős személy felügyelete nélkül üzemeltetni. Ellenkező esetben fennáll a

veszélye annak, hogy a készüléket rosszul kezelik, ami sérülést okozhat.

- Ha a töltőt nem használja, húzza ki a hálózatról.

FIGYELEM! A készüléket beltéri használatra tervezték.

Az erendendő biztonságos kialakítás, a biztonsági intézkedések és a további védőintézkedések alkalmazása ellenére a munkavégzés során mindig fennáll a sérülés kockázata.

A Li-ion akkumulátorok szivároghatnak, kigyulladhatnak vagy fellobbanhatnak, ha magas hőmérsékletre hevítik vagy rövidre zárják őket. Ne tárolja őket az autóban forró és napsütéses napokon. Ne nyissa ki az akkumulátorcsomagot. A Li-ion akkumulátorok elektronikus eszközöket tartalmaznak, és az akkumulátor kigyulladhat vagy fellobbanhat.

A HASZNÁLT PIKTOGRAMOK LEÍRÁSA

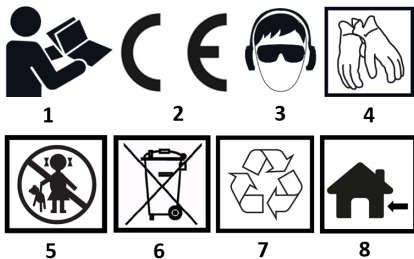

1. használat előtt olvassa el a használati útmutatót.
- A termék megfelel az uniós irányelvek követelményeinek.
3. viseljen szem- és hallásvédelmet.
4. viseljen védőkesztyűt
5. Védelem a gyermekektől
6. Ne dobja ki a háztartási hulladékkal együtt
7. újrahasznosítható
8. beltéri munkához

A GRAFIKAI ELEMELÉK LEÍRÁSA

Az alábbi számozás a rajzokon látható elemekre utal:

- 1.Szerszámtartó 1/2"
- 2.Reversing kapcsoló
- 3.On / off kapcsoló, sebességszabályozás
- 4.Main fogantyú
- 5.Attachment
- 6.Work terület világítás

B ábra

- 1.Szerszámtartó 1/2"
- 2.Work terület világítás
- 3.On / off kapcsoló, sebességszabályozás
- 4.Reversing kapcsoló
- 5.Gear váltó panel
- 6.Gear váltó gomb
- 7.Run I
- 8.Run II
- 9.Run III

* A grafika és a tényleges termék között eltérések lehetnek.

A KÉSZÜLÉK LEÍRÁSA

Az ütvecsavarhúzó egy akkumulátoros elektromos szerszám. Egy bolygóműves sebességváltóval ellátott, kefe nélküli egyenáramú motor hajtja. A csavarhúzó alkatrészeinek kialakítása hosszú élettartamot biztosít. A csavarhúzó fogantyúja lehetővé teszi különböző hosszúságú dugulókcsok felszerelését, amelyek 1/2" négyfogóteles fogantyúval rendelkeznek. A nagy nyomatkéért felelős mechanizmus azt pillanatnyi perifériás ütközés formájában állítja elő, és a készülék csavarozás közben a kezelő kezére gyakorolt hatása alacsony. A villáskulcsot általános használatra tervezték, például gépjárművek szervizeléséhez, összeszerelési és javítási műveletekhez. Ne használja vissza az elektromos szerszámot.

A KÉSZLET TARTALMA

- Csapáskulcs 1 db.
- Övkapocs 1 db.
- Műszaki dokumentáció 3 db.
- A készüléket akkumulátor nélkül szállítjuk

A KÉSZÜLÉK MŰKÖDÉSE

Az akkumulátor eltávolítása/behelyezése

Az eltávolításhoz nyomja meg az akkumulátoron lévő gombot, és csúsztassa ki a foglalatból.

Az akkumulátor behelyezéséhez igazítsa az akkumulátor érintkezőit a foglalat hornyaihoz, és helyezze be, amíg a szorítófogom hallhatóan be nem kattann.

Az akkumulátor töltése

Az akkumulátor töltését olyan körülmények között kell végezni, ahol a környezeti hőmérséklet 4-40 °C között van. Egy új vagy hosszabb ideig nem használt akkumulátor körülbelül 3-5 töltési és kisütési ciklus után éri el a teljes teljesítményt.

Vegye ki az akkumulátort a készülékből.

- Csatlakoztassa a töltőt egy 230 V AC hálózati aljzathoz.

Bekapcsoláskor a töltőn egy zöld LED világít, amely jelzi, hogy a feszültség csatlakoztatva van.

- Amikor az akkumulátort a töltőbe helyezi, egy piros LED világít, jelezve, hogy az akkumulátor töltése folyamatban van.

- Amint az akkumulátor feltöltődött, a töltőn lévő LED zöldre vált.

- A töltő nem kapcsol ki automatikusan, ha az akkumulátor teljesen feltöltődött. A töltőn lévő zöld LED addig világít, amíg a töltő le nem váltik a tápegységről.

- Az akkumulátort nem szabad 8 óránál tovább tölteni. Ennek az időnek a túllépése károsíthatja az akkumulátor celláit. A töltő nem kapcsol ki automatikusan, ha az akkumulátor teljesen feltöltődött. Az akkumulátornak a töltő aljzatról való kivétele előtt húzza ki a tápegységet. Kerülje az egymást követő rövid töltéseket. Ne töltsen fel az akkumulátort a készülék rövid ideig tartó használatát után.

A szükséges töltések közötti idő jelentős csökkenése azt jelzi, hogy az akkumulátor elhasználódott, és ki kell cserélni.

- A töltési folyamat során az akkumulátorok felmelegednek. Ne végezzen munkát közvetlenül a töltés után - várjon, amíg az akkumulátor eléri a szobahőmérsékletet. Ezzel megelőzheti az akkumulátor károsodását.

Az akkumulátor töltöttségi állapotának jelzése

Az akkumulátor töltöttségi állapotjelzővel van ellátva (3 LED). Az akkumulátor töltöttségi állapotának ellenőrzéséhez nyomja meg az akkumulátor töltöttségi állapotjelző gombot. Ha minden LED világít, az akkumulátor töltöttségi szintje magas. A 2 LED világítása részleges kisülést jelez. Az, hogy csak 1 dióda világít, azt jelzi, hogy az akkumulátor lemerült, és újra kell tölteni.

Be-/kikapcsolás

A készüléket a kapcsoló megnyomásával kapcsolja be, és a nyomás felengedésével kapcsolja ki.

Sebességszabályozás

Az orsó fordulatszámának szabályozása a kapcsolóra kifejtett nyomás mennyiségének szabályozásával és a fogaskerék elektronikus váltásával történik.

Sebességváltás

Az egység elektronikus sebességváltóval rendelkezik. Az áramutató járásával megegyező irányban három fokozatban lehet váltani, amelyek a **B6 ábra szerinti** gombbal kapcsolhatók. A kijelző **ábra. B5 mutatja a mindenkori sebességfokozat értékét**. A sebességváltáshoz a kapcsolót enyhén meg kell nyomni, hogy a sebességfokozat jelölése világítson **ábra. B7, B8, B9** csak ekkor lehet a fokozatot a kívánt értékre változtatni.

- 1. fokozat: 0 - 1500 fordulat/perc (LED világít **B7 ábra**)

- 2. fokozat: 0 - 2000 fordulat/perc (LED világít **B7, B8 ábra**)

- 3. fokozat: 0 - 2500 fordulat/perc (világító LED, **B7, B8, B9 ábra**)

A baloldali forgás mértéke nem változtatható fogaskerekekkel, csak a kapcsolónak a készülék maximális értékére való nyomásával állítható be.

A forgás iránya

- **Az A2. ábra szerinti** forgásirány-kapcsoló a kapcsoló felett található.

- A forgás irányának megváltoztatása jobbra/balra. A kézikönyvben **ábra. A2**, amikor a kapcsoló le van nyomva:

- jobbra kanyarodás - meghúzás

- bal oldali forgatás - kicsavárás

- A kapcsoló reteszelő mechanizmussal van ellátva, hogy megakadályozza a véletlen lenyomást az orsó futása közben. Amikor a kapcsoló középső állásban van, a kapcsoló reteszelve van.

Lámpa

A készülék a munkaterület megvilágításával van felszerelve, **ábra. A8**. A lámpa a kapcsoló megnyomásakor kapcsol be az **A3. ábra**. A gomb megnyomásakor a lámpa néhány másodperc múlva automatikusan kikapcsol.

A munkaeszközök összeszerelése

Megjegyés: szerelés előtt győződjön meg róla, hogy a szerszám ki van kapcsolva. Szerelés előtt távolítsa el az akkumulátort. Csúsztassa a megfelelő méretű foglalatot a szerszámtartóra (**ábra A1**), amíg az hallhatóan be nem akad. Ellenőrizze, hogy a foglalat megfelelően

illeszkedik-e, a foglalat enyhe meghúzásával. Megjegyzés: Csak a megfelelő foglalatmértéssel rendelkező foglalatokat használjon. Szükség esetén használjon aljzatadaptert.

Övkapocs szerelvény

Az eszköz kippel van ellátva, amely lehetővé teszi a készülék övre történő rögzítését. Szükség esetén a kippsz a rögzítéscsavar ki/becsavarásával eltávolítható és felszerelhető.

KARBANTARTÁS ÉS TÁROLÁS

- Javasoljuk, hogy a készüléket minden használat után azonnal tisztítsa meg.

- Ne használjon vizet vagy más folyadékot a tisztításhoz.

- Tisztítsa meg az elektromos szerszámot, az akkumulátort és a töltőt egy száraz ruhadarabbal, vagy fújja ki alacsony nyomású sűrített levegővel.

- Ne használjon semmilyen tisztítószert vagy oldószert, mert ezek károsíthatják a műanyag alkatrészeket.

- A motorház szellőzőnyílásait rendszeresen tisztítsa meg, hogy megakadályozza a készülék túlmelegedését.

- Az elektromos szerszámot mindig száraz, gyermekek elől elzárt helyen tárolja.

- Tárolja a készüléket az akkumulátor eltávolításával.

- Megjegyzés: Bármilyen típusú hibát a gyártó által felhatalmazott szerviznek kell kijavítania.

ÉRTÉKELÉSI ADATOK

ZAJ- ÉS REZGÉSI ADATOK

Akkumulátoros ütvecsavarozó 04-613	
Paraméter	Érték
Az akkumulátor feszültsége	18 V DC
Terheletlen sebességartomány (1. sebesség / 2. sebesség)	1500/2000/2500 perc ⁻¹
Ütközési gyakoriság (1. fokozat / 2. fokozat)	1800/2500/3200 BPM
Szerszámartó	négyszeg 1/2"
Maximális nyomaték	80/200/320 maks.350 Nm
Védelmi osztály	III
Tömeg	1,1
A gyártás éve	2023

A 04-613 jelzi a gép típusát és megnevezését is.

ZAJ- ÉS REZGÉSI ADATOK

Hangnyomásszint	$L_{pA} = 71 \text{ dB(A)}$ $K = 3 \text{ dB(A)}$
Hangnyomásszint (ütközéssel)	$L_{pA} = 100 \text{ dB(A)}$ $K = 3 \text{ dB(A)}$
Hangteljesítményszint	$L_{WA} = 79 \text{ dB(A)}$ $K = 3 \text{ dB(A)}$
Hangteljesítményszint (ütközéssel)	$L_{WA} = 108 \text{ dB(A)}$ $K = 3 \text{ dB(A)}$
Rezgésgyorsulási értékek	$a_h = 1,256 \text{ m/s}^2$ $K = 1,5 \text{ m/s}^2$
Rezgésgyorsulás értéke (ütközéssel)	$a_h = 9,493 \text{ m/s}^2$ $K = 1,5 \text{ m/s}^2$

A zajjal és rezgéssel kapcsolatos információk

A berendezés zajkibocsátási szintjét a következőkkel írják le: a kibocsátott hangnyomásszint L_{pA} és a hangteljesítményszint L_{WA} (ahol K a mérési bizonytalanságot jelöli). A berendezés által kibocsátott rezgéseket a rezgésgyorsulás a_h értékével írják le (ahol K a mérési bizonytalanságot jelöli).

Az ebben az útmutatóban megadott L_p hangnyomásszintet_A, az L_w hangteljesítményszintet_A és az a_h rezgésgyorsulási értéket az IEC 62841-1 szabványnak megfelelően mértük. A a_h megadott rezgésszint a berendezések összehasonlítására és a rezgésexpoziáció előzetes értékelésére használható.

A megadott rezgésszint csak a készülék alapvető használatára jellemző. Ha a készüléket más alkalmazásokhoz vagy más munkaeszközökkel együtt használják, a rezgésszint változhat. A magasabb rezgésszintet befolyásolja az egység elégtelen vagy túl ritkán végzett karbantartása. A fent említett okok a teljes munkaidő alatt megnövekedett rezgéskitettséget eredményezhetnek.

A vibrációs expoziáció pontos becsüléséhez figyelembe kell venni azokat az időszakokat, amikor a készülék ki van kapcsolva, vagy amikor be van kapcsolva, de nem használják munkára. Ha minden tényezőt pontosan megbecsültünk, a teljes rezgésexpoziáció sokkal alacsonyabbnak bizonyulhat.

A vibráció hatásaitól való védelem érdekében további biztonsági intézkedéseket kell bevezetni, mint például a gép és a munkaeszközök

ciklikus karbantartása, a megfelelő kézhőmérséklet biztosítása és a megfelelő munkaszervezés.

KÖRNYEZETVÉDELEM



Az elektromos meghajtású termékeket nem szabad a háztartási hulladékkal együtt ártalmatlanítani, hanem a megfelelő létesítményekbe kell vinni ártalmatlanításra. Az ártalmatlanítással kapcsolatos információkért forduljon a termék kereskedőjéhez vagy a helyi hatóságokhoz. Az elektromos és elektronikus berendezések hulladékai környezetvédelmi szempontból inert anyagokat tartalmaznak. Az újrahasznosításra nem kerülő berendezések potenciális veszélyeik jelentenek a környezetre és az emberi egészségre.



Az újratölthető elemeket/akkumulátorokat nem szabad a háztartási hulladékból dobni, és nem szabad tűzbe vagy vízbe dobni. A sérült vagy elhasznált elemeket megfelelően újra kell hasznosítani az elemek és akkumulátorok ártalmatlanításáról szóló hatályos irányelvek megfelelően.

"Grupa Topex Spółka z ograniczoną odpowiedzialnością" Spółka komandytowa, székhelye Varsó, ul. Pograniczna 2/4 (a továbbiakban: "Grupa Topex") tájékoztat, hogy a jelen kézikönyv (a továbbiakban: "kézikönyv") tartalmának valamennyi szerzői joga, beleértve többek között, A kézikönyv szövege, fényképei, ábrái, rajzai, valamint a kézikönyv összetétele kizárólag a Grupa Topex tulajdonát képezi, és a szerzői és szomszédos jogokról szóló, 1994. február 4-i törvény (a 2006. évi 90. sz. Poz. 631. sz. törvényekkel módosított változat) értelmében jogi védelem alatt állnak. A kézikönyv egészének és egyes elemeinek másolása, feldolgozása, közzététele, kereskedelmi célú módosítása a Grupa Topex írásban kifejezett hozzájárulása nélkül szigorúan tilos, és polgári és büntetőjogi felelősségre vonást vonhat maga után.

EK-megfelelőségi nyilatkozat

Gyártó: Sp. z o.o. Sp.k., ul. Pograniczna 2/4

02-285 Varsó

Termék: akkumulátoros ütvecsavarozó

Modell: 04-613

Kereskedelmi név: NEO TOOLS

Sorozatszám: 00001 + 99999

Ezt a megfelelési nyilatkozatot a gyártó kizárólagos felelőssége mellett adjuk ki.

A fent leírt termék megfelel a következő dokumentumoknak:

Gépekről szóló 2006/42/EK irányelv

Elektromágneses összeférhetőségi irányelv 2014/30/EU

A 2015/863/EU irányelvvel módosított 2011/65/EU RoHS irányelv

És megfelel a szabványok követelményeinek:

EN 62841-1:2015+A11; EN 62841-2-2:2014

EN IEC 55014-1:2021; EN IEC 55014-2:2021;

EN IEC 63000:2018

Ez a nyilatkozat csak a forgalomba hozott gépre vonatkozik, és nem terjed ki az alkatrészekre.

A végfelhasználó által hozzáadott vagy általa utólagosan elvégzett.

A műszaki dokumentáció elkészítésére jogosult, az EU-ban illetőséggel rendelkező személy neve és címe:

Aláírva a következők nevében:

Grupa Topex Sp. z o.o. Sp.k.

2/4 Pograniczna ulca

02-285 Varsó

Pawel Kowalski

Pawel Kowalski

TOPEX GROUP minőségügyi tisztviselő

Varsó, 2023-12-19

RO

MANUAL DE TRADUCERE (UTILIZATOR)

Cheie de contact fără fir:04-613

ATENȚIE, ÎNAINTE DE A UTILIZA SCULA ELECTRICĂ, CITIȚI CU ATENȚIE ACEST MANUAL ȘI PĂSTRAȚI-L PENTRU REFERINȚE ULTERIOARE.

DISPOZIȚII SPECIFICE DE SIGURANȚĂ

Purtați protecție pentru urechi și ochelari de protecție atunci când lucrați cu unelte. Expunerea la zgomot poate provoca pierdere a auzului. Firimuriturile metalice și alte particule zburătoare pot provoca leziuni oculare permanente.

Utilizați uneltele cu mânerul suplimentare furnizat. Nu permiteți ca scula să piardă controlul în timpul funcționării.

REGULI SUPPLEMENTARE PENTRU SIGURANȚA MUNCII

- Nu aplicați scula electrică pornită pe piuliță/buloane. Uneltele de lucru rotative poate aluneca de pe piuliță sau șurub.

- La fixarea uneltelor de lucru, trebuie avut grijă să vă asigurați că acestea sunt așezate corect și sigur în suportul pentru unelte. Acest

lucru poate duce la slăbirea acestuia și la pierderea controlului în timpul funcționării.

- Atunci când străngeți și slăbiți șuruburile, țineți ferm scula electrică, deoarece pot apărea cupluri de reacție mari și scurte.
- Nu schimbați direcția de rotație a axului sculei electrice în timp ce aceasta este în funcțiune. Există riscul de a deteriora scula electrică.
- Utilizați o cârpă moale și uscată pentru a curăța aparatul. Nu folosiți niciodată detergent sau alcool.

INSTRUCȚIUNI DE SIGURANȚĂ PRIVIND BATERIA

- În caz de deteriorare și utilizare necorespunzătoare a bateriei, se pot degaja gaze. Aerisiți încăperea, consultați un medic în caz de disconfort. Gazele pot afecta tractul respirator.
- În cazul unor condiții de funcționare necorespunzătoare, electrolitul se poate scurge din baterie și trebuie evitat contactul cu acesta. În cazul în care contactul are loc accidental, electrolitul trebuie clătit cu multă apă. În cazul contactului cu ochii, consultați în plus un medic. Electrolitul care se scurge poate provoca iritații oculare sau arsuri.
- Nu deschideți bateria - există pericolul unui scurtcircuit.
- Nu folosiți bateria în ploaie.
- Păstrați întotdeauna bateria departe de o sursă de căldură. Nu o lăsați într-un mediu cu temperaturi ridicate pentru perioade lungi de timp (în lumina directă a soarelui, în apropierea radiatoarelor sau în orice loc unde temperatura depășește 50°C).

INSTRUCȚIUNI DE SIGURANȚĂ PENTRU ÎNCĂRCĂTORUL DE BATERII

- Acest echipament nu este destinat utilizării de către persoane (inclusiv copii) cu capacități fizice, senzoriale sau mentale reduse sau care nu au experiență sau familiaritate cu echipamentul, cu excepția cazului în care sunt supravegheate sau în conformitate cu instrucțiunile de utilizare date de persoanele responsabile de siguranță.

- Supravegheați copiii pentru ca aceștia să nu se joace cu echipamentul.
- Încărcătorul nu trebuie să fie expus la umiditate sau apă. Intrarea apei în încărcător crește riscul de șocuri. Încărcătorul poate fi utilizat numai în interior, în încăperi uscate.
- Deconectați încărcătorul de la rețeaua electrică înainte de a efectua orice operațiune de întreținere sau curățare.
- Nu utilizați încărcătorul plasat pe o suprafață inflamabilă (de exemplu, hârtie, textile) sau în apropierea unor substanțe inflamabile. Din cauza creșterii temperaturii încărcătorului în timpul procesului de încărcare, există pericol de incendiu.
- Verificați starea încărcătorului, a cablului și a fișei de fiecare dată înainte de utilizare. Dacă se constată deteriorări - nu utilizați încărcătorul. Nu încercați să dezasamblați încărcătorul. Trimiteți toate reparațiile la un atelier de service autorizat. Instalarea necorespunzătoare a încărcătorului poate duce la riscul de electrocutare sau de incendiu.
- Copiii și persoanele cu dizabilități fizice, emoționale sau mentale, precum și alte persoane a căror experiență sau cunoștințe sunt insuficiente pentru a utiliza încărcătorul cu toate măsurile de siguranță, nu trebuie să utilizeze încărcătorul fără supravegherea unei persoane responsabile. În caz contrar, există pericolul ca dispozitivul să fie manevrat greșit, ceea ce poate duce la rănire.
- Atunci când încărcătorul nu este utilizat, scoateți-l din priză.

ATENȚIE: Aparatul este proiectat pentru funcționarea în interior. În ciuda utilizării unui design intrinsec sigur, a utilizării măsurilor de siguranță și a măsurilor de protecție suplimentare, există întotdeauna un risc rezidual de accidente în timpul lucrului. Bateriile Li-Ion pot avea scurgeri, pot lua foc sau pot exploda dacă sunt încălzite la temperaturi ridicate sau scurtcircuitate. Nu le depozitați în mașină în zilele calde și însorite. Nu deschideți pachetul de baterii. Bateriile Li-Ion conțin dispozitive electronice și pot provoca incendii sau explozii.

DESCRIEREA PICTOGRAMELOR UTILIZATE

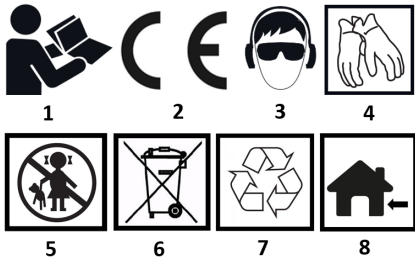

1. Citiți manualul de instrucțiuni înainte de utilizare.

Produsul îndeplinește cerințele directivelor UE.

3. purtați protecție pentru ochi și auz.
4. purtați mănuși de protecție
5. Protejați de copii
6. Nu aruncați cu deșeurile menajere
7. reciclabile
8. pentru lucrul în interior

DESCRIEREA ELEMENTELOR GRAFICE

Numeroarea de mai jos se referă la elementele prezentate în desene:

- 1.Tool titlular 1/2"
- 2.Comutator de inversare
- 3.On / off comutator, controlul vitezei
- 4.Main mâner principal
- 5.Atașament
- 6.Illuminatorul zonei de lucru

Figura B

- 1.Tool titlular 1/2"
- 2.Work Illuminat zonă de lucru
- 3.On / off comutator, controlul vitezei
- 4.Reversing switch
- 5.Gear panou de schimbare a vitezelor
- 6.Buttonul de schimbare a vitezei
- 7.Run I
- 8.Run II
- 9.Run III

* Pot exista diferențe între grafic și produsul real.

DESCRIEREA DISPOZITIVULUI

Cheia cu impact este o uneltă electrică alimentată cu baterii. Este acționat de un motor de curent continuu fără perii cu o cutie de viteze planetară. Designul componentelor cheii asigură o durată de viață lungă. Mănerul cheii permite montarea unor prize de diferite lungimi, care au mănere pătrate de 1/2". Mecanismul responsabil pentru cuplul ridicat îl generează sub forma unui impact periferic momentan, iar impactul dispozitivului asupra mâinilor operatorului în timpul înșurubării este redus.

Cheia este concepută pentru utilizare generală în lucrări de service, de exemplu, la autovehicule, operațiuni de asamblare și reparații. Nu folosiți în mod necorespunzător scula electrică.

CONȚINUTUL KITULUI

- Cheie cu impact 1 buc.
- Clip de centură 1 buc.
- Documentație tehnică 3 buc.
- Dispozitivul este furnizat fără baterie

FUNCȚIONAREA DISPOZITIVULUI

Scoaterea / introducerea bateriei

Pentru a o scoate, apăsați butonul de pe baterie și glisați-o din priză. Pentru a introduce bateria, aliniați contactele bateriei cu canalele din soclu și introduceți-o până când butonul de prindere se blochează în mod audibil.

Încărcarea bateriei

Încărcarea bateriei trebuie efectuată în condiții în care temperatura ambiantă este cuprinsă între 4 și 40°C. O baterie nouă sau una care nu a fost utilizată pentru o perioadă lungă de timp va atinge capacitatea maximă de putere după aproximativ 3 - 5 cicluri de încărcare și descărcare.

Scoateți bateria din dispozitiv.

- Conectați încărcătorul la o priză de rețea de 230 V AC. Când este pornit, un LED verde se va aprinde pe încărcător pentru a indica faptul că tensiunea este conectată.

- Atunci când bateria este plasată în încărcător, un LED roșu se va aprinde pentru a indica faptul că bateria este în curs de încărcare.

- Odată ce bateria este încărcată, LED-ul de pe încărcător va deveni verde.

- Încărcătorul nu se va opri automat atunci când bateria este complet încărcată. LED-ul verde de pe încărcător va continua să se aprindă până când încărcătorul este deconectat de la sursa de alimentare.

- Bateria nu trebuie să fie încărcată mai mult de 8 ore. Depășirea acestui timp poate deteriora celulele bateriei. Încărcătorul nu se va opri automat atunci când bateria este complet încărcată. Deconectați sursa de alimentare înainte de a scoate bateria din priză.

Încărcătorului. Evitați încărcările scurte consecutive. Nu reîncărcați bateria după ce ați utilizat dispozitivul pentru o perioadă scurtă de timp. O scădere semnificativă a timpului dintre încărcările necesare indică faptul că bateria este uzată și trebuie înlocuită.

- În timpul procesului de încărcare, bateriile se vor încălzi. Nu începeți să lucrați imediat după încărcare - așteptați până când bateria a ajuns la temperatura camerei. Acest lucru va preveni deteriorarea bateriei.

Indicarea stării de încărcare a bateriei

Bateria este dotată cu un indicator al stării de încărcare (3 LED-uri). Pentru a verifica starea de încărcare a bateriei, apăsați butonul de indicare a stării de încărcare a bateriei. Atunci când toate LED-urile sunt aprinse, nivelul de încărcare al bateriei este ridicat. Aprendera a 2 LED-uri indică o descărcare parțială. Faptul că doar 1 diodă este aprinsă indică faptul că bateria este epuizată și trebuie reîncărcată.

Pornirea/oprirea

Dispozitivul este pornit prin apăsarea întrerupătorului și oprit prin eliberarea presiunii.

Controlul vitezei

Viteza axului este controlată prin controlul presiunii exercitate asupra comutatorului și prin schimbarea electronică a angrenajului.

Schimbarea vitezelor

Unitatea are un sistem electronic de schimbare a treptelor de viteză. Funcționarea în sensul acelor de ceasornic este posibilă într-o gamă de trei trepte de viteză, care sunt schimbate cu ajutorul butonului **Fig. B6**. Afișajul **fig. B5** arată valoarea treptei de viteză în acel moment. Pentru a schimba treapta de viteză, comutatorul trebuie apăsat ușor, astfel încât să se lumineze denumirea treptei de viteză **fig. B7, B8, B9** numai în acest moment se poate schimba treapta de viteză la valoarea dorită.

- Treapta 1: 0 - 1500 rpm (LED-ul se aprinde, **fig. B7**)

- A doua treapta de viteză: 0 - 2000 rpm (LED-ul se aprinde **Fig. B7, B8**)

- Treapta a 3-a de viteză: 0 - 2500 rpm (LED aprins **fig. B7, B8, B9**)

Canțitatea de rotație spre stânga nu poate fi modificată cu ajutorul angrenajelor, ci poate fi reglată doar prin împingerea comutatorului la valoarea maximă a unității.

Direcția de rotație

- Comutatorul de sens de rotație **Fig. A2** este situat deasupra comutatorului.

- Schimbarea sensului de rotație dreapta/stânga. În manual **fig. A2** când comutatorul este apăsat:

- viraj la dreapta - strângere

- rotație la stânga - deșurubare

- Comutatorul este echipat cu un mecanism de blocare pentru a preveni apăsarea accidentală a acestuia în timp ce fusul este în funcțiune. Atunci când comutatorul se află în poziția de mijloc, comutatorul este blocat.

Lampă

Dispozitivul este echipat cu o iluminare a zonei de lucru **fig. A8**. Lampa se aprinde atunci când este apăsat comutatorul **Fig. A3**. Când se eliberează presiunea asupra butonului, lampa se stinge automat după câteva secunde.

Asamblarea instrumentului de lucru

Notă: asigurați-vă că scula este oprită înainte de montare. Scoateți pachetul de baterii înainte de montare. Glesați socul de dimensiunea corectă pe suportul sculei **Fig. A1** până când se cuplează în mod audibil. Verificați dacă socul este așezat corect, trăgând ușor de soclu. Notă: Folosiți numai prize cu dimensiunea corectă. Folosiți un adaptor de soclu dacă este necesar.

Ansamblu de prindere a curelei

Instrumentul este echipat cu o clemă care permite atașarea dispozitivului la centură. Dacă este necesar, cleva poate fi îndepărtată și montată prin înșurubarea/dezșurubarea șurubului de fixare.

ÎNȚEȚINERE ȘI DEPOZITARE

- Se recomandă să curățați dispozitivul imediat după fiecare utilizare.

- Nu folosiți apă sau alte lichide pentru curățare.

- Curățați scula electrică, acumulatorul și încărcătorul cu o bucată de cârpă uscată sau suflați cu aer comprimat de joasă presiune.

- Nu utilizați agenți de curățare sau solvenți, deoarece aceștia pot deteriora părțile din plastic.

- Curățați periodic fantele de ventilație din carcasa motorului pentru a preveni supraîncălzirea unității.

- Întotdeauna depozitați scula electrică într-un loc uscat, departe de accesul copiilor.

- Depozitați dispozitivul cu bateria scoasă.

- Notă: Orice tip de defecțiune trebuie remediat de către departamentul de service autorizat al producătorului.

DATE DE CALIFICARE

DATE PRIVIND ZGOMOTUL ȘI VIBRAȚIILE

Cheie de impact fără fir 04-613	
Parametru	Valoare
Tensiunea bateriei	18 V DC

Gama de viteze fără sarcină (treapta 1 / treapta 2)	1500/2000/2500 min-1
Frecvența de impact (prima treaptă de viteză / a doua treaptă de viteză)	1800/2500/3200 BPM
Suport de două	pătrat ½"
Cuplu maxim.	80/200/320 maks.350 Nm
Clasa de protecție	III
Masa	1,1
Anul de producție	2023
04-613 indică atât tipul, cât și denumirea mașinii.	

DATE PRIVIND ZGOMOTUL ȘI VIBRAȚIILE

Nivelul presiunii sonore	$L_{pA} = 71 \text{ dB(A)}$ $K = 3 \text{ dB(A)}$
Nivelul presiunii sonore (cu impact)	$L_{pA} = 100 \text{ dB(A)}$ $K = 3 \text{ dB(A)}$
Nivelul de putere acustică	$L_{WA} = 79 \text{ dB(A)}$ $K = 3 \text{ dB(A)}$
Nivelul de putere acustică (cu impact)	$L_{WA} = 108 \text{ dB(A)}$ $K = 3 \text{ dB(A)}$
Valorile accelerației de vibrație	$a_h = 1,256 \text{ m/s}^2$ $K = 1,5 \text{ m/s}^2$
Valoarea accelerației de vibrație (cu impact)	$a_h = 9,493 \text{ m/s}^2$ $K = 1,5 \text{ m/s}^2$

Informații privind zgomotul și vibrațiile

Nivelul de emisie de zgomot al echipamentului este descris prin: nivelul de presiune acustică emisă L_{pA} și nivelul de putere acustică L_{WA} (unde K reprezintă incertitudinea de măsurare). Vibrațiile emise de echipament sunt descrise de valoarea accelerației vibrațiilor a_h (unde K reprezintă incertitudinea de măsurare).

Nivelul de presiune acustică L_{pA} , nivelul de putere acustică L_{WA} și valoarea accelerației vibrațiilor a_h indicate în aceste instrucțiuni au fost măsurate în conformitate cu IEC 62841-1. Nivelul de vibrații a_h dat poate fi utilizat pentru compararea echipamentelor și pentru evaluarea preliminară a expunerii la vibrații.

Nivelul de vibrații menționat este doar reprezentativ pentru utilizarea de bază a unității. În cazul în care unitatea este utilizată pentru alte aplicații sau cu alte instrumente de lucru, nivelul de vibrații se poate modifica. Un nivel de vibrații mai ridicat va fi influențat de o întreținere insuficientă sau prea puțin frecventă a unității. Motivele prezentate mai sus pot avea ca rezultat o expunere crescută la vibrații pe întreaga perioadă de lucru. **Pentru a estima cu exactitate expunerea la vibrații, este necesar să se ia în considerare perioadele în care aparatul este oprit sau când este pornit, dar nu este utilizat pentru muncă. Odată ce toți factorii au fost estimați cu exactitate, expunerea totală la vibrații se poate dovedi a fi mult mai mică.**

Pentru a proteja utilizatorul de efectele vibrațiilor, ar trebui puse în aplicare măsuri de siguranță suplimentare, cum ar fi întreținerea ciclică a mașinii și a instrumentelor de lucru, asigurarea unei temperaturi adecvate a mâinilor și organizarea corespunzătoare a muncii.

PROTECȚIA MEDIULUI



Produsele cu alimentare electrică nu trebuie aruncate împreună cu deșeurile menajere, ci trebuie duse la instalațiile corespunzătoare pentru eliminare. Contactați distribuitorul produsului sau autoritatea locală pentru informații privind eliminarea. Deșeurile de echipamente electrice și electronice conțin substanțe inerte din punct de vedere ecologic. Echipamentele care nu sunt reciclate prezintă un risc potențial pentru mediu și sănătatea umană.



Bateriile / bateriile reîncărcabile nu trebuie aruncate la gunoiera menajeră și nici nu trebuie aruncate în foc sau în apă. Bateriile deteriorate sau uzate trebuie reciclate în mod corespunzător, în conformitate cu directiva în vigoare privind eliminarea bateriilor și acumulatorilor.

"Grupa Topex Spółka z ograniczoną odpowiedzialnością" Spółka komandytowa cu sediul social în Varșovia, ul. Pograniczna 2/4 (denumită în continuare: "Grupa Topex") informează că toate drepturile de autor asupra conținutului acestui manual (denumit în continuare: "Manualul"), inclusiv, printre altele, textul său, fotografiile, diagramele, desenele, precum și compoziția sa, aparțin exclusiv Grupa Topex și fac obiectul protecției juridice în temeiul Legii din 4 februarie 1994 privind drepturile de autor și drepturile conexe (Jurnalul Oficial 2006 nr. 90 Poz. 631, cu modificările ulterioare). Copierea, prelucrarea, publicarea, modificarea în scopuri comerciale a întregului Manual și a elementelor sale individuale, fără acordarea Grupa Topex exprimat în scris, este strict interzisă și poate atrage răspunderea civilă și penală.

Declarația de conformitate CE

Producător: Grupa Topex Sp. z o.o. Sp.k., ul. Pograniczna 2/4

02-285 Varșovia

Produs: Cheie de impact fără fir

Model: 04-613

Денуміре комерціалі: NEO TOOLS

Număr de serie: 00001 + 99999

Prezența declarației de conformitate este emisă pe răspunderea exclusivă a producătorului.

Produsul descris mai sus este în conformitate cu următoarele documente:

Directiva Mașini 2006/42/CE

Directiva 2014/30/UE privind compatibilitatea electromagnetică

Directiva RoHS 2011/65/UE, astfel cum a fost modificată prin

Directiva 2015/863/UE.

Și îndeplinește cerințele standardelor:

EN 62841-1:2015+A11; EN 62841-2-2:2014

IEC 55014-1:2021; EN IEC 55014-2:2021;

EN IEC 63000:2018

Prezența declarației se referă numai la mașinile introduse pe piață și nu include componentele

adăugate de către utilizatorul final sau efectuate ulterior de către acesta. Numele și adresa persoanei rezidente în UE autorizate să întocmească dosarul tehnic:

Semnat în numele:

Grupa TopeX Sp. z o.o. Sp.k.

Strada Pograniczna nr. 2/4

02-285 Varșovia

Paweł Kowalski

TOPEX GROUP Responsabil cu calitatea

Varșovia, 2023-12-19

UA

ПОСІБНИК З ПЕРЕКАДКА (КОРИСТУВАЧА)

– Акумуляторний гайковерт: 04-613

– УВАГА, ПЕРЕД ВИКОРИСТАННЯМ ЕЛЕКТРОІНСТРУМЕНТУ УВАЖНО ПРОЧИТАЙТЕ ЦЕЙ ПОСІБНИК І ЗБЕРЕЖІТЬ ЙОГО ДЛЯ ПОДАЛЬШОГО ВИКОРИСТАННЯ.

КОНКРЕТНІ ЗАХОДИ БЕЗПЕКИ

– Під час роботи з інструментом використовуйте засоби захисту органів слуху та захисні окуляри. Вплив шуму може призвести до втрати слуху. Металева стружка та інші летючі частинки можуть спричинити незворотні пошкодження очей.

– Використовуйте інструмент з додатковими ручками, що входять до комплекту постачання. Не допускайте втрати контролю над інструментом під час роботи.

ДОДАТКОВІ ПРАВИЛА БЕЗПЕЧНОЇ РОБОТИ

– Не підносьте увімкнений електроінструмент до гайки/болта. Обертаний робочий інструмент може зісковзнути з гайки або болта.

– Закріплюючи робочі інструменти, слід подбати про те, щоб вони були правильно і надійно закріплені в тримачі. Це може призвести до того, що під час роботи інструмент може вислизнути і втратити контроль.

– Під час закручування та відкручування гвинтів міцно тримайте електроінструмент, оскільки можуть виникати короточасні високі моменти затягування.

– Не змінюйте напрям обертання шпінделя електроінструменту під час його роботи. Існує ризик пошкодження електроінструменту.

– Для чищення приладу використовуйте м'яку суху тканину. Ніколи не використовуйте миючі засоби або спирт.

ІНСТРУКЦІЇ З ТЕХНІКИ БЕЗПЕКИ, ЩО СТОСУЮТЬСЯ АКУМУЛЯТОРА

– У разі пошкодження та неправильного використання акумулятора можливе виділення газів. Провітріть приміщення, зверніться до лікаря у разі виникнення дискомфорту. Гази можуть пошкодити дихальні шляхи.

– У разі неналежних умов експлуатації електроліт може витікати з акумулятора, тому слід уникати контакту з ним. Якщо контакт випадково стався, електроліт слід змити великою кількістю води. У разі потрапляння в очі додатково зверніться до лікаря. Витік електроліту може спричинити подразнення або опік очей.

– Не відкривайте акумулятор - існує небезпека короткого замикання.

– Не використовуйте акумулятор під дощем.

– Завжди тримайте акумулятор подалі від джерел тепла. Не залишайте його на тривалий час у середовищі з високою

температурою (під прямими сонячними променями, біля радіаторів або в будь-якому іншому місці, де температура перевищує 50°C).

ІНСТРУКЦІЇ З ТЕХНІКИ БЕЗПЕКИ ДЛЯ ЗАРЯДНОГО ПРИСТРОЮ

– Це обладнання не призначене для використання особами (включаючи дітей) з обмеженими фізичними, сенсорними або розумовими здібностями, а також особами, які не мають досвіду або не знайомі з обладнанням, якщо тільки вони не перебувають під наглядом або не дотримуються інструкцій з використання, наданих особами, відповідальними за безпеку.

– Слідкуйте за дітьми, щоб вони не гралися з обладнанням.

– Зарядний пристрій не повинен піддаватися впливу вологи або води. Потрапляння води всередину зарядного пристрою підвищує ризик ураження електричним струмом. Зарядний пристрій можна використовувати лише в сухих приміщеннях.

– Від'єднайте зарядний пристрій від мережі, перш ніж виконувати будь-яке технічне обслуговування або чищення.

– Не використовуйте зарядний пристрій на легкозаймистій поверхні (наприклад, папір, текстиль) або поблизу легкозаймистих речовин. Через підвищення температури зарядного пристрою під час процесу заряджання існує небезпека займання.

– Перевіряйте стан зарядного пристрою, кабелю та штекера щоразу перед використанням. Якщо виявлено пошкодження - не використовуйте зарядний пристрій. Не намагайтеся розбирати зарядний пристрій. Звертайтеся до авторизованого сервісного центру. Неправильне встановлення зарядного пристрою може призвести до ураження електричним струмом або пожежі.

– Діти та особи з обмеженими фізичними, емоційними або розумовими можливостями, а також інші особи, чий досвід або знання недостатні для використання зарядного пристрою з дотриманням усіх заходів безпеки, не повинні користуватися зарядним пристроєм без нагляду відповідальної особи. В іншому випадку існує небезпека неправильного поводження з пристроєм, що може призвести до травмування.

– Коли зарядний пристрій не використовується, відключайте його від мережі.

– **УВАГА:** Пристрій призначений для роботи в приміщенні.

– Незважаючи на використання безпечної за своєю суттю конструкції, застосування заходів безпеки та додаткових захисних заходів, завжди існує залишковий ризик травмування під час роботи.

– Літій-іонні акумулятори можуть протікати, загорятися або вибухнути, якщо їх нагріти до високої температури або короткого замикання. Не зберігайте їх в автомобілі у спекотні та сонячні дні. Не відкривайте акумуляторну батарею. Літій-іонні акумулятори містять електронні пристрої, які можуть спричинити загоряння або вибух акумулятора.

ОПИС ВИКОРИСТАНИХ ПІКТОГРАМ



– 1. Перед використанням прочитайте інструкцію з експлуатації.

– Продукт відповідає вимогам директив ЄС.

– 3. носити засоби захисту очей і слуху.

– 4. носити захисні рукавички

– 5. Захистити від дітей

– 6. Не утилізувати з побутовими відходами

– 7. придатний для вторинної переробки

– 8. для роботи в приміщенні

ОПИС ГРАФІЧНИХ ЕЛЕМЕНТІВ

– Нумерація нижче відноситься до елементів, показаних на кресленнях:

– 1. тримач інструменту 1/2"

– 2. перемикач реверсу

– 3. вимикач, регулювання швидкості

– 4. основна ручка

– 5. вкладки

–6. освітлення робочої зони

Рисунок В

- 1. тримач інструменту 1/2"
- 2. освітлення робочої зони
- 3. вимикач, регулювання швидкості
4. Перемикач реверсу
5. Панель перемикання передач
6. Кнопка перемикання передач
7. Запуск I
8. Запуск II
- 9. Запуск III

* Між графічним зображенням та реальним продуктом можуть бути відмінності

ОПИС ПРИСТРОЮ

–Ударний гайковерт - це електроінструмент, що працює від акумулятора. Він приводиться в дію безщитковим двигуном постійного струму з планетарним редуктором. Конструкція компонентів гайковерта забезпечує тривалий термін служби. Рукоятка ключа дозволяє встановлювати торцеві головки різної довжини, які мають квадратні ручки 1/2". Механізм, що відповідає за високий крутний момент, генерує його у вигляді миттєвого периферійного удару, а вплив пристрою на руки оператора під час закручування є низьким.

–Ключ призначений для загального використання в сервісних роботах, наприклад, на автотранспорті, монтажних і ремонтних роботах.

–Не використовуйте електроінструмент не за призначенням.

ВМІСТ НАБОРУ

- Ударний ключ 1 шт.
- Затискач для ремня 1 шт.
- Технічна документація 3 шт.
- Пристрій постачається без акумулятора

РОБОТА ПРИСТРОЮ

–Виймання / встановлення акумулятора

–Щоб вийняти акумулятор, натисніть кнопку на батареї і витягніть її з гнізда.

–Щоб вставити акумулятор, сумістіть контакти акумулятора з пазами в гнізді і вставляйте його до тих пір, поки не почуєте звукове клацання затискної кнопки.

Заряджання акумулятора

–Зарядку акумулятора слід проводити в умовах, коли температура навколишнього середовища становить від 4 до 40°C. Новий акумулятор або акумулятор, який не використовувався протягом тривалого періоду часу, досягне повної ємності приблизно після 3-5 циклів заряджання та розряджання.

–Вийміть акумулятор з пристрою.

→ Підключіть зарядний пристрій до розетки змінного струму 230 В. Після увімкнення на зарядному пристрої загориться зелений світлодіод, що вказує на наявність напруги.

→ Коли акумулятор поміщається в зарядний пристрій, загоряється червоний світлодіод, який вказує на те, що акумулятор заряджається.

→ Після заряджання акумулятора світлодіод на зарядному пристрої загориться зеленим кольором.

→ Зарядний пристрій не вимикається автоматично після повного заряджання акумулятора. Зелений світлодіодний індикатор на зарядному пристрої продовжуватиме світитися, доки зарядний пристрій не буде від'єднано від джерела живлення.

→ Акумулятор не слід заряджати більше 8 годин. Перевищення цього часу може призвести до пошкодження елементів акумулятора. Зарядний пристрій не вимкнеться автоматично, коли акумулятор буде повністю заряджений. Перед тим, як вийняти акумулятор із зарядного пристрою, відключіть живлення. Уникайте послідовних коротких зарядок. Не заряджайте акумулятор після нетривалого використання пристрою. Значне скорочення часу міг необхідними заряджаннями вказує на те, що акумулятор зношений і його слід замінити.

→ Під час заряджання батареї нагріваються. Не приступайте до роботи відразу після заряджання - зачекайте, поки батарея досягне кімнатної температури. Це дозволить запобігти пошкодженню акумулятора.

Індикація стану заряду акумулятора

–Батарея оснащена індикатором стану заряду (3 світлодіоди). Щоб перевірити стан заряду акумулятора, натисніть кнопку індикатора стану заряду акумулятора. Коли світаються всі світлодіоди, рівень заряду акумулятора високий. Загорання 2

світлодіодів вказує на часткове розрядження. Якщо світиться лише 1 світлодіод, це означає, що батарея розряджена і потребує підзарядки.

Увімкнення/вимкнення

–Пристрій вимикається натисканням на вимикач, а вимикається відпусканням кнопки.

Регулювання швидкості

–Швидкість обертання шпинделя регулюється за допомогою контролю сили натискання на перемикач і електронного перемикання передач.

Перемикання передач

–Пристрій має електронне перемикання передач. Робота за годинниковою стрілкою можлива в діапазоні трьох передач, які перемикаються за допомогою кнопки **рис. В6**. На дисплеї **рис. В5** показує значення передач в даний момент. Для перемикання передач необхідно злегка натиснути на перемикач так, щоб загорілося позначення передачі, **мал. В7, В8, В9** Тільки в цей момент можна змінити передачу на потрібне значення.

→ 1-а передача: 0 - 1500 об/хв (світиться світлодіод, мал. **В7**)

→ 2-а передача: 0 - 2000 об/хв (світлодіод світиться на **рис. В7, В8**)

→ 3-я передача: 0 - 2500 об/хв (підсвічується світлодіодом **рис. В7, В8, В9**)

–Величину лівого повороту не можна змінити за допомогою шестерень, її можна лише відрегулювати, натиснувши перемикач на максимальне значення одиниці виміру.

Напрямок обертання

→ Перемикач напрямку обертання **рис. А2** розташований над вимикачем.

→ Зміна напрямку обертання вправо/вліво. У ручному режимі **рис. А2** при натиснутій кнопці перемикача:

→ правий поворот - затягування

→ обертання вліво - відкручування

→ Вимикач оснащений механізмом блокування, який запобігає випадковому натисканню під час роботи шпинделя. Коли вимикач знаходиться в середньому положенні, він заблокований.

Лампа

–Пристрій оснащений підсвічуванням робочої зони, **рис. А8**. Лампа вимикається при натисканні на вимикач **рис. А3**. Коли тиск на кнопку знімається, лампа автоматично вимикається через кілька секунд.

–

Збірка робочого інструменту

–Примітка: перед монтажем переконайтеся, що інструмент вимкнено. Перед монтажем вийміть акумуляторну батарею.

→ Вставте гніздо відповідного розміру в тримач інструменту, **рис. А1**, до характерного звуку. Перевірте правильність посадки гнізда, злегка потягнувши за нього. Примітка: Використовуйте тільки торцеві головки з відповідним розміром гнізда. За необхідності використовуйте перехідник для штепсельної розетки.

Затискач для ремня в зборі

–Інструмент оснащений кліпсою, яка дозволяє прикріпити пристрій до поясу. При необхідності кліпсу можна зняти і встановити, закрутивши/відкрутивши фіксуєчий гвинт.

ОБСЛУГОВУВАННЯ ТА ЗБЕРІГАННЯ

→ Рекомендується чистити пристрій одразу після кожного використання.

→ Не використовуйте для чищення воду або інші рідини.

→ Очистіть електроінструмент, акумуляторну батарею та зарядний пристрій сухою ганчіркою або продукте стисненим повітрям низького тиску.

→ Не використовуйте миючі засоби або розчинники, оскільки вони можуть пошкодити пластикові деталі.

→ Регулярно очищайте вентиляційні отвори в корпусі двигуна, щоб запобігти перегріванню пристрою.

→ Завжди зберігайте електроінструмент у сухому та недоступному для дітей місці.

→ Зберігайте пристрій з вийнятим акумулятором.

→ Примітка: Будь-яка несправність повинна бути усунена уповноваженим сервісним відділом виробника.

РЕЙТИНГОВІ ДАНІ

ДАНІ ЩОДО ШУМУ ТА ВІБРАЦІЇ

Акумуляторний гайковерт 04-613	
Параметр	Значення
Напруга акумулятора	18 В ПОСТІЙНОГО СТРУМУ

Діапазон швидкості холостого ходу (1-а передача / 2-а передача)	1500/2000/2500 хв ⁻¹
Частота ударів (1-а передача / 2-а передача)	1800/2500/3200 ВРМ
Тримач інструменту	квадрат ½"
Максимальний крутний момент	80/200/320 макс.350 Нм
Клас захисту	III
Меса	1,1
Рік випуску	2023
04-613 вказує як на тип, так і на позначення машини	

ДАНИ ЩОДО ШУМУ ТА ВІБРАЦІЇ

Рівень звукового тиску	$L_{pA} = 71 \text{ дБ(A) } K = 3 \text{ дБ(A)}$
Рівень звукового тиску (при ударі)	$L_{pA} = 100 \text{ дБ(A) } K = 3 \text{ дБ(A)}$
Рівень звукової потужності	$L_{WA} = 79 \text{ дБ(A) } K = 3 \text{ дБ(A)}$
Рівень звукової потужності (при ударі)	$L_{WA} = 108 \text{ дБ(A) } K = 3 \text{ дБ(A)}$
Значення віброприскорення	$a_h = 1,256 \text{ м/с}^2 K = 1,5 \text{ м/с}^2$
Значення віброприскорення (при ударі)	$a_h = 9,493 \text{ м/с}^2 K = 1,5 \text{ м/с}^2$

Інформація про шум і вібрацію

Рівень шуму, що випромінюється обладнанням, описується: рівнем звукового тиску L_{pA} та рівнем звукової потужності L_{WA} (де K позначає невизначеність вимірювання). Вібрації, що випромінюються обладнанням, описуються значенням віброприскорення a_h (де K - невизначеність вимірювання).

Рівень звукового тиску L_{pA} , рівень звукової потужності L_{WA} і значення віброприскорення a_h , наведені в цій інструкції, були виміряні відповідно до стандарту IEC 62841-1. Наведений рівень вібрації a_h можна використовувати для порівняння обладнання та для попередньої оцінки впливу вібрації.

Зазначений рівень вібрації є репрезентативним лише для основного використання пристрою. Якщо пристрій використовується для інших цілей або з іншими робочими інструментами, рівень вібрації може змінитися. На підвищення рівня вібрації впливає недостатнє або занадто рідкісне технічне обслуговування пристрою. Наведені вище причини можуть призвести до підвищеного впливу вібрації протягом усього робочого періоду.

Щоб точно оцінити вплив вібрації, необхідно враховувати періоди, коли пристрій вимкнений або коли він увімкнений, але не використовується для роботи. Після точної оцінки всіх факторів загальний рівень впливу вібрації може виявитися набагато нижчим.

Щоб захистити користувача від впливу вібрації, слід вжити додаткових заходів безпеки, таких як циклічне технічне обслуговування верстата і робочих інструментів, забезпечення належної температури рук і правильна організація праці.

ЗАХИСТ НАВКОЛИШНЬОГО СЕРЕДОВИЩА

	Вироби з електричним живленням не можна викидати разом із побутовими відходами, їх слід передавати у відповідні центри для утилізації. Для отримання інформації про утилізацію зверніться до продавця виробу або місцевої влади. Відпрацьоване електричне та електронне обладнання містить екологічно інертні речовини. Обладнання, яке не переробляється, становить потенційний ризик для навколишнього середовища та здоров'я людей.
	Акумуляторні батареї/батареї не можна викидати разом з побутовими відходами, а також не можна кидати у вогонь або у воду. Пошкоджені або використані батареї повинні бути належним чином утилізовані відповідно до чинної директиви про утилізацію батарейок та акумуляторів.

"Grupa Torhex Spółka z ograniczoną odpowiedzialnością" Spółka komandytowa z siedzibą w Warszawie, ul. Pograniczna 2/4 (dalej - "Grupa Torhex") powiadamia, że всі автосвої права на зміст цього посібника (далі - "Посібник"), включаючи, серед іншого, його текст, фотографії, схеми та діаграми, належать Grupi Torhex. Його текст, фотографії, схеми, малюнки, а також його композиція належать виключно Grupi Torhex і підлягають правовому захисту відповідно до Закону від 4 лютого 1994 р. "Про авторське право і суміжні права" (Законодавчий вісник 2006 р. № 90 Poz. 631, з наступними змінами і доповненнями). Копіювання, обробка, публікація, модифікація з комерційною метою всього Посібника або його окремих елементів без письмової згоди Grupi Torhex суворо заборонено і може призвести до цивільної та кримінальної відповідальності.

POZOR, PŘED POUŽITÍM ELEKTRICKÉHO NÁŘADÍ SI PEČLIVĚ PŘEČTĚTE TENTO NÁVOD A USCHOVEJTE JEJ PRO BUDOUCÍ POUŽITÍ.

ZVLÁŠTNÍ BEZPEČNOSTNÍ USTANOVENÍ

Při práci s nářadím používejte ochranu sluchu a ochranné brýle. Vystavení hluku může způsobit ztrátu sluchu. Kovové piliny a jiné odtělitelcí částice mohou způsobit trvalé poškození očí.

Nářadí používejte s přídatnými rukojeťmi, které jsou součástí dodávky. Nedovolte, aby se nářadí během práce přestalo ovládat.

DALŠÍ PRAVIDLA PRO BEZPEČNOU PRÁCI

- Nepřikládejte zapnutý elektrický nástroj na matici/šroub. Otáčející se pracovní nástroj může způsobit zranění nebo šroub se sklozrout.

- Při upevňování pracovních nástrojů je třeba dbát na jejich správné a bezpečné usazení v držáku. To může mít za následek jeho uvolnění a ztrátu kontroly během práce.

- Při uťahování a povolávání šroubů držte elektrické nářadí pevně, protože může dojít ke krátkodobým vysokým reakčním momentům.

- Neměňte směr otáčení vrátena elektrického nářadí za chodu. Hrozí nebezpečí poškození elektrického nářadí.

- K čištění spotřebiče používejte měkký, suchý hadřík. Nikdy nepoužívejte žádné čisticí prostředky nebo alkohol.

BEZPEČNOSTNÍ POKYNY TÝKAJÍCÍ SE BATERIE

- V případě poškození a nesprávného použití baterie může dojít k uvolnění plynů. Vyvětrejte místnost, v případě potíží vyhledejte lékaře. Plynů mohou poškodit dýchací cesty.

- V případě nevhodných provozních podmínek může z baterie vytékat elektrolýt, proto je třeba se vyhnout kontaktu s ním. Pokud ke kontaktu náhodou dojde, je třeba elektrolýt vypláchnout velkým množstvím vody. V případě kontaktu s očima se navíc poraďte s lékařem. Uniklý elektrolýt může způsobit podráždění očí nebo popálení.

- Neotevírejte baterii - hrozí nebezpečí zkratu.

- Nepoužívejte baterii za deště.

- Akumulátor vždy uchovávejte mimo dosah zdrojů tepla.

- Nenechávejte ji dlouhodobě v prostředí s vysokou teplotou (na přímém slunci, v blízkosti radiátorů nebo kdekoli, kde teplota přesahuje 50 °C).

BEZPEČNOSTNÍ POKYNY PRO NABÍJEČKU BATERIÍ

- Toto zařízení není určeno k používání osobami (včetně dětí) se sníženými fyzickými, smyslovými nebo duševními schopnostmi nebo osobami s nedostatečnými zkušenostmi či neznalostí zařízení, pokud nejsou pod dohledem nebo v souladu s pokyny k používání vydanými osobami odpovědnými za bezpečnost.

- Dávejte pozor na děti, aby si s vybavením nehrály.

- Nabíječka nesmí být vystavena vlhkosti nebo vodě. Vniknutí vody do nabíječky zvyšuje riziko úrazu elektrickým proudem. Nabíječka se smí používat pouze v suchých vnitřních prostorech.

- Před jakoukoli údržbou nebo čišťením odpojte nabíječku od elektrické sítě.

- Nepoužívejte nabíječku umístěnou na hořlavém povrchu (např. papír, textil) nebo v blízkosti hořlavých látek. V důsledku zvýšení teploty nabíječky během nabíjení hrozí nebezpečí požáru.

- Před každým použitím zkontrolujte stav nabíječky, kabelu a zástrčky. Pokud zjistíte poškození - nabíječku nepoužívejte. Nepokoušejte se nabíječku rozebrat. Veškeré opravy svěďte autorizovanému servisu.

Nesprávná instalace nabíječky může mít za následek riziko úrazu elektrickým proudem nebo požáru.

- Děti a tělesně, duševně nebo mentálně postižené osoby, jakož i jiné osoby, jejichž zkušenosti nebo znalosti nejsou dostatečné pro obsluhu nabíječky při dohledu všech bezpečnostních opatření, by neměli nabíječku obsluhovat bez dozoru odpovědné osoby. V opačném případě hrozí nebezpečí nesprávné manipulace s přístrojem, která může vést ke zranění.

- Pokud nabíječku nepoužíváte, odpojte ji od elektrické sítě.

UPOZORNĚNÍ: Zařízení je určeno pro provoz v interiéru.

Navzdory použití přirozeně bezpečné konstrukce, bezpečnostních opatření a dalších ochranných opatření vždy existuje zbytečné riziko úrazu při práci.

Li-Ion baterie mohou při zahřátí na vysokou teplotu nebo zkratu vytéct, vzplanout nebo explodovat. Neskladujte je ve vozidle během horkých a slunečných dnů. Neotevírejte akumulátory. Li-Ion akumulátory obsahují elektronická zařízení a mohou způsobit požár nebo výbuch akumulátoru.

POPIS POUŽITÝCH PIKTOGRAMŮ

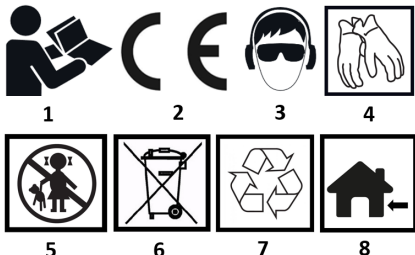

1. Před použitím si přečtěte návod k použití. Výrobek splňuje požadavky směrnice EU.
3. používejte ochranu očí a sluchu.
4. používejte ochranné rukavice
5. Ochrana před dětmi
6. Nevyhazujte společně s domovním odpadem
7. recyklovatelné
8. pro práci v interiéru

POPIS GRAFIČKÝCH PRVKŮ

Níže uvedené číselování se vztahuje k prvkům zobrazeným na výkresech:

- 1.Tool holder 1/2"
- 2.Reverzní spínač
- 3.On/off spínač, regulace otáček
- 4.Hlavní rukojeť
- 5.Přiloha
- 6.Osvětlení pracovního prostoru

Obrázek B

- 1.Tool holder 1/2"
- 2.Osvětlení pracovního prostoru
- 3.On/off spínač, regulace otáček
- 4.Reverzní spínač
- 5.Panel řazení
- 6.Tlačítko řazení
- 7.Běh I
- 8.Běh II
- 9.Běh III

* Mezi grafickým znázorněním a skutečným produktem mohou být rozdíly.

POPIS ZAŘÍZENÍ

Rázový klíč je akumulátorové elektrické nářadí. Je poháněn bezkartáčovým stejnosměrným motorem s planetovou převodovkou. Konstrukce součástí klíče zajišťuje dlouhou životnost. Rukojeť klíče umožňuje nasazení různých dlouhých nástrčných hlavic, které mají čtvercové rukojeti 1/2". Mechanismus zodpovědný za vysoký kroutící moment jej generuje ve formě momentového obvodového rázu a dopad zařízení na ruce obsluhy při šroubování je nízký.

Klíč je určen pro všeobecné použití při servisních pracích, například při montáži motorových vozidel a opravách. Elektrické nářadí nepoužívejte nesprávně.

OBSAH SADY

- Rázový klíč 1 ks.
- Spona na opasek 1 ks.
- Technická dokumentace 3 ks.
- Zařízení se dodává bez baterie

PROVOZ ZAŘÍZENÍ

Vymutí / vložení baterie

Chcete-li baterii vymout, stiskněte tlačítko na baterii a vysuňte ji ze zásuvky.

Chcete-li vložit baterii, zarovnejte kontakty baterie s drážkami v zásuvce a vkládejte ji, dokud se nezapne upínací tlačítko.

Nabíjení baterie

Nabíjení baterie by mělo probíhat v podmínkách, kdy se okolní teplota pohybuje v rozmezí 4 - 40 °C. Nová baterie nebo baterie, která nebyla delší dobu používána, dosáhne plné výkonnosti přibližně po 3 - 5 cyklech nabíjení a vybíjení. Vyměňte baterii ze zařízení.

- Zapojte nabíječku do síťové zásuvky 230 V AC. Po zapnutí se na nabíječce rozsvítí zelená kontrolka, která signalizuje, že je napětí připojeno.

- Po vložení baterie do nabíječky se rozsvítí červená kontrolka LED, která signalizuje, že se baterie nabíjí.

- Po nabití baterie se kontrolka LED na nabíječce rozsvítí zeleně.
- Po úplném nabití baterie se nabíječka automaticky vypne. Zelená kontrolka na nabíječce bude svítit, dokud nabíječku neodpojíte od zdroje napájení.

- Baterie by se neměla nabíjet déle než 8 hodin. Překročení této doby může vést k poškození článků baterie. Nabíječka se po úplném nabití akumulátoru automaticky vypne. Před vyjmutím akumulátoru ze zásuvky nabíječky odpojte napájení. Vyvarujte se po sobě jdoucích krátkých nabíjení. Nenabíjejte baterii po krátkém používání zařízení. Výrazné zkrácení doby mezi potřebnými nabíjeními znamená, že je baterie opotřebovaná a měla by být vyměněna.

- Během nabíjení se baterie zahřívají. Neprovádějte práce ihned po nabití - počkejte, až baterie dosáhne pokojové teploty. Zabráníte tak poškození akumulátoru.

Indikace stavu nabití baterie

Baterie je vybavena indikací stavu nabití (3 LED). Chcete-li zkontrolovat stav nabití baterie, stiskněte tlačítko indikátoru stavu nabití baterie. Pokud svítí všechny kontrolky LED, je úroveň nabití baterie vysoká. Rozsvícení 2 LED diod signalizuje částečné vybití. Skutečnost, že svítí pouze 1 dioda, znamená, že je baterie vybitá a je třeba ji dobít.

Zapnutí/vypnutí

Zařízení se zapíná stisknutím spínače a vypíná uvolněním tlaku.

Regulace rychlosti

Otáčky vřetena jsou řízeny regulací přítlaku na spínač a elektronickou změnou rychlosti.

Řazení rychlostních stupňů

Jednotka má elektronické řazení. Ve směru hodinových ručiček je možné fadit tři rychlostní stupně, které se mění tlačítkem na **obr. B6**. Na displeji se zobrazí **obr. B5** zobrazuje hodnotu aktuálního převodového stupně. Pro změnu převodového stupně je třeba lehce stisknout tlačítko tak, aby se rozsvítilo označení převodového stupně **obr. B7, B8, B9**, teprve v tomto okamžiku lze změnit převodový stupeň na požadovanou hodnotu.

- 1. rychlostní stupeň: 0 - 1500 ot/min (svítí LED dioda, **obr. B7**)
- 2. rychlostní stupeň: 0 - 2000 otáček za minutu (svítí LED dioda **Ob. B7, B8**)

- 3. rychlostní stupeň: 0 - 2500 ot/min (svítící LED **obr. B7, B8, B9**)
Velikost otáčení vlevo nelze měnit pomocí ručičky, lze ji nastavit pouze stisknutím přepínače na maximální hodnotu jednotky.

Směr otáčení

- Přepínač směru otáčení **Obr. A2** je umístěn nad přepínačem.
- Změna směru otáčení doprava/doleva. V manuálu **obr. A2** při stisknutém spínači:
- pravotočivá zatáčka - utahování
- otáčení vlevo - odsřobování
- Spínač je vybaven blokovacím mechanismem, který zabráňuje jeho náhodnému stisknutí za chodu vřetena. Když je spínač ve střední poloze, je spínač zablokovaný.

Lampy

Zařízení je vybaveno osvětlením pracovní plochy **obr. A8**. Svítidlo se rozsvítí po stisknutí spínače **obr. A3**. Po uvolnění tlaku na tlačítko se lampa po několika sekundách automaticky vypne.

Montáž pracovního nástroje

Poznámka: před montáží se ujistěte, že je nářadí vypnuté. Před montáží vyjměte akumulátor. Zasuňte zástrčku správné velikosti do držáku nářadí **Obr. A1**, dokud slyšitelně nezapadne. Lehkým zatažením za zásuvku zkontrolujte, zda je správně usazena. Poznámka: Používejte pouze zásuvky se správnou velikostí. V případě potřeby použijte adaptér zásuvky.

Sestava spony na opasek

Přístroj je vybaven klipem, který umožňuje připevnění na opasek. V případě potřeby lze klip sejmout a nasadit zadrubováním/odsřobováním upevňovacího šroubu.

ÚDRŽBA A SKLADOVÁNÍ

- Doporučujeme přístroj po každém použití ihned vyčistit.
- K čištění nepoužívejte vodu ani jiné kapaliny.
- Elektrické nářadí, akumulátor a nabíječku očistěte suchým kusem látky nebo vyfoukejte nízkotlakým stlačeným vzduchem.
- Nepoužívejte žádné čistící prostředky ani rozpuštědla, protože by mohly poškodit plastové díly.
- Pravidelně čistěte větrací otvory v krytu motoru, abyste zabránili přehřátí jednotky.
- Elektrické nářadí vždy skladujte na suchém místě mimo dosah dětí.
- Zařízení skladujte s vyjmutou baterií.

- Poznámka: Jakykoly typ závlady by měl být odstraněn v autorizovaném servisu výrobcu.

ÚDAJE O HODNOCENÍ

ÚDAJE O HLUKU A VIBRACIÍCH

Akumulátorový rázový klíč 04-613	
Parametr	Hodnota
Napětí baterie	18 V DC
Rozsah otáček bez zátížení (1. stupeň / 2. stupeň)	1500/2000/2500 min-1
Frekvence nárazů (1. rychlostní stupeň / 2. rychlostní stupeň)	1800/2500/3200 BPM
Držák nástrojů	čtverec ½ "
Maximální točivý moment	80/200/320 maks.350 Nm
Třída ochrany	III
Hromadné	1,1
Rok výroby	2023

04-613 uvádí typ i označení stroje.

ÚDAJE O HLUKU A VIBRACIÍCH

Hladina akustického tlaku	$L_{pA} = 71 \text{ dB(A)}$ $K = 3 \text{ dB(A)}$
Hladina akustického tlaku (při nárazu)	$L_{pA} = 100 \text{ dB(A)}$ $K = 3 \text{ dB(A)}$
Hladina akustického výkonu	$L_{WA} = 79 \text{ dB(A)}$ $K = 3 \text{ dB(A)}$
Hladina akustického výkonu (při nárazu)	$L_{WA} = 108 \text{ dB(A)}$ $K = 3 \text{ dB(A)}$
Hodnoty zrychlení vibrací	$a_h = 1,256 \text{ m/s}^2$ $K = 1,5 \text{ m/s}^2$
Hodnota zrychlení vibrací (s nárazem)	$a_h = 9,493 \text{ m/s}^2$ $K = 1,5 \text{ m/s}^2$

Informace o hluku a vibracích

Hladinu emisí hluku zařízení popisují: hladina vyzářovaného akustického tlaku L_{pA} a hladina akustického výkonu L_{WA} (kde K označuje nejistotu měření). Vibrace vyzářované zařízením jsou popsány hodnotou zrychlení vibrací a_h (kde K znamená nejistotu měření).



Hladina akustického tlaku L_{pA} , hladina akustického výkonu L_{WA} a hodnota zrychlení vibrací a_h uvedenou v tomto návodu byly změněny podle normy IEC 62841-1. Uvedenou hladinu vibrací a_h lze použít pro porovnávaní zařízení a pro předběžné posouzení expozice vibracím.

Uvedená úroveň vibrací je reprezentativní pouze pro základní použití jednotky. Pokud se jednotka používá pro jiné aplikace nebo s jinými pracovními nástroji, může se úroveň vibrací změnit. Vyšší úroveň vibrací bude ověřitelná nedostatečnou nebo příliš řídkou údržbou jednotky. Výše uvedené důvody mohou mít za následek zvýšenou expozici vibracím po celou dobu práce.

Abyste mohli přesně odhadnout expozici vibracím, je nutné být v úvalu období, kdy je zařízení vypnuté nebo kdy je zapnuté, ale nepoužívá se k práci. Po přesném odhadu všech faktorů se může ukázat, že celková expozice vibracím je mnohem nižší.

Abyste byli chráněni před účinky vibrací, měla by být zavedena další bezpečnostní opatření, jako je cyklická údržba stroje a pracovních nástrojů, zajištění odpovídající teploty rukou a správná organizace práce.

OCHRANA ŽIVOTNÍHO PROSTŘEDÍ

	Elektricky poháněné výrobky by neměly být likvidovány společně s domovním odpadem, ale měly by být odevzány do příslušných zařízení k likvidaci. Informace o likvidaci získáte u prodejce výrobku nebo na místním úřadě. Odpad z elektrických a elektronických zařízení obsahuje ekologicky inertní látky. Zařízení, která nejsou recyklována, představují potenciální riziko pro životní prostředí a lidské zdraví.
	Dobíjecí baterie / akumulátory by se neměly vyhazovat do domovního odpadu, ani by se neměly házet do ohně nebo do vody. Poškozené nebo použité baterie musí být řádně recyklovány v souladu s platnou směrnicí o likvidaci baterií a akumulátorů.

"Grupa Topex Spółka z ograniczoną odpowiedzialnością" Spółka komandytowa se sídlem ve Varšavě, ul. Pograniczna 2/4 (dále jen "Grupa Topex") oznamuje, že veškerá autorská práva k obsahu této příručky (dále jen "příručka"), včetně mj. jejího textu, fotografií, schémat, nákreсів, jakož i jejího složení, patří výhradně společnosti Grupa Topex a podléhá právní ochraně podle zákona ze dne 4. února 1994 o autorském právu a právech s ním souvisejících (Dz. U. 2006 § 90 Poz. 631, ve znění pozdějších předpisů). Kopírování, zpracovávání, zveřejňování, úprava pro komerční účely celého manuálu a jeho jednotlivých prvků bez písemně vyjádřeného souhlasu společnosti Grupa Topex je přísně zakázáno a může mít za následek občanskoprávní a trestněprávní odpovědnost.

ES prohlášení o shodě

Výrobce: z o.o. Sp.k., ul. Pograniczna 2/4

02-285 Varšava

Výrobek: Akumulátorový rázový klíč

Model: 04-613

Obchodní název: NEO TOOLS

Sériové číslo: 00001 + 99999

Toto prohlášení o shodě je vydáno na výhradní odpovědnost výrobce.

Výše popsaný výrobek je v souladu s následujícími dokumenty:

Směrnice o strojních zařízeních 2006/42/ES

Směrnice o elektromagnetické kompatibilitě 2014/30/EU

Směrnice ROHS 2011/65/EU ve znění směrnice 2015/863/EU

A splňuje požadavky norem:

EN 62841-1:2015+A11; EN 62841-2-2:2014

EN IEC 55014-1:2021; EN IEC 55014-2:2021;

EN IEC 63000:2018

Toto prohlášení se vztahuje pouze na strojní zařízení ve stavu, v jakém bylo uvedeno na trh, a nezahrnuje součásti.

přidal koncový uživatel nebo je provedl dodatečně.

Jméno a adresa osoby s bydlištěm v EU, která je oprávněna vypracovat technickou dokumentaci:

Podepsáno jménem:

Grupa Topex Sp. z o.o. Sp.k.

Ul.ice Pograniczna 2/4

02-285 Varšava

Paweł Kowalski

Paweł Kowalski

Referent kvality společnosti TOPEX GROUP

Varšava, 2023-12-19

SK

PREKLAD (POUŽIVATELSKEJ) PŘÍRUČKY

Akumulátorový rázový klíč:04-613

POZOR, PŘED POUŽITÍM ELEKTRICKÉHO NÁŘADIA SI POZORNĚ PREČÍTAJTE TENTO NÁVOD A USCHOVAJTE SI HO PRO BUDUČE POUŽITIE.

OSOBNÍ BEZPEČNOSTNÉ USTANOVENIA

Při práci s nářadím používejte ochranu sluchu a ochranné okulare. Vystavení hluku může způsobit stratu sluchu. Kovové piliny a jiné letající částice mohou způsobit trvalé poškození očí. Nářadí používejte s dodanými přídatnými rukovětami. Nedovoľte, aby ste počas práce stratili kontrolu nad nářadím.

ĎALŠIE PRAVIDLÁ PRE BEZPEČNÚ PRÁCU

- Nepoužívejte zapnuté elektrické nářadí na maticu/skrutku. Rotující pracovní nástroj může sklznout z matice alebo skrutky.
- Při upěvňování pracovních nástrojův treba dbat na to, aby boli správne a bezpečne usadené v držičku nástrojov. To môže mať za následok jeho uvoľnenie a stratu kontroly počas práce.
- Při uťahování a povolování skrutiek držte elektrické nářadí pevne, pretože může dojít ku krátkodobým vysokým reakčním momentom.
- Nemeňte smer otáčania vretena elektrického nástroja počas jeho chodu. Hrozí nebezpečnosto poškodenia elektrického nástroja.
- Na čistenie spotřebiča použite makkú, suchú handričku. Nikdy nepoužívejte žiadne čistiace prostriedky ani alkohol.

BEZPEČNOSTNÉ POKYNY TÝKAJÚCE SA BATÉRIE

- V prípade poškodenia a nesprávneho použitia batérie sa môžu uvoľňovať plyny. Vyvetrajte miestnosť, v prípade nepríjemných pocitov vyhľadajte lekára. Plyny môžu poškodiť dýchacie cesty.
- V prípade nevhodných prevádzkových podmienok môže z batérie vytekať elektrolý, preto je potrebné vyhnúť sa kontaktu s ním. Ak náhodou dôjde ku kontaktu, elektrolýt by sa mal vypláchnuť veľkým množstvom vody. V prípade kontaktu s očami sa dodatočne poraďte s lekárom. Inkunúty elektrolýtu môže spôsobiť podráždenie očí alebo popáleniny.
- Batériu neovčarajte - hrozí nebezpečnosto skratu.
- Batériu nepoužívejte v daždi.
- Batériu vždy uchovávajte mimo dosahu zdrojov tepla. Nenechávajte ju dlhodobo v prostredí s vysokou teplotou (na priamom slnečnom svetle, v blízkosti radiátorov alebo kďoľvek, kde teplota presahuje 50 °C).

BEZPEČNOSTNÉ POKYNY PRE NABÍJAČKU BATÉRIÍ

- Toto zariadenie nie je určéné na používanie osobami (vrátane detí) so zníženými fyzickými, zmyslovými alebo duševnými schopnosťami alebo osobami s nedostatočnými skúsenosťami či znalosťami

zariadenia, pokiaľ nie sú pod dohľadom alebo v súlade s pokynmi na používanie, ktoré vydali osoby zodpovedné za bezpečnosť.

- Dávajte pozor na deti, aby sa so zariadením nehrali.
- Nabíjačka nesmie byť vystavená vlhkosti alebo vode. Vniknutie vody do nabíjačky zvyšuje riziko úrazu elektrickým prúdom. Nabíjačka sa môže používať len v interiéri v suchých miestnostiach.
- Pred vykonávaním akejkoľvek údržby alebo čistenia odpojte nabíjačku od elektrickej siete.
- Nabíjačku nepoužívajte umiestnenú na horľavom povrchu (napr. papier, textilie) alebo v blízkosti horľavých látok. V dôsledku zvýšenia teploty nabíjačky počas procesu nabíjania hrozí nebezpečenstvo požiaru.
- Pred každým použitím skontrolujte stav nabíjačky, kábla a zástrčky. Ak zistíte poškodenie - nabíjačku nepoužívajte. Nepokúšajte sa nabíjačku rozoberať. Všetky opravy zverte autorizovanému servisu. Nesprávna inštalácia nabíjačky môže mať za následok riziko úrazu elektrickým prúdom alebo požiaru.
- Deti a telesne, duševne alebo mentálne postihnuté osoby, ako aj iné osoby, ktorých skúsenosti alebo znalosti nie sú dostatočné na obsluhu nabíjačky so všetkými bezpečnostnými opatreniami, by nemali obsluhovať nabíjačku bez dozoru zodpovednej osoby. V opačnom prípade hrozí nebezpečenstvo nesprávnej manipulácie so zariadením, ktorá môže mať za následok poranenie.
- Ak nabíjačku nepoužívate, odpojte ju od elektrickej siete.

UPOZORNENIE: Zariadenie je určené na prevádzku v interiéri. Napriek použitiu prirodzene bezpečnej konštrukcie, bezpečnostných opatrení a ďalších ochranných opatrení vždy existuje zvyškové riziko úrazu počas práce.

Li-Ion batérie môžu vytekať, vznietiť sa alebo explodovať, ak sa zahrievajú na vysokú teplotu alebo skratujú. Neskladujte ich v aute počas horúcich a snežných dní. Neotvárajte akumulátor. Li-Ion batérie obsahujú elektronické zariadenia a môžu spôsobiť požiar alebo výbuch batérie.

OPIS POUŽITÝCH PIKTOGRAMOV

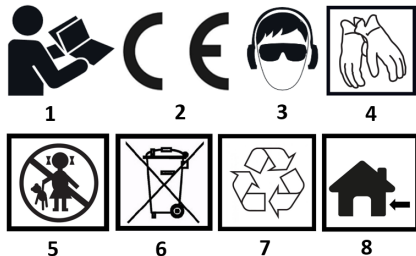

1. Pred použitím si prečítajte návod na použitie. Výrobok spĺňa požiadavky smerníc EÚ.
2. používajte ochranu očí a sluchu.
3. používajte ochranné rukavice
4. používajte ochranné rukavice
5. Chráňte pred deťmi
6. Nevyhadzujte spolu s domovým odpadom
7. recyklovateľné
8. na prácu vo vnútri

OPIS GRAFICKÝCH PRVKOV

Nižšie uvedené číslovanie sa vzťahuje na prvky znázornené na výkresoch:

- 1.Tool držák 1/2"
- 2.Reverzý spínač
- 3.On/off spínač, regulácia rýchlosti
- 4.Hlavná rukoväť
- 5.Príloha
- 6.Osvetlenie pracovného priestoru

Obrázok B

- 1.Tool držák 1/2"
- 2.Osvetlenie pracovného priestoru
- 3.On/off spínač, regulácia rýchlosti
- 4.Reverzý spínač
- 5.Gear shift panel
- 6.Tlačidlo radenia prevodových stupňov
- 7.Run I
- 8.Beh II
- 9.Beh III

* Medzi grafickým zobrazením a skutočným produktom môžu byť rozdiely

POPIS ZARIADENIA

Rázový kľúč je elektrické náradie napájané z batérie. Pohaňa ho bezkefkový jednosmerný motor s planétovou prevodovkou. Konštrukcia komponentov kľúča zaručuje dlhú životnosť. Rukoväť kľúča umožňuje nasadenie nástrčných hľavic rôznych dĺžok, ktoré majú štvorcové rukoväte 1/2". Mechanizmus zodpovedá za vysoký krútiaci moment ho generuje vo forme momentového obvodového nárazu a vplyv zariadenia na ruky obsluhy počas skrutkovania je nízky.

Kľúč je určený na všeobecné použitie pri servisných prácach, napríklad na motorových vozidlách, pri montáži a opravách.

Elektrické náradie nepoužívajte nesprávne.

OBSAH SÚPRAVY

- Rázový kľúč	1 ks.
- Spona na opasok	1 ks.
- Technická dokumentácia	3 ks.
- Zariadenie sa dodáva bez batérie	

PREVÁDZKA ZARIADENIA

Vyberanie/vkladanie batérie

Ac chcete batériu vybrať, stlačte tlačidlo na batérii a vysuňte ju zo zásuvky.

Ac chcete vložiť batériu, zarovnajete kontakty batérie s drážkami v zásuvke a vkladajte ju, kým sa nezapne upínacie tlačidlo.

Nabíjanie batérie

Nabíjanie batérie by sa malo vykonávať v podmienkach, keď je teplota okolia v rozmedzí 4 - 40 °C. Nová batéria alebo batéria, ktorá sa dlhší čas nepoužívala, dosiahne plnú výkonnosť približne po 3 - 5 cykloch nabíjania a vybíjania.

Vyberte batériu zo zariadenia.

- Zapojte nabíjačku do sieťovej zásuvky 230 V AC. Po zapnutí sa na nabíjačke rozsvieti zelená LED dióda, ktorá signalizuje, že napätie je pripojené.

- Po vložení batérie do nabíjačky sa rozsvieti červená kontrolka LED, ktorá signalizuje, že sa batéria nabíja.

- Po nabití batérie sa kontrolka LED na nabíjačke rozsvieti na zeleno.

- Nabíjačka sa po úplnom nabití batérie automaticky vypne. Zelená LED dióda na nabíjačke bude svietiť, kým nabíjačku neodpojíte od zdroja napájania.

- Batéria by sa nemala nabíjať dlhšie ako 8 hodín. Prekročenie tohto času môže poškodiť články batérie. Nabíjačka sa po úplnom nabití batérie automaticky vypne. Pred vybratím batérie zo zásuvky nabíjačky odpojte napájanie. Vyhnite sa po sebe nasledujúcim

krátkym nabíjaním. Nenabíjajte batériu po krátkom používaní zariadenia. Výrazné skrátenie času medzi potrebnými nabitiami znamená, že batéria je opotrebovaná a mala by sa vymeniť.

- Počas nabíjania sa batérie zahrievajú. Nevykonávajte prácu ihneď po nabití - počkajte, kým batéria nedosiahne izbovú teplotu. Zabráňte tak poškodeniu batérie.

Indikácia stavu nabitia batérie

Batéria je vybavená indikáciou stavu nabitia (3 LED diódy). Ac chcete skontrolovať stav nabitia batérie, stlačte tlačidlo indikátora stavu nabitia batérie. Keď svietia všetky LED diódy, úroveň nabitia batérie je vysoká. Rozsvietenie 2 LED indikuje čiastočné vybítie. To, že svieti len 1 dióda, znamená, že batéria je vybitá a je potrebné ju dobiť.

Zapnutie/vypnutie

Zariadenie sa zapína stlačením spínača a vypína uvoľnením tlaku.

Regulácia rýchlosti

Otáčky vretena sa riadia reguláciou veľkosti tlaku vyvíjaného na spínač a elektronickou zmenou prevodového stupňa.

Radenie rýchlostných stupňov

Zariadenie má elektronické radenie prevodových stupňov. Právý chod je možný v rozsahu troch rýchlostných stupňov, ktoré sa menia pomocou tlačidla na obr. B6. Na displeji obr. B5 zobrazuje hodnotu aktuálneho prevodového stupňa. Na zmenu prevodového stupňa je potrebné ľahko stlačiť spínač tak, aby sa rozsvietilo označenie prevodového stupňa obr. B7, B8, B9, iba v tomto okamihu je možné zmeniť prevodový stupeň na požadovaný stupeň.

- 1. prevodový stupeň: 0 - 1500 otáčok za minútu (LED dióda svieti, obr. B7)

- 2. prevodový stupeň: 0 - 2000 ot/min (LED dióda svieti obr. B7, B8)

- 3. prevodový stupeň: 0 - 2500 ot/min (svietia LED obr. B7, B8, B9)

Veľkosť ľavotočivosti sa nedá meniť pomocou prevodov, dá sa nastaviť len stlačením spínača na maximálnu hodnotu jednotky.

Smer otáčania

- Prepínač smeru otáčania Obr. A2 sa nachádza nad prepínačom.
- Zmena smeru otáčania vpravo/vľavo. V manuáli obr. A2 po stlačení spínača:
- pravotočivá zákruta - uťahovanie
- otáčanie vľavo - odskrutkovanie

- Spínač je vybavený blokovačím mechanizmom, aby sa zabránilo jeho náhodnému stlačeniu počas otvorenia vretena. Keď je spínač v strednej polohe, spínač je zablokovaný.

Lampa

Zariadenie je vybavené osvetlením pracovnej plochy **obr. A8**. Svetlidló sa zapne po stlačení spínača **obr. A3**. Po uvoľnení tlaku na tlačidlo sa lampa po niekoľkých sekundách automaticky vypne.

Montáž pracovného nástroja

Poznámka: pred montážou sa uistite, že je náradie vypnuté. Pred montážou vyberte akumulátor. Nasadzte zásuvku správnej veľkosti na držiak náradia **obr. A1**, kým zvukovo nezapadne. Skontrolujte, či je zásuvka správne nasadená, ľahkým potiahnutím za zásuvku. Poznámka: Používajte len zásuvku so správnou veľkosťou. V prípade potreby použite adaptér na zásuvku.

Zostava spony na opasok

Nástroj je vybavený klipom, ktorý umožňuje pripevnenie zariadenia na opasok. V prípade potreby je možné klip odňať a nasadiť skrutkovaním/odsukrutkovaním upevňovacej skrutky.

ÚDRŽBA A SKLADOVANIE

- Prístroj sa odporúča čistiť ihneď po každom použití.
- Na čistenie nepoužívajte vodu ani iné kvapaliny.
- Elektrické náradie, akumulátor a nabíjačku vyčistite suchým kusom látky alebo vyfúknite nízkotlakovým stlačeným vzduchom.
- Nepoužívajte žiadne čistiace prostriedky ani rozpúšťadlá, pretože môžu poškodiť plastové časti.
- Pravidelne čistite vetracie otvory v kryte motora, aby ste zabránili prehriatiu jednotky.
- Elektrické náradie vždy skladujte na suchom mieste mimo dosahu detí.
- Zariadenie skladujte s vybranou batériou.
- Poznámka: Akýkoľvek typ poruchy by malo odstrániť autorizované servisné oddelenie výrobcu.

ÚDAJE O HODNOTENÍ

ÚDAJE O HLUKU A VIBRÁCIÁCH

Akumulátorový rázový kľúč 04-613	
Parameter	Hodnota
Napätie batérie	18 V DC
Rozsah otáčok bez zaťaženia (1. stupeň / 2. stupeň)	1500/2000/2500 min-1
Frekvencia nárazov (1. stupeň / 2. stupeň)	1800/2500/3200 BPM
Držiak nástroja	štvorcový ½"
Maximálny krútiaci moment	80/200/320 maks.350 Nm
Trieda ochrany	III
Hmotnosť	1,1
Rok výroby	2023
04-613 uvádza typ aj označenie stroja	

ÚDAJE O HLUKU A VIBRÁCIÁCH

Hladina akustického tlaku	$L_{pA} = 71 \text{ dB(A)}$ $K = 3 \text{ dB(A)}$
Hladina akustického tlaku (pri náraze)	$L_{pA} = 100 \text{ dB(A)}$ $K = 3 \text{ dB(A)}$
Hladina akustického výkonu	$L_{WA} = 79 \text{ dB(A)}$ $K = 3 \text{ dB(A)}$
Hladina akustického výkonu (s nárazom)	$L_{WA} = 108 \text{ dB(A)}$ $K = 3 \text{ dB(A)}$
Hodnoty zrýchlenia vibrácií	$a_h = 1,256 \text{ m/s}^2$ $K = 1,5 \text{ m/s}^2$
Hodnota zrýchlenia vibrácií (s nárazom)	$a_h = 9,493 \text{ m/s}^2$ $K = 1,5 \text{ m/s}^2$

Informácie o hluku a vibráciách

Hladina emisie hluku zariadenia je opísaná: hladinou vyžarovaného akustického tlaku L_{pA} a hladinou akustického výkonu L_{WA} (kde K znamená neistotu merania). Vibrácie emitované zariadením sú opísané hodnotou zrýchlenia vibrácií a_h (kde K znamená neistotu merania).

Hladina akustického tlaku L_{pA} , hladina akustického výkonu L_{WA} a hodnota zrýchlenia vibrácií a_h uvedené v tomto návode boli namerané v súlade s normou IEC 62841-1. Uvedená hladina vibrácií a_h sa môže použiť na porovnanie zariadení a na predbežné posúdenie vystavenia vibráciám.

Uvedená úroveň vibrácií je reprezentatívna len pre základné použitie jednotky. Ak sa jednotka používa na iné účely alebo s inými pracovnými nástrojmi, úroveň vibrácií sa môže zmeniť. Vyššiu úroveň vibrácií ovplyvní nedostatočná alebo príliš zriedkavá údržba jednotky. Uvedené

dôvody môžu mať za následok zvýšenú expozíciu vibráciám počas celého pracovného obdobia.

Na presný odhad vystavenia vibráciám je potrebné zohľadniť obdobia, keď je zariadenie vypnuté alebo keď je zapnuté, ale nepoužíva sa na prácu. Po presnom odhade všetkých faktorov sa môže ukázať, že celková expozícia vibráciám je oveľa nižšia.

Na ochranu používateľa pred účinkami vibrácií by sa mali zaviesť ďalšie bezpečnostné opatrenia, ako je cyklická údržba stroja a pracovných nástrojov, zabezpečenie primeranej teploty rúk a správna organizácia práce.

OCHRANA ŽIVOTNÉHO PROSTREDIA



Elektricky poháňané výrobky by sa nemali likvidovať spolu s domovým odpadom, ale mali by sa odovzdať do príslušných zariadení na likvidáciu. Informácie o likvidácii vám poskytne predajca výrobku alebo miestny úrad. Odpad z elektrických a elektronických zariadení obsahuje ekologicky inertné látky. Zariadenia, ktoré nie sú recyklované, predstavujú potenciálne riziko pre životné prostredie a ľudské zdravie.



Nabíjateľné batérie/akumulátory by sa nemali vyhadzovať do domového odpadu, ani do ohňa alebo do vody. Poškodené alebo použité batérie sa musia riadne recyklovať v súlade s platnou smernicou o likvidácii batérií a akumulátorov.

"Grupa Tool Spółka z ograniczoną odpowiedzialnością" Spółka komandytowa so sídlom vo Varšave, ul. Pograniczna 2/4 (ďalej len "Grupa Tool") oznamuje, že všetky autorské práva k obsahu tejto príručky (ďalej len "príručka"), vrátane, okrem iného. Jeho text, fotografie, schémy, nákresy, ako aj jeho kompozícia patria výlučne spoločnosti Grupa Tool a podliehajú právnej ochrane podľa zákona zo 4. februára 1994 o autorskom práve a súvisiacich právach (Zbierka zákonov 2006 č. 90 poz. 631 v znení neskorších predpisov), Kopírovanie, spracovanie, zverejňovanie, úprava na komerčné účely celého manuálu a jeho jednotlivých prvkov bez písomného súhlasu spoločnosti Grupa Tool je prísne zakázané a môže mať za následok občianskoprávnu a trestnoprávnu zodpovednosť.

ES vyhlásenie o zhode

Výrobca: Sp.k., ul. Pograniczna 2/4

02-285 Varšava

Výrobok: Akumulátorový rázový kľúč

Model: 04-613

Obchodný názov: NEO TOOLS

Sériové číslo: 00001 + 99999

Toto vyhlásenie o zhode sa vydáva na výhradnú zodpovednosť výrobcu. Opísaný výrobok je v súlade s týmito dokumentmi:

Smernica o strojových zariadeniach 2006/42/ES

Smernica 2014/30/EÚ o elektromagnetickej kompatibilite

Smernica RoHS 2011/65/EÚ v znení smernice 2015/863/EÚ

A splňa požiadavky noriem:

EN 62841-1:2015+A11; EN 62841-2-2:2014

EN IEC 55014-1:2021; EN IEC 55014-2:2021;

EN IEC 63000:2018

Toto vyhlásenie sa vzťahuje len na strojové zariadenie v podobe, v akej bolo uvedené na trh, a nezahŕňa komponenty pridávané používateľom alebo vykonávané dodatočne.

Meno a adresa osoby so sídlom v EÚ, ktorá je oprávnená vypracovať technickú dokumentáciu:

Podpísané v mene:

Grupa Tool Sp. z o.o. Sp.k.

Ulica Pograniczna 2/4

02-285 Varšava

Paweł Kowalski

Paweł Kowalski

Pracovník pre kvalitu spoločnosti TOPEX GROUP

Varšava, 2023-12-19

SL

PREVOD (UPORABNIŠKI) PRIROČNIK

Akumulátorskí udarní kľuč: 04-613

PRED UPORABO ELEKTRIČNEGA ORODJA NATAČNO PREBERITE TA PRIROČNIK IN GA SHRANITE ZA KASNEJŠO UPORABO.

POSEBNE VARNOSTNE DOLOČBE

Pri delu z orodjem nosite zaščitno za ušesa in zaščitna očala.

Izpostavenost hrupu lahko povzroči izgubo sluha. Kovinski opilki in drugi letéči delci lahko povzročijo trajne poškodbe oči.

Orodje uporabljajte z dodatnimi priloženimi ročaji. Ne dovolite, da bi orodje med delovanjem izgubilo nadzor.

DODATNA PRAVILA ZA VARNOST

- Vključenega električnega orodja ne pritiskajte na matico/vijak. Vrtljivo delovno orodje lahko zdrsne z matice ali vijaka.

- Pri pritrdjevanju delovnih orodij je treba paziti, da so pravilno in varno nameščena v držalu za orodje. To lahko povzroči, da se orodje med delovanjem zrahlja in izgubi nadzor.

- Pri zategovanju in odvijanju vijakov držite električno orodje trdno, saj lahko pride do kratkotrajnih visokih reakcijskih navorov.

- Med delovanjem električnega orodja ne spreminjajte smeri vrtenja vretena. Obstaja nevarnost poškodbe električnega orodja.

- Napravo čistite z mehko in suho krpo. Nikoli ne uporabljajte čistil ali alkohola.

VARNOSTNA NAVODILA GLEDE BATERIJE

- V primeru poškodbe in nepravilne uporabe baterije se lahko sproščajo plini. Prezračite prostor, v primeru neprijetnih občutkov se posvetujte z zdravnikom. Plini lahko poškodujejo dihalne poti.

- V primeru neustreznih pogojev delovanja lahko iz baterije izteče elektrolit, zato se je treba izogibati stiku z njim. Če do stika slučajno pride, je treba elektrolit sprati z veliko vode. V primeru stika z očmi se dodatno posvetujte z zdravnikom. Iztekli elektrolit lahko povzroči draženje oči ali opekline.

- Ne odpirajte baterije - obstaja nevarnost kratkega stika.

- Ne uporabljajte baterije v dežju.

- Baterijo vedno hranite stran od vira toplote. Ne puščajte je dalj časa v okolju z visoko temperaturo (na neposredni sončni svetlobi, v bližini radiatorjev ali kjer koli, kjer temperatura presega 50 °C).

VARNOSTNA NAVODILA ZA POLNILNIK BATERIJ

- Ta oprema ni namenjena za uporabo osebam (vključno z otroki) z zmanjšanimi fizičnimi, senzoričnimi ali duševnimi sposobnostmi ali osebam, ki nimajo izkušnje ali niso seznanjene z opremo, razen pod nadzorom ali v skladu z navodili za uporabo, ki jih dajo osebe, odgovorne za varnost.

- Pazite na otroke, da se ne igrayo z opremo.

- Polnillec ne sme biti izpostavljen vlagi ali vodi. Vdor vode v polnilnik poveča nevarnost električnega udara. Polnillec lahko uporabljate le v zaprtih prostorih in suhih prostorih.

- Pred kakršnim koli vzdrževanjem ali čiščenjem izključite polnilnik iz električnega omrežja.

- Polnilnika ne uporabljajte na vnetljivih površinah (npr. papir, tekstil) ali v bližini vnetljivih snovi. Zaradi povišanja temperature polnilnika med polnjenjem obstaja nevarnost požara.

- Pred vsako uporabo preverite stanje polnilnika, kabla in vtiča. Če odkrijete poškodbe, polnilnika ne uporabljajte. Polnilnika ne poskušajte razstaviti. Vsa popravila zaupajte pooblaščenim servisnim delavnicam. Nepravilna namestitev polnilnika lahko povzroči nevarnost električnega udara ali požara.

- Otroci in fizično, čustveno ali duševno ovirane osebe ter druge osebe, katerih izkušnje ali znanje ne zadostujejo za upravljanje polnilnika z vsemi varnostnimi ukrepi, ne smejo uporabljati polnilnika brez nadzora odgovorne osebe. V nasprotnem primeru obstaja nevarnost, da se z napravo napačno ravna, kar lahko povzroči poškodbe.

- Če polnilnika ne uporabljate, ga izključite iz električnega omrežja.

POZOR: Naprava je zasnovana za delovanje v zaprtih prostorih. Kljub uporabi varne zasnove, varnostnih ukrepov in dodatnih zaščitnih ukrepov med delom vedno obstaja preostala nevarnost poškodb.

Li-Ion baterije lahko puščajo, se vžgejo ali eksplodirajo, če se segrejejo na visoke temperature ali če pride do kratkega stika. V vročih in sončnih dneh jih ne shranjujte v avtomobilu. Ne odpirajte baterijskega paketa. Li-Ion akumulatorji vsebujejo elektronske naprave in lahko povzročijo požar ali eksplozijo.

OPIS UPORABLJENIH PIKTOGRAMOV



1

2

3

4



5

6

7

8

1. pred uporabo preberite navodila za uporabo.

Izdelek izpolnjuje zahteve direktiv EU.

3. nosite zaščito za oči in sluh.

4. nosite zaščitne rokavice

5. Zaščita pred otroki

6. Ne odlagajte skupaj z gospodinjstskimi odpadki

7. da se reciklira

8. za delo v zaprtih prostorih

OPIS GRAFIČNIH ELEMENTOV

Številčenje v nadaljevanju se nanaša na elemente, prikazane na risbah:

1.Tool holder 1/2"

2.Reverzno stikalo

3.On/off stikalo, nadzor hitrosti

4.Main ročaj

5.Pritrditev

6.Razsvetljava delovnega območja

Slika B

1.Tool holder 1/2"

2.Razsvetljava delovnega območja

3.On/off stikalo, nadzor hitrosti

4.Reverzno stikalo

5.Gear shift panel

6.Gear shift gumb

7.Run I

8.Run II

9.Run III

* Med grafičnim prikazom in dejanskim izdelkom so lahko razlike

OPIS NAPRAVE

Udarni ključ je električno orodje na baterijski pogon. Pogonja ga brezskratni motor na enosmerni tok s planetarnim menjalnikom. Zasnova sestavnih delov ključa zagotavlja dolgo življenjsko dobo. Ročaj ključa omogoča namestitve različnih dolgih vtičnic, ki imajo kvadratne ročaje 1/2". Mehanizem, odgovoren za visok navor, ga ustvarja v obliki trenutnega perifernega udara, zato je vpliv naprave na roke upravljava med vijačenjem majhen.

Ključ je zasnovan za splošno uporabo pri servisnih delih, na primer pri motornih vozilih, montaži in popravilih.

Električnega orodja ne uporabljajte napačno.

VSEBINA KOMPLETA

- Udarni ključ 1 kos.

- Sponka za pas 1 kos.

- Tehnična dokumentacija 3 kosi.

- Naprava je dobavljena brez baterije

DELOVANJE NAPRAVE

Odstranjevanje/vstavljanje baterije

Baterijo odstranite tako, da pritisnete gumb na bateriji in jo potisnete iz vtičnice.

Če želite vstaviti baterijo, poravnajte kontakte baterije z utori v vtičnici in jo vstavite, dokler se pritrdilni gumb zvočno ne zaskoči.

Polnjenje baterije

Polnjenje baterije je treba izvajati v pogojih, ko je temperatura okolice med 4 in 40 °C. Nova baterija ali baterija, ki se dlje časa ni uporabljala, bo dosegla polno zmogljivost po približno 3 do 5 ciklih polnjenja in praznjenja.

Odstanite baterijo iz naprave.

- Polnillec priključite v omrežno vtičnico 230 V AC. Ob vklopu se na polnilniku prižge zelena dioda, ki označuje, da je napetost priključena.

- Ko baterijo vstavite v polnilnik, se prižge rdeča dioda LED, ki označuje, da se baterija polni.

- Ko je baterija napolnjena, se na polnilniku prižge zelena lučka LED.

- Polnillec se ne izklopi samodejno, ko je baterija popolnoma napolnjena. Zelena LED dioda na polnilniku bo svetila, dokler polnilnika ne odklopite iz električnega omrežja.

- Baterije ne smete polniti več kot 8 ur. Če ta čas preokročite, lahko poškodujete celice baterije. Polnillec se ne izklopi samodejno, ko je baterija popolnoma napolnjena. Preden baterijo odstranite iz vtičnice polnilnika, odklopite napajanje. Izogibajte se zaporednim kratkim polnjenjem. Ne polnite baterije po kratkotrajni uporabi naprave. Znatno skrajšanje časa med potrebnimi polnjenji pomeni, da je baterija izrabljena in jo je treba zamenjati.

- Med polnjenjem se baterije segrejejo. Ne delajte takoj po polnjenju - počakajte, da baterija doseže sobno temperaturo. Tako boste preprečili poškodbe baterije.

Prikaz stanja napoljenosti baterije

Baterija je opremljena z indikatorjem stanja napoljenosti (3 LED diode). Če želite preveriti stanje napoljenosti baterije, pritisnete gumb indikatorja stanja napoljenosti baterije. Ko svetijo vse diode LED, je stopnja napoljenosti baterije visoka. Prižgana 2 LED diodi kažeta na delno izpraznitev baterije. Če sveti samo 1 dioda, to pomeni, da je baterija izpraznjena in jo je treba ponovno napolniti.

Prikaz stanja napoljenosti baterije

Vkllop/izklop

Naprava se vklopi s pritiskom na stikalo in izklopi s sprostitvijo pritiska.

Nadzor hitrosti

Hitrost vrtenj se uravnava z uravnavanjem pritiska na stikalo in elektronskim spreminjanjem prestave.

Prestavljanje prestav

Naprava ima elektronsko prestavljanje. Prestavljanje v levo je mogoče v razponu treh prestav, ki se prestavljajo z gumbom na **sliki B6**. Na zaslonu se prikaže **sl. B5** je prikazana trenutna vrednost prestave. Za menjavo prestave je treba stikalo rahlo pritisniti, tako da se osvetli oznaka prestave **sl. B7, B8, B9**, šele takrat je mogoče prestavo spremeniti na zeleno vrednost.

- 1. prestava: 0 - 1500 vrt/min (LED sveti, **slika B7**)
- 2. prestava: 0 - 2000 vrt/min (LED sveti **Slika B7, B8**)
- 3. prestava: 0 - 2500 vrt/min (svetleča LED **slika B7, B8, B9**)

Količine vrtenja v levo ni mogoče spreminjati z zobniki, nastavitve jo lahko le tako, da stikalo potisnete do največje vrednosti enote.

Smer vrtenja

- Stikalo za smer vrtenja **Slika A2** se nahaja nad stikalom.
- Spreminjanje smeri vrtenja v desno/levo. V priročniku **slika. A2**, ko je stikalo pritisnjeno:

- desni zavoj - zatovanje
- vrtenje v levo - odvijanje

- Stikalo je opremljeno z blokirnim mehanizmom, ki preprečuje, da bi ga med delovanjem vretena pomotoma pritisnili. Ko je stikalo v srednjem položaju, je zaklenjeno.

Svetilka

Naprava je opremljena z osvetlitvijo delovnega območja **sl. A8**. Svetilka se vklopi, ko pritisnete stikalo **Slika A3**. Ko pritisnemo na tipko popustite, se svetilka po nekaj sekundah samodejno ugasne.

Montaža delovnega orodja

Opomba: pred montažo se prepričajte, da je orodje izklopljeno. Pred montažo odstranite akumulatorsko baterijo. Vtičnico ustrezne velikosti potisnite na držalo orodja **Slika A1**, dokler se zvočno ne zasliši. Preverite, ali je vtičnica pravilno nameščena, tako da rahlo potegneta za vtičnico. Opomba: Uporabljajte samo vtičnice z ustrezno velikostjo. Po potrebi uporabite adapter za vtičnice.

Montaža sponke za pas

Orodje je opremljeno s sponko, ki omogoča pritrditev naprave na pas. Po potrebi lahko sponko odstranite in namestite tako, da privijete/odvijete pritrilni vijak.

VZDRŽEVANJE IN SKLADIŠČENJE

- Priporočljivo je, da napravo očistite takoj po vsaki uporabi.
- Za čiščenje ne uporabljajte vode ali drugih tekočin.
- Električno orodje, akumulator in polnilec očistite s suho krpo ali izpahajte s stisnjanim zrakom pod nizkim tlakom.
- Ne uporabljajte nobenih čistil ali topil, saj lahko poškodujejo plastične dele.

- Redno čistite prezačevalne reže v ohišju motorja, da preprečite pregrevanje enote.

- Električno orodje vedno shranjujte na suhem mestu, nedosegljivem otrokom.

- Napravo shranjujte z odstranjeno baterijo.

- Opomba: Vse vrste napak mora odpraviti pooblaščen servis proizvajalca.

PODATKI O OCENJEVANJU

PODATKI O HRUPU IN VIBRACIJAH

Akumulatorski udarni ključ 04-613	
Parameter	Vrednost
Napetost baterije	18 V DC
Območje hitrosti brez obremenitve (1. prestava / 2. prestava)	1500/2000/2500 min-1
Pogostost udarcev (1. prestava / 2. prestava)	1800/2500/3200 BPM
Nosilec orodja	kvadrat 1/2"
Največji navor	80/200/320 maks.350 Nm
Zaščitni razred	III
Masa	1,1
Leto izdelave	2023

04-613 navaja tip in oznako stroja

PODATKI O HRUPU IN VIBRACIJAH

Raven zvočnega tlaka	$L_{pA} = 71 \text{ dB(A)}$ $K = 3 \text{ dB(A)}$
Raven zvočnega tlaka (ob udarcu)	$L_{pA} = 100 \text{ dB(A)}$ $K = 3 \text{ dB(A)}$

Raven zvočne moči	$L_{WA} = 79 \text{ dB(A)}$ $K = 3 \text{ dB(A)}$
Raven zvočne moči (z udarcem)	$L_{WA} = 108 \text{ dB(A)}$ $K = 3 \text{ dB(A)}$
Vrednosti pospeška vibracij	$a_h = 1,256 \text{ m/s}^2$ $K = 1,5 \text{ m/s}^2$
Vrednost pospeška vibracij (z udarcem)	$a_h = 9,493 \text{ m/s}^2$ $K = 1,5 \text{ m/s}^2$

Informacije o hrupu in vibracijah

Raven emisije hrupa opreme je opisana z: ravnijo emitiranega zvočnega tlaka L_{pA} in ravnijo zvočne moči L_{WA} (kjer K označuje merilno negotovost). Vibracije, ki jih oddaja oprema, so opisane z vrednostjo pospeška vibracij a_h (kjer K pomeni merilno negotovost).

Raven zvočnega tlaka L_{pA} , raven zvočne moči L_{WA} in vrednost pospeška vibracij a_h , ki so navedeni v teh navodilih, so bili izmerjeni v skladu z IEC 62841-1. Navedena raven vibracij a_h se lahko uporabi za primerjavo opreme in za predhodno oceno izpostavljenosti vibracijam. Navedena raven vibracij je reprezentativna le za osnovno uporabo enote. Če se enota uporablja za druge namene ali za drugimi delovnimi orodji, se lahko raven vibracij spremeni. Na višjo raven vibracij vpliva nezadostno ali prepogosto vzdrževanje enote. Zgoraj navedeni razlogi lahko povzročijo povečano izpostavljenost vibracijam v celotnem delovnem obdobju.

Za natančno oceno izpostavljenosti vibracijam je treba upoštevati obdobja, ko je naprava izklopljena ali ko je vklopljena, vendar se ne uporablja za delo. Po natančni oceni vseh dejavnikov se lahko izkaže, da je skupna izpostavljenost vibracijam veliko manjša.

Za zaščito uporabnika pred učinki vibracij je treba izvajati dodatne varnostne ukrepe, kot so ciklično vzdrževanje stroja in delovnih orodij, zagotavljanje ustrezne temperature rok in ustrezna organizacija dela.

VARSTVO OKOLJA



Izdelkov na električni pogon ne smete odlagati skupaj z gospodinjstvi odpadki, temveč jih morate odpeljati v ustrezne prostore za odstranjevanje. Za informacije o odstranjevanju se obrnite na prodajalca izdelka ali lokalne oblasti. Odpadna električna in elektronska oprema vsebuje okoljsko inertne snovi. Oprema, ki ni reciklirana, predstavlja potencialno tveganje za okolje in zdravje ljudi.



Akumulatorskih baterij / baterij ne smete odlagati med gospodinske odpadke, prav tako jih ne smete metati v ogenj ali v vodo. Poškodovane ali uporabljene baterije je treba ustrezno reciklirati v skladu z veljavno direktivo o odstranjevanju baterij in akumulatorjev.

"Grupa Topex Spółka z ograniczoną odpowiedzialnością" Spółka komandytowa s sedežem v Varšavi, ul. Pograniczna 2/4 (v nadaljevanju: "Grupa Topex") obvešča, da ima vse avtorske pravice na vsebini tega priročnika (v nadaljevanju: "Priročnik"), med drugim tudi, njegovo besedilo, fotografije, diagrame, risbe in sestavo, pripadajo izključno skupini Topex in so predmet pravnega varstva v skladu z Zakonom z dne 4. februarja 1994 o avtorski in srodni pravici (Ur. l. 2006, št. 90 Poz. 631, s spremembami). Kopiranje, obdelava, objava, spreminjanje celotnega priročnika in njegovih posameznih elementov v komercialne namene brez pisno izražene soglasja družbe Grupa Topex so strogo prepovedani in lahko povzročijo civilno in kazensko odgovornost.

Izjava ES o skladnosti

Proizvajalec: Sp.k., ul. Pograniczna 2/4

02-285 Varšava

Izdelek: Akumulatorski udarni ključ

Model: 04-613

Trgovsko ime: NEO TOOLS

Serijska številka: 00001 + 99999

Za to izjavo o skladnosti je odgovoren izključno proizvajalec.

Opisani izdelek je skladen z naslednjimi dokumenti:

Direktiva o strojih 2006/42/ES

Direktiva 2014/30/EU o elektromagnetni združljivosti

Direktiva RoHS 2011/65/EU, kakor je bila spremenjena z Direktivo 2015/863/EU

In izpolnjuje zahteve standardov:

EN 62841-1:2015+A11; EN 62841-2-2:2014

EN IEC 55014-1:2021; EN IEC 55014-2:2021;

EN IEC 63000:2018

Ta izjava se nanaša samo na stroj, kot je bil dan na trg, in ne vključuje sestavnih delov.

Ki jih doda končni uporabnik ali jih izvede naknadno.

Ime in naslov osebe s sedežem v EU, ki je pooblaščen za pripravo tehnične dokumentacije:

Podpisano v imenu:

Grupa Topex Sp. z o.o. Sp.k.

Ulica Pograniczna 2/4

02-285 Varšava

Robert Kowalski

LT
VERTIMO (NAUDOTOJO) VADOVAS
Akumuliatorinis smūginis veržliaraktis:04-613

PIRŠ NAUDODAMI ELEKTRINĮ ĮRANKĮ, ATIDŽIAI PERSKAITYKITE ŠĮ VADOVĄ IR IŠSAUGOKITE JĮ ATEITYJE.

KONKREČIOS SAUGOS NUOSTATOS

Dirbdami su įrankiu dėvėkite ausų apsaugos priemones ir apsauginius akinius. Triukšmo poveikis gali sukelti klausos praradimą. Metalo drožlės ir kitos skraidančios dalelės gali sukelti ilgalaikį akių pažeidimą.

Naudokite įrankį su pridėtamomis papildomomis rankenomis. Neleiskite įrankiui darbo metu prarasti kontrolės.

PAPILDOMOS SAUGAUS DARBO TAISYKLĖS

- Įjungto elektrinio įrankio nenaudokite prie veržlės / varžto. Besisukantis darbo įrankis gali nuslysti nuo veržlės ar varžto.
- Tvirtindami darbo įrankius, privalote pasirūpinti, kad jie būtų tinkamai ir patikimai įstatyti į įrankių laikiklį. Dėl to jis gali atsilaisvinti ir darbo metu prarasti kontrolę.
- Priverždami ir atlaisvindami varžtus, tvirtai laikykite elektrinį įrankį, nes gali atsirasti trumpalaikis didelis reakcijos momentas.
- Nekeiskite elektrinio įrankio veleno sukimosi krypties jam veikiant. Kyla pavojus sugadinti elektrinį įrankį.
- Prietaisą valykite minkšta, sausa šluoste. Niekada nenaudokite jokių plvikiųjų ar alkoholio.

SAUGOS NURODYMAI DĖL AKUMULIATORIAUS

- Pažeidus ir netinkamai naudojant akumuliatorių, gali išsiskirti dujų. Išvėdinkite patalpą, atsiradus nemaloniems pojūčiams, kreipkitės į gydytoją. Dujos gali pažeisti kvėpavimo takus.
- Esant netinkamoms eksploatavimo sąlygoms, iš akumuliatoriaus gali išstėkti elektrolitas, todėl reikia vengti sąlyčio su juo. Jei atsitiktinai įvyktų kontaktas, elektrolitą reikia nuplauti dideliu kiekiu vandens. Patekus į akis, papildomai kreipkitės į gydytoją. Nutėkėjęs elektrolitas gali sudirginti akis arba sukelti nudegimus.
- Neatidarykite akumuliatoriaus - kyla trumpojo jungimo pavojus.
- Nenaudokite akumuliatoriaus lyjant lietu.
- Akumuliatorių visada laikykite atokiau nuo šilumos šaltinio. Nepalikite juo ilgai aukštoje temperatūroje (tiesioginiuose saulės spinduliuose, šalia radiatorių arba bet kur, kur temperatūra viršija 50 °C).

AKUMULIATORIAUS ĮKROVIKLIO SAUGOS INSTRUKCIJOS

- Ši įranga neskirta naudoti asmenims (įskaitant vaikus), kurių fiziniai, jutiminiai ar protiniai gebėjimai yra riboti arba kurie neturi patirties ar nėra susipažinę su šia įranga, nebent jie būtų prižiūrimi už saugą atsakingų asmenų arba laikytųsi jų pateiktų naudojimo instrukcijų.
 - Stebėkite vaikus, kad jie nežaistų su įranga.
 - Įkroviklis negali būti veikiamas drėgmės ar vandens. Vandens patekimas į įkroviklį padidina elektros smūgio pavojų. Įkroviklį galima naudoti tik patalpose, sausose patalpose.
 - Prieš atlikdami bet kokią techninę priežiūrą ar valymą, atjunkite įkroviklį nuo elektros tinklo.
 - Nenaudokite įkroviklio ant degių paviršių (pvz., popieriaus, tekstilės) arba šalia degių medžiagų. Dėl įkrovimo metu pakilusios įkroviklio temperatūros kyla gaisro pavojus.
 - Kiekvieną kartą prieš naudodami patikrinkite įkroviklio, kabelio ir kištuko būklę. Jei randama pažeidimų, įkroviklio nenaudokite. Nebandykite išardyti įkroviklio. Visus remonto darbus patikėkite įgaliotoms techninėms priežiūros dirbtuvėms. Netinkamai sumontavus įkroviklį, gali kilti elektros smūgio arba gaisro pavojus.
 - Vaikai ir fiziškai, emociškai ar protiškai neįgalūs asmenys, taip pat kiti asmenys, kurių patirties ar žinių nepakanka, kad galėtų naudotis įkrovikliu laikintis visų saugos priemonių, neturėtų naudotis įkrovikliu be atsakingo asmens priežiūros. Priešingu atveju kyla pavojus, kad su prietaisu bus netinkamai elgiamasi ir dėl to bus sužaloti žmonės.
 - Kai įkroviklis nenaudojamas, atjunkite jį nuo elektros tinklo.
- DĖMESIO:** prietaisas skirtas naudoti patalpose.
- Nepaisant iš esmės saugios konstrukcijos, saugos priemonių ir papildomų apsaugos priemonių naudojimo, visada išlieka rizika susižeisti darbo metu.
- Li-Ion akumuliatoriai gali išstėkti, užsidegti arba sprogti, jei jie įkaista iki aukštos temperatūros arba įvyko trumpasis jungimas. Nelaikykite jų automobilyje karštomis ir saulėtomis dienomis. Neatidarykite akumuliatoriaus pakuotės. Li-Ion akumuliatoriuose yra elektroninių prietaisų, todėl akumuliatorius gali užsidegti arba sprogti.

NAUDOJAMŲ PIKTOGRAMŲ APRAŠYMAS

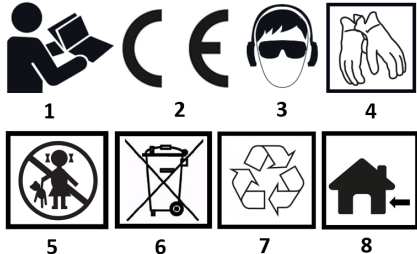

1. prieš naudodami perskaitykite naudojimo instrukciją. Gaminys atitinka ES direktyvų reikalavimus.
3. dėvėkite akių ir klausos apsaugos priemones.
4. mūvėkite apsaugines pirštines
5. Apsaugoti nuo vaikų
6. Neišmeskite kartu su buitinėmis atliekomis
7. perdirbamas
8. darbuvi patalpose

GRAFINIŲ ELEMENTŲ APRAŠYMAS

Toliau pateikiama brėžiniuose pavaizduotų elementų numeracija:

- 1.Įrankių laikiklis 1/2"
- 2.Reversavimo jungiklis
- 3.On/off jungiklis, greičio reguliavimas
- 4.Pagrindinė rankena
- 5.Priedas
- 6.Darbo zonos apšvietimas

B pav.

- 1.Įrankių laikiklis 1/2"
- 2.Darbo zonos apšvietimas
- 3.On/off jungiklis, greičio reguliavimas
- 4.Reversavimo jungiklis
- 5.Gear shift panelė
- 6.Gear shift mygtukas
- 7.Run I
- 8.Run II
- 9.Bėgimas III

*** Gali būti skirtumų tarp grafikos ir faktinio gaminio**

PRIETAISO APRAŠYMAS

Smūginis veržliaraktis yra akumuliatorinis elektrinis įrankis. Jį suka bešepetėlinis nuolatinės srovės variklis su planetine pavaru dėže. Dėl veržliaraktinio komponentų konstrukcijos užtikrinamas ilgas tarnavimo laikas. Ant veržliaraktinio rankenos galima tvirtinti įvairaus ilgio lizdus, kurie turi 1/2" kvadratinės rankenas. Mechanizmas, atsakingas už didelį sukimo momentą, jį sukuria momentinio periferinio smūgio pavidalu, todėl prietaiso poveikis operatoriaus rankoms atsukant varžtus yra nedidelis.

Šis veržliaraktis skirtas bendram naudojimui atliekant, pavyzdžiui, variklinių transporto priemonių aptarnavimo darbus, surinkimo ir remonto darbus.

Nenaudokite elektrinio įrankio netinkamai.

RINKINIO TURINYS

- Smūginis veržliaraktis 1 vnt.
 - Diržo spaustukas 1 vnt.
 - Techniniai dokumentai 3 vnt.
- Prietaisas tiekiamas be akumuliatoriaus

PRIETAISO VEIKIMAS

Akumuliatoriaus išėmimas / įdėjimas

Norėdami išimti, paspauskite akumuliatoriaus mygtuką ir ištraukite jį iš lizdo.

Norėdami įdėti akumuliatorių, sulygiuokite akumuliatoriaus kontaktus su lizdo grioveliais ir įdėkite, kol garsiai užsifiksuos užspaudimo mygtukas.

Akumuliatoriaus įkrovimas

Akumuliatorių reikia įkrauti tokiomis sąlygomis, kai aplinkos temperatūra yra 4-40 °C. Naujas arba ilgą laiką nenaudotas akumuliatoriaus pakuotės pilną galimą užlaidą 3-5 įkrovimo ir iškrovimo ciklų.

Išimkite akumuliatorių iš prietaiso.

- Įjunkite įkroviklį į 230 V kintamosios srovės elektros tinklo lizdą, įjungus įkroviklį, ant jo užsidegs žalias šviesos diodas, rodantis, kad įtampa prijungta.

- Įdėjus akumuliatorių į įkroviklį, įsiziėbia raudonas šviesos diodas, rodamas, kad akumulatorius įkraunamas.

- Įkrovas akumulatorių, įkroviklio šviesos diodas užsidegs žaliai.

- Įkroviklis automatiškai neišsijungia, kai akumulatorius visiškai įkrautas. Ant įkroviklio esantis žalias šviesos diodas švies to, kol įkroviklis bus atjungtas nuo maitinimo šaltinio.

- Akumulatoriaus neturėtų būti įkraunamas ilgiau nei 8 valandas.

Viršijus šį laiką, gali būti pažeisti akumulatoriaus elementai. Įkroviklis neišsijungia automatiškai, kai akumulatorius visiškai įkrautas. Prieš išimdamai akumulatorių iš įkroviklio lizdo, atjunkite maitinimo šaltinį. Venkite trumpalaikių įkrovimų iš eilės. Neįkraukite akumulatoriaus po to, kai trumpai naudojote prietaisą. Žymiai sutrumpėjęs laikas tarp būtinų įkrovimų rodo, kad akumulatorius susidėvėjęs ir jį reikia pakeisti.

- Įkrovimo proceso metu akumulatoriai įkaista. Nesiimkite darbo iš karto po įkrovimo - palaukite, kol akumulatorius pasieks kambario temperatūrą. Taip išvengsite akumulatoriaus pažeidimų.

Akumulatoriaus įkrovo būsenos indikacija

Akumulatorius turi įkrovo būsenos indikatorių (3 šviesos diodai). Norėdami patikrinti akumulatoriaus įkrovo būseną, paspauskite akumulatoriaus įkrovo būsenos indikatoriaus mygtuką. Kai dega visi šviesos diodai, akumulatoriaus įkrovo lygis yra aukštas. Jei dega 2 šviesos diodai, tai reiškia dalinį išsikrovimą. Tai, kad dega tik 1 diodas, rodo, kad akumulatorius išsikrovė ir jį reikia įkrauti.

Įjungimas / išjungimas

Prietaisas įjungiamas paspausdam jungiklį, o išjungiamas atleidžiant spaudimą.

Greičio valdymas

Suklio greitis valdomas kontroliuojant spaudimo į jungiklį dydį ir elektroniniu būdu keičiant pavara.

Pavarų perjungimas

Įrenginyje yra elektroninis pavarų perjungimas. Pagal laikrodžio rodyklę galima perjungti tris pavaras, kurios perjungiamos **B6 pav.** mygtuku. Ekране rodomas **pav. B5 rodoma tuo metu** įjungtos pavaros reikšmė. Norint perjungti pavara, reikia lengvai paspausti jungiklį, kad užsidegtų pavaros žymėjimas pav. **B7, B8, B9**, tik tuomet pavara galima pakeisti į norimą reikšmę.

- 1-oji pavara: 0 - 1500 min-1 (šviečia šviesos diodas, **B7 pav.**)

- 2-oji pavara: 0-2000 min-1 (šviečia šviesos diodas **B7, B8 pav.**)

- 3-joji pavara: 0 - 2500 aps/min (šviečiantis šviesos diodas **B7, B8, B9 pav.**)

Kairės pusės sukimosi kiekio negalima keisti krumpliciariais, jį galima reguliuoti tik nustomus jungiklį iki didžiausios įrenginio vertės.

Sukimosi kryptis

- Virš jungiklio yra **A2 pav.** esantis sukimosi krypties jungiklis.

- Keiskite sukimosi kryptį į dešinę / į kairę. Rankiniame vadove **pav. A2**, kai jungiklis nuspaustas:

- dešinysis posūkis - priveržimas

- sukimas į kairę - atsukimas

- Jungiklis turi blokavimo mechanizmą, kad jo nebūtų galima netyčia nuspausti veikiant sukliui. Kai jungiklis yra vidurinėje padėtyje, jis yra užrakintas.

Šviestuvai

Prietaisas turi darbo zonos apšvietimą **pav. A8**. Lemputė įsijungia paspausdam jungiklį **A3 pav.** Atleidus mygtuko spaudimą, lempa po kelių sekundžių automatiškai išsijungia.

Darbo įrankio surinkimas

Pastaba: prieš montuodami įsitikinkite, kad įrankis yra išjungtas. Prieš montuodami išimkite akumulatorių. Įstumkite tinkamo dydžio lizdą į įrankio laikiklį **A1 pav.** tol, kol jis garsiai užsikisus. Patikrinkite, ar lizdas tinkamai įstrigęs, lengvai patraukdami lizdą. Pastaba: naudokite tik tinkamo dydžio lizdus. Jei reikia, naudokite lizdų adapterį.

Diržo spaustuko mazgas

Įrankis turi spaustuką, kurį galima pritvirtinti prie diržo. Jei reikia, spaustuką galima nuimti ir pritvirtinti prisukant arba atsukant tvirtinimo varžtą.

PIEŽIŪRA IR SAUGOJIMAS

- Rekomenduojama prietaisą valyti iš karto po kiekvieno naudojimo.

- Valymui nenaudokite vandens ar kitų skysčių.

- Elektrinį įrankį, akumulatorių ir įkroviklį valykite sausa šluoste arba pučiant mažo slėgio suslėgtu oru.

- Nenaudokite jokių valiklių ar tirpiklių, nes jie gali pažeisti plastikinės dalis.

- Kad įrenginys neperkaistų, reguliariai valykite variklio korpuse esančias ventiliacijos angas.

- Elektrinį įrankį visada laikykite sausoje, vaikams nepasiekiamoje vietoje.

- Laikykite prietaisą su išimtu akumulatoriumi.

- Pastaba: bet kokio tipo gedimus turėtų šalinti gamintojo įgaliotasis techninės priežiūros skyrius.

ĮVERTINIMO DUOMENYS

TRIUKŠMO IR VIBRACIJOS DUOMENYS

Akumulatorinis smūginis veržiaraktis 04-613	
Parametras	Vertė
Akumulatoriaus įtampa	18 V NUOLATINĖ SROVĖ
Greičio be apkrovos diapazonas (1 pavara / 2 pavara)	80/200/320 maks.350 Nm
Smūgio dažnis (1 pavara / 2 pavara)	80/200/320 maks.350 Nm
Įrankio laikiklis	kvadratas 1/2 "
Maksimalus sukimo momentas	80/200/320 maks.350 Nm
Apsaugos klasė	III
Masė	1,1
Gamybos metai	2023

04-613 nurodo mašinos tipą ir paskirtį

TRIUKŠMO IR VIBRACIJOS DUOMENYS

Garso slėgio lygis	$L_{pA} = 71 \text{ dB(A)}$ $K = 3 \text{ dB(A)}$
Garso slėgio lygis (su smūgiu)	$L_{pA} = 100 \text{ dB(A)}$ $K = 3 \text{ dB(A)}$
Garso galios lygis	$L_{WA} = 79 \text{ dB(A)}$ $K = 3 \text{ dB(A)}$
Garso galios lygis (su smūgiu)	$L_{WA} = 108 \text{ dB(A)}$ $K = 3 \text{ dB(A)}$
Vibracijos pagreičio vertės	$a_h = 1,256 \text{ m/s}^2$ $K = 1,5 \text{ m/s}^2$
Vibracijos pagreičio vertė (su smūgiu)	$a_h = 9,493 \text{ m/s}^2$ $K = 1,5 \text{ m/s}^2$

Informacija apie triukšmą ir vibraciją

Įrangos skleidžiamo triukšmo lygį apibūdina: skleidžiamo garso slėgio lygis L_{pA} ir garso galios lygis L_{WA} (kur K reiškia matavimo neapibrėžtę). Įrangos skleidžiamą vibraciją apibūdina vibracijos pagreičio vertė a_h (kur K - matavimo neapibrėžtis).

Šiose instrukcijose nurodytas garso slėgio lygis L_{pA} , garso galios lygis L_{WA} ir vibracijos pagreičio vertė a_h buvo išmatuoti pagal IEC 62841-1 standartą. Pateiktas vibracijos lygis a_h gali būti naudojamas įrangai palyginti ir preliminariai įvertinti vibracijos poveikį.

Nurodytas vibracijos lygis atspindi tik pagrindinį įrenginio naudojimą. Jei įrenginys naudojamas kitais tikslais arba su kitais darbo įrankiais, vibracijos lygis gali pasikeisti. Didesniam vibracijos lygiui įtakos turės nepakankama arba per retai atliekama įrenginio techninė priežiūra. Dėl pirmiau nurodytų priežasčių per visą darbo laikotarpį gali padidėti vibracijos poveikis.

Norint tiksliai įvertinti vibracijos poveikį, būtina atsižvelgti į laikotarpus, kai prietaisas yra išjungtas arba įjungtas, bet nenaudojamas darbu. Tiksliai įvertinus visus veiksnius, gali paaiškėti, kad bendras vibracijos poveikis yra daug mažesnis.

Siekiant apsaugoti naudotoją nuo vibracijos poveikio, reikėtų imtis papildomų saugos priemonių, pavyzdžiui, atlikti ciklinę mašinos ir darbo įrankių priežiūrą, užtikrinti tinkamą rankų temperatūrą ir tinkamai organizuoti darbą.

APLINKOS APSAUGA

Elektra varomų gaminių negalima išmesti kartu su buitinėmis atliekomis, juos reikia pristatyti į atitinkamas utilizavimo vietas. Dėl informacijos apie šalinimą kreipkitės į gaminio pardavėją arba vietos valdžios instituciją. Elektros ir elektroninės įrangos atliekose yra ekologiškai šaltiniai medžiagų. Neperdirkta įranga kelia potencialų pavojų aplinkai ir žmonių sveikatai.

Įkraunamų baterijų / akumuliatorių negalima išmesti į buitines atliekas, taip pat jų negalima mesti į ugnį ar vandenį. Pažeistos arba panaudotos baterijos turi būti tinkamai perdirbamos pagal galiojančią Baterijų ir akumuliatorių šalinimo direktyvą.

"Grupa Topex Spółka z ograniczoną odpowiedzialnością" "Spółka komandytowa", kurios registruota buveinė yra Varšuvoje, ul. Pograniczna 2/4 (toliau - "Grupa Topex") informuoja, kad visos autoritės teisės į šio vadovo (toliau - "Vadovas") turinį, įskaitant, bet ne tik, jo tekstą, nuotraukas, diagramas, brėžinius arba su kitais darbo įrankiais, priklauso tik "Grupa Topex" ir yra teisinės apsaugos objektas pagal 1994 m. vasario 4 d. Autorių teisių ir gretinųjų teisių įstatymą (Žin., 2006, Nr. 90 Poz. 631, su pakeitimais). Viso Vadovo ar atskirų jo elementų kopijavimas, apdorojimas, skelbimas, keitimas komerciniais tikslais be "Grupa Topex" raštu išreikšto sutikimo yra griežtai draudžiamas ir gali užtraukti civilinę ir baudžiamąją atsakomybę.

EB atitikties deklaracija

Gamintojas: Sp. k., ul. Pograniczna 2/4

02-285 Varšuva

Produkts: Akumulatorinis smūginis veržliaraktis

Modelis: 04-613

Prekybos pavadinimas: NEO TOOLS

Serijos numeris: 00001 + 99999

Už šią atitikties deklaraciją atsako tik gamintojas.

Pirmiau aprašytas gaminytis atitinka šiuos dokumentus:

Mašinų direktyva 2006/42/EB

Elektromagnetinio suderimumo direktyva 2014/30/ES

RoHS direktyva 2011/65/ES su pakeitimais, padarytais Direktyva

2015/863/ES

Ir atitinka standartų reikalavimus:

EN 62841-1:2015+A11; EN 62841-2-2:2014

EN IEC 55014-1:2021; EN IEC 55014-2:2021;

EN IEC 63000:2018

Ši deklaracija taikoma tik rinkai pateiktoms mašinoms ir neapima sudedamųjų dalių.

prideda galutinis naudotojas arba atlieka vėliau.

ES reziduojančio asmens, įgalioto rengti techninę dokumentaciją, vardas, pavardė ir adresas:

Pasirašyta:

Grupa Topex Sp. z o.o. Sp.k.

Pograniczna gatvė 2/4

02-285 Varšuva

Paweł Kowalski

Paweł Kowalski

TOPEX GROUP kokybės pareigūnas

Varšuva, 2023-12-19

LV

TULKŌŠANAS (LIETOTĀJA) ROKASGRĀMATA

Akumulatora triecienatslēga:04-613

PIRMS ELEKTROINSTRUMENTA LIETOŠANAS UZMANĪGI IZLASIET ŠO ROKASGRĀMATU UN SAGLABĀJIET TO TURPMĀKAI LIETOŠANAI.

ĪPAŠI DROŠĪBAS NOTEIKUMI

Strādājot ar instrumentu, lietojiet ausu aizsarglīdzekļus un aizsargbrilles. Trokšņa iedarbība var izraisīt dzirdes zudumu. Metāla skaidas un citas lidojošas daļiņas var izraisīt atslābšanu acu bojājumus.

Lietojiet instrumentu ar komplektācijā iekļautajiem papildu rokturiem. Nepieļaujiet, ka darba laikā instruments zaudē kontroli.

PAPILDU NOTEIKUMI DROŠĀM DARBAM

Nepieskarieties ar ieslēgtu elektroinstrumentu pie uzgriežņa/skrūves. Rotējošais darba rīks var noslīdēt no uzgriežņa vai skrūves.

Piestiprinot darba instrumentus, ir jāuzmanās, lai tie būtu pareizi un droši iestiprināti instrumentu turētājā. Tas var izraisīt tā atslābšanu un kontroles zudumu darba laikā.

Pievēlkojiet un atskrūvējiet skrūves, stingri turiet elektroinstrumentu, jo var rasties īss liels reakcijas griezes moments.

Nemainiet elektroinstrumenta vārstas rotācijas virzienu, kamēr tas darbojas. Pastāv risks sabojāt elektroinstrumentu.

Ierīces tīrīšanai izmantojiet mitru, sausu drānu. Nekad nelietojiet mazgāšanas līdzekļus vai spirtu.

DROŠĪBAS NORĀDĪJUMI PAR AKUMULATORU

Akumulatora bojājumu un nepareizas lietošanas gadījumā var izdalīties gāzes. IZVĒDINIET TĒLPU, diskomforta gadījumā konsultējieties ar ārstu. Gāzes var bojāt elpošanas ceļus.

Nepareizos ekspluatācijas apstākļos no akumulatora var noplūst elektrolīts, un ir jāizvairās no saskares ar to. Ja kontakts nejausi notiek, elektrolīts jāizskalo ar lielu ūdens daudzumu. Saskares gadījumā ar acīm papildus konsultējieties ar ārstu. Izplūdis elektrolīts var izraisīt acu kairinājumu vai apdegumus.

Neatveriet akumulatoru un pastāv īssavienojuma risks.

Nelietojiet akumulatoru lietus laikā.

Akumulatoru vienmēr turiet tālu no karstuma avota. Neatstājiet to ilgstoši augstā temperatūrā (tiešos saules staros, radiatoru tuvumā vai vietās, kur temperatūra pārsniedz 50°C).

AKUMULATORA LĀDĒTĀJA DROŠĪBAS INSTRUKCIJAS

Šo aprīkojumu nav paredzēts lietot personām (tostarp bērniem) ar ierobežotām fiziskajām, maņu vai garīgajām spējām, kā arī personām,

kurām trūkst pieredzes vai iemaņu, ja vien tās netiek uzraudzītas vai saskaņā ar lietošanas instrukcijām, ko sniegušas par drošību atbildīgās personas.

- Pieskatiet bērnus, lai viņi nespēlētu ar aprīkojumu.

- Lādētājs nedrīkst būt pakļauts mitruma vai ūdens iedarbībai. Ūdens iekļūšana lādētājā palielina trieciena risku. Lādētāju drīkst lietot tikai telpās, sausās telpās.

- Pirms apkopes vai tīrīšanas darbu veikšanas atvienojiet lādētāju no elektrotīkla.

- Nelietojiet lādētāju uz viegli uzliesmojošas virsmas (piemēram, papīra, tekstila) vai viegli uzliesmojošu vielu tuvumā. Lādētāja temperatūras paaugstināšanās lādēšanas procesa laikā rada aizdegšanās risku.

- Katru reizi pirms lietošanas pārbaudiet lādētāja, kabeļa un kontaktdakšas stāvokli. Ja tiek konstatēti bojājumi, lādētāju nelietojiet. Nemēģiniet izjaukt lādētāju. Visus remontdarbus nododiet autorizētai servisa darbnīcai. Nepareiza lādētāja uzstādīšana var radīt elektriskās strāvas trieciena vai ugunsgrēka risku.

- Bērni un personas ar fiziskiem, emocionāliem vai garīgiem traucējumiem, kā arī citas personas, kuru pieredze vai zināšanas nav pietiekamas, lai darbinātu lādētāju, ievērojot visus drošības pasākumus, nedrīkst lietot lādētāju bez atbildīgas personas uzraudzības. Pretējā gadījumā pastāv risks, ka ar ierīci var rīkoties nepareizi, kā rezultātā var gūt traumas.

- Ja lādētājs netiek lietots, atvienojiet to no elektrotīkla.

UZMANĪBU: Ierīce ir paredzēta darbam telpās.

Neraugoties uz to, ka tiek izmantota pēc būtības droša konstrukcija, drošības pasākumi un papildu aizsardzības pasākumi, darba laikā vienmēr pastāv atlikušais traumu risks.

Li-Ion akumulatori var noplūst, aizdegties vai eksplodēt, ja tie tiek sasildīti līdz augstai temperatūrai vai notiek īssavienojums. Neglabājiet tās automašīnā karstās un saulainās dienās. Neatveriet akumulatoru komplektu. Li-Ion akumulatoros ir elektroniskas ierīces, un tas var izraisīt akumulatora aizdegšanās vai eksploziju.

IZMANTOTO PIKTOGRAMMU APRAKSTS



1

2

3

4



5

6

7

8

1. pirms lietošanas izlasiet lietošanas instrukciju. Izstrādājums atbilst ES direktīvu prasībām.
2. lietot acu un dzirdes aizsardzības līdzekļus.
3. lietot ausu aizsarglīdzekļus.
4. valkājiet aizsargcimdus
5. Aizsargāt no bērņiem
6. Neizmest kopā ar sadzīves atkritumiem
7. pārstrādājams
8. darbam iekšējās telpās

GRAFISKO ELEMENTU APRAKSTS

Tālāk norādītā numerācija attiecas uz rasējumos attēlotajiem elementiem:

1. Instrumentu turētājs 1/2"
2. Reversijas slēdzis
3. On/off slēdzis, ātruma regulēšana
4. Main rokturis
5. Pielikums
6. Darba zonas apgaismojums

B attēls

1. Instrumentu turētājs 1/2"
2. Darba zonas apgaismojums
3. On/off slēdzis, ātruma regulēšana
4. Reversēšanas slēdzis
5. Gear shift panelis
6. Pārnesumu pārslēgšanas poga
7. Run I
8. Run II
9. Run III

* Iespējamas atšķirības starp grafisko attēlu un faktisko produktu.

IERĪCES APRAKSTS

Triecienslēģas ir ar akumulatoru darbināms elektroinstruments. To darbinā bezsuku līdzstrāvas motors ar planetāro pāresumkārbu. Atslēgas detaļu konstrukcija nodrošina ilgu kalpošanas laiku. Atslēgas rokturis ļauj uzstādīt dažāda garuma uzgaļus, kuriem ir 1/2" kvadrāta rokturi. Mehānisms, kas atbildīgs par lielo griezes momentu, to generē kā momentānu perifērisku triecienu, un ierīces ietekme uz operatora rokām skūrvīgriešanas laikā ir neliela.

Atslēga ir paredzēta vispārējai lietošanai, piemēram, mehānisko transportlīdzekļu apkopes darbos, montāžas un remonta darbos. Neizmantojiet elektroinstrumentu nepareizi.

KOMPLEKTA SATURS

- Triecienslēģa 1 gab.
- Drošības jostas stiprinājums 1 gab.
- Tehniskā dokumentācija 3 gab.
- Ierīce tiek piegādāta bez akumulatora

IERĪCES DARBĪBA

Akumulatora izņemšana / ievietošana

Lai izņemtu akumulatoru, nospiediet pogu uz akumulatora un izveliet to no ligzdas.

Lai ievietotu akumulatoru, pielīdziniet akumulatora kontaktus kontaktligzdas rievām un ievietojiet to, līdz skaļi saslēdzas saspiešanas poga.

Akumulatora uzlāde

Akumulatora uzlāde jāveic apstākļos, kad apkārtējās vides temperatūra ir no 0 līdz 40°C. Jauns akumulators vai ilgstoši nelietots akumulators pilnu jaudu sasniegs pēc aptuveni 3 - 5 uzlādes un izlādes cikliem.

Izmēriet akumulatoru no ierīces.

- Prieivienot lādētāju 230 V mainstrāvas tīkla kontaktligzdai. Pēc ieslēgšanas uz lādētāja iedegsies zaļš LED indikators, kas norāda, ka spriegums ir pieslēgts.

- Kad akumulators ir ievietots lādētājā, iedegsies sarkans LED indikators, kas norāda, ka akumulators tiek uzlādēts.

- Kad akumulators ir uzlādēts, lādētāja LED iedegas zaļā krāsā.

- Lādētājs automātiski neizslēdzas, kad akumulators ir pilnībā uzlādēts. Zaļā LED diode uz lādētāja turpinās degt, līdz lādētājs tiks atvienots no barošanas avota.

- Akumulatoru nedrīkst uzlādēt ilgāk par 8 stundām. Pārsniedzot šo laiku, var tikt bojātas akumulatora šūnas. Lādētājs neizslēdzas automātiski, kad akumulators ir pilnībā uzlādēts. Pirms akumulatora izņemšanas no lādētāja kontaktligzdas atvienojiet strāvas padevi. Izvairieties no seīgas īslaicīgas uzlādes. Neuzlādējiet akumulatoru pēc īslaicīgas ierīces lietošanas. Ievērojams laika samazinājums starp nepieciešamajām uzlādēm norāda, ka akumulators ir nolietojies un ir jānomaina.

- Uzlādes procesa laikā akumulatori sakarst. Neuzsāciet darbu uzreiz pēc uzlādes - pagaidiet, līdz akumulators ir sasniedzis istabas temperatūru. Tas novērsīs akumulatora bojājumus.

Akumulatora uzlādes statusa indikācija

Akumulators ir aprīkots ar uzlādes stāvokļa indikatoru (3 LED). Lai pārbaudītu akumulatora uzlādes stāvokli, nospiediet akumulatora uzlādes stāvokļa indikatora pogu. Ja deg visi LED indikatori, akumulatora uzlādes līmenis ir augsts. Ja iedegas 2 gaismas diodes, tas norāda uz daļēju izlādi. Tas, ka deg tikai 1 diode, norāda, ka akumulators ir izlādējies un tas ir jāuzlādē.

Ieslēgšana/izslēgšana

Ierīci ieslēdz, nospiežot slēdzi, un izslēdz, atlaižot spiedienu.

Ātruma kontrole

Vārpstas ātrumu regulē, kontrolējot spiedienu uz slēdzi un elektroniski mainot pāresumu.

Pāresumu pārslēgšana

Vienībai ir elektroniska pāresumu pārslēgšana. Darbība pulksteņrādītāja kustības virzienā ir iespējama trīs pāresumu diapazonā, kuras pārslēdz, izmantojot **B6. att.** pogu. Displejā **att. B5 tiek rādīta attiecīgā pāresuma vērtība.** Lai pārslēgtu pāresumu, ir viegli jānospiež slēdzis, lai pāresuma apzīmējums iedegtos **attēls B6. B7, B8, B9,** tikai šajā brīdī var mainīt pāresumu uz vēlamo vērtību.

- 1. pāresums: 0 - 1500 apgr./min (LED iedegas **B7. att.**)

- 2. pāresums: 0 - 2000 apgr./min (LED iedegas **B7, B8 att.**)

- 3. pāresums: 0 - 2500 apgr./min (iedegas LED **B7, B8, B9 att.**)

Kreisās puses rotācijas lielumu nevar mainīt ar zobratiem, to var regulēt, tikai nospiežot slēdzi līdz ierīces maksimālajai vērtībai.

Rotācijas virziens

- Vīrs slēdzā atrodas rotācijas virziena slēdzis **A2. attēlā.**

- Rotācijas virziena maiņa pa labi/ pa kreisi. Rokasgrāmātā **att. A2,** kad slēdzis ir nospiests:

- labās puses pagrieziens - pievilkšana

- rotācija pa kreisi - atskrūvēšana

- Slēdzis ir aprīkots ar bloķēšanas mehānismu, lai to nevarētu nejausi nospiegt, kamēr vārpsta darbojas. Kad slēdzis ir vidējā pozīcijā, slēdzis ir bloķēts.

Lampa

Ierīce ir aprīkota ar darba zonas apgaismojumu **att. A8.** Lampa ieslēdzas, kad nospiests slēdzis **A3. att.** Kad spiediens uz pogu tiek atlaists, pēc dažām sekundēm lampa automātiski izslēdzas.

Darba rīka montāža

Piezīme: pirms montāžas pārliecinieties, ka instruments ir izslēgts. Pirms montāžas izņemiet akumulatoru. Uzlieciet pareizā izmēra ligzdu uz rīka turētāja **A1 attēlā,** līdz tā dzirdami saslēdzas. Pārbaudiet, vai ligzda ir pareizi ievietota, viegli pavelkot uz ligzdu. Piezīme: izmantojiet tikai pareizā izmēra kontaktligzdas. Ja nepieciešams, izmantojiet kontaktligzdas adapteri.

Drošības jostas stiprinājuma komplekts

Instruments ir aprīkots ar klipši, kas ļauj ierīci piestiprināt pie jostas. Ja nepieciešams, klipu var noņemt un piestiprināt, atskrūvējot/atskrūvējot stiprinājuma skrūvi.

APKOPE UN UZGLABĀŠANA

- Ierīci ieteicams tīrīt uzreiz pēc katras lietošanas reizes.

- Tīrīšanai neizmantojiet ūdeni vai citus šķīdumus.

- Notīriet elektroinstrumentu, akumulatoru un lādētāju ar sausu drānu vai izpūstiet to ar zema spiediena saspiestu gaisu.

- Nelietojiet nekādus tīrīšanas līdzekļus vai šķīdinātājus, jo tie var sabojāt plastmasas detaļas.

- Regulāri tīriet ventilācijas atveres motora korpusā, lai novērstu ierīces pārkaršanu.

- Vienmēr uzglabājiet elektroinstrumentu sausā, bērniem nepieejamā vietā.

- Ierīci uzglabājiet ar izņemtu akumulatoru.

- Piezīme: jebkura veida bojājumi jānovērš ražotāja pilnvarotajā servisa nodaļā.

RITINGA DATI

TROKŠŅA UN VIBRĀCIJAS DATI

Akumulatora triecienslēģa 04-613	
Parametrs	Vērtība
Akumulatora spriegums	18 V LIDZSTRAVAS SPRIEGUMS
Brīvgaitas ātruma diapazons (1. pāresums / 2. pāresums)	1500/2000/2500 min-1
Triecienu biežums (1. pāresums / 2. pāresums)	1800/2500/3200 BPM
Instrumentu turētājs	kvadrātveida 1/2"
Maksimālais griezes moments	80/200/320 maks.350 Nm
Aizsardzības klase	III
Masu	1,1
Ražošanas gads	2023
04-613 norāda gan mašīnas tipu, gan apzīmējumu.	

TROKŠŅA UN VIBRĀCIJAS DATI

Skaņas spiediena līmenis	$L_{pA} = 71 \text{ dB(A) K} = 3 \text{ dB(A)}$
Skaņas spiediena līmenis (ar triecienu)	$L_{pA} = 100 \text{ dB(A) K} = 3 \text{ dB(A)}$
Skaņas jaudas līmenis	$L_{WA} = 79 \text{ dB(A) K} = 3 \text{ dB(A)}$
Skaņas jaudas līmenis (ar triecienu)	$L_{WA} = 108 \text{ dB(A) K} = 3 \text{ dB(A)}$
Vibrācijas paātrinājuma vērtības	$a_h = 1,256 \text{ m/s}^2 \text{ K} = 1,5 \text{ m/s}^2$
Vibrācijas paātrinājuma vērtība (ar triecienu)	$a_h = 9,493 \text{ m/s}^2 \text{ K} = 1,5 \text{ m/s}^2$

Informācija par troksni un vibrāciju

Iekārtas trokšņa emisijas līmeni raksturo: emitētās skaņas spiediena līmenis L_{pA} un skaņas jaudas līmenis L_{WA} (kur K apzīmē mērījumu nenoteiktību). Iekārtas emitēto vibrāciju raksturo vibrācijas paātrinājuma vērtība a_h (kur K ir mērījumu nenoteiktība). Skaņas spiediena līmenis L_{pA} , skaņas jaudas līmenis L_{WA} un vibrācijas paātrinājuma vērtība a_h , kas norādīti šajos norādījumos, ir izmērīti saskaņā ar IEC 62841-1. Norādīto vibrācijas līmeni a_h var izmantot iekārtu salīdzināšanai un vibrācijas iedarbības sākotnējam novērtējumam.



Norādītais vibrāciju līmenis ir reprezentatīvs tikai ierīces pamatlīetošanas gadījumā. Ja ierīce tiek izmantota citiem mērķiem vai ar citiem darba rīkiem, vibrācijas līmenis var mainīties. Augstāku

vibrācijas līmeni ietekmēs nepietiekama vai pārāk reta ierces apkope. Iepriekš minētie iemesli var izraisīt paaugstinātu vibrācijas iedarbību visā darba laikā.

Lai precīzi novērtētu vibrācijas iedarbību, ir jāņem vērā periodotā, kad ierīce ir izslēgta vai kad tā ir ieslēgta, bet netiek izmantota darbam. Kad visi faktori ir precīzi novērtēti, kopējā vibrācijas iedarbība var izrādīties daudz mazāka.

Lai aizsargātu lietotāju no vibrācijas iedarbības, jāievieš papildu drošības pasākumi, piemēram, cikliski jāveic mašīnas un darba rīku apkope, jānodrošina atbilstoša rokas temperatūra un pareiza darba organizācija.

VIDES AIZSARDZĪBA

	Ar elektroenerģiju darbināmus izstrādājumus nedrīkst iznest kopā ar sadzīves atkritumiem, bet tie jānogādā atbilstošās utilizācijas vietās. Lai iegūtu informāciju par utilizāciju, sazinieties ar sava izstrādājuma izplatītāju vai vietējo iestādi. Elektrisko un elektronisko iekārtu atkritumi satur viedi nekaitīgas vielas. Aprīkojums, kas netiek pārstrādāts, rada potenciāli risku viedei un cilvēku veselībai.
	Li-Ion

"Grupa Topex Spółka z ierobezoną odpowiedzialnością" Spółka komandytowa ar juridisko adresi Varšava, ul. Pograniczna 2/4 (turpmāk tekstā - "Grupa Topex") informē, ka visas autortiesības uz šīs rokasgrāmatas (turpmāk tekstā - "Rokasgrāmata") saturu, tostarp, cita starpā, tās tekstu, fotogrāfijām, diagrammām, zīmējumiem, kā arī tās sastāvu, pieder tikai grupai Grupa Topex un ir pakļautas tiesiskai aizsardzībai saskaņā ar 1994. gada 4. februāra Likumu par autortiesībām un blakustiesībām (OV 2006, Nr. 90 Poz. 631, ar grozījumiem). Visas Rokasgrāmatas un tās atsevišķu elementu kopēšana, apstrāde, publicēšana, pārveidošana komerciālos nolūkos bez Grupa Topex rakstiski izteiktas piekrišanas ir stingri aizliegta un var novest pie civiltiesiskās un krimināltbildības.

EK atbilstības deklarācija

Ražotājs: z.o.o. Sp.k., ul. Pograniczna 2/4
02-285 Varšava

Izstrādājums: Akumulatoru triecienslēgus

Modelis: 04-613

Tirdzniecības nosaukums: NEO TOOLS

Sērijas numurs: 00001 + 99999

Šī atbilstības deklarācija ir izdota uz ražotāja atbildību.

Iepriekš aprakstītais izstrādājums atbilst šādiem dokumentiem:

Mašīnu direktīva 2006/42/EK

Elektromagnētiskās saderības direktīva 2014/30/ES

RoHS Direktīva 2011/65/ES, kurā grozījumi izdarīti ar Direktīvu 2015/863/ES

Un atbilst standartu prasībām:

EN 62841-1:2015+A11; EN 62841-2-2:2014

EN IEC 55014-1:2021; EN IEC 55014-2:2021;

EN IEC 63000:2018

Šī deklarācija attiecas tikai uz tirgū laistajām mašīnām, un tā neattiecas uz sastāvdaļām.

pievieno galatietojams vai vēlāk veic pats lietotājs.

Tās ES rezidentu personas vārds, uzvārds un adrese, kura ir pilnvarota sagatavot tehnisko dokumentāciju:

Paraksts izņēmuma vārdā:

Grupa Topex Sp. z o.o. Sp.k.

Pograniczna iela 2/4

02-285 Varšava

Paweł Kowalski

Paweł Kowalski

TOPEX GROUP kvalitātes speciālists

Varšava, 2023-12-19

EE
TŪLKIMISE (KASUTAJA) KĀSIRAAMAT
Juhtmeta lōōkvōiti:04-613

TĀHELEPANU, ENNE ELEKTRILISE TŌŌRIISTA KASUTAMIST LUGEĢE KĀESOLAV KASUTUSJUHEND HŌOLIKALT LĀBI JA HŌIDKE SEE EDASPIDISEKS KASUTAMISEKS ALLES.

KONKRETSĒS OHUTUSNŌUDES

TŌŀriistaga tŀōtades kandke kŀrvakaitseid ja kaitseprille. Kokkupuude mŀraga vŀib pŀhjustada kuulmislangust. Metallijāātmēd ja muud lendavad osakesed vŀivad pŀhjustada pŀsivaid silmakahjustusi. Kasutage tŀōriista koos kaasasolēvate lisākēpidemetēga. Ārge laske tŀōriistal tŀō ajal kontrolli kaotada.

TĀIENDAVAD EESKIRJAD OHUTUKS TŌŌKS

- Ārge rakendage sisselūlitatud elektrilist tŀōriista mutrile/poldile.

Pŀōrile vŀōahvend vŀib mutrerit vŀi poldit maha libēseida.

- Tŀōriistade kinnitamisēl tule jālgēda, ēt neēd oleksid ēģesti ja kindlalt tŀōriista hŀidkusse paigutatud. Selle tagajārgēl vŀib see tŀō ajal lahti lēsta ja kontrolli kaotada.

- Kruvide pingutamisel ja lŀdvendamisel hŀidke elektrilist tŀōriista kindlalt kinni, sest vŀivad tekkida lŀhijalised suured reaktsioonimomēndid.

- Ārge muutke tŀōtāva elektrilise tŀōriista spindli pŀrlemisuunda. On oht, ēt elektritŀōriist vŀib kahjustada.

- Kasutage seadme puhasamēiseks pēhmet ja kuiva lappi. Ārge kunagi kasutage mingeid pesuvahēdēd ēge alkoholi.

AKUT PUUDUTAVAD OHUTUSJUHISED

- Aku kahjustamēe ja ebaģēge kasutamēiseks korral vŀivad eralduda gaasid. Ventilēerume riimi, ebaumagavuste korral pŀōrduge arsti poole. Gaasid vŀivad kahjustada hingamistēid.

- Ebaģēgte tŀōitingimuste korral vŀib akust lekkēda elektrolŀit ja kokkupuudet sellega tule vāldēda. Kui kokkupuude juhtub kogemata, tuleb elektrolŀit lŀputada rohke veega. Silmadēga kokkupuute korral konsultēerēdēe lisaks arstiga. Lekkinud elektrolŀit vŀib pŀhjustada silmadē ārritust vŀi pŀletusi.

- Ārge avage akut - esineb lŀhise oht.

- Ārge kasutage akut vihma korral.

- Hŀidke akut alati eemal soojusalikast. Ārge jātke seda pikemaks ajaks kŀrge temperatuuriga keskkonda (otseēe pāikesēvalguse kätte, radiatorite lāhedusse vŀi kuhugi, kus temperatuur ŀlētab 50 °C).

AKUALAADIJA OHUTUSJUHISED

- See seadje ē ole ette nāhtud kasutamēiseks isikutele (sealhulgas lastēle), kelle fŀŀsilisēd, sensorsēd vŀi vaimsed vŀōmed on piarutud vŀi kellel puudub kogemus vŀi tuttavlikkuss seadmeēga, vālja arvatud juhul, kui neid juhitate vŀi kui nad jārgēvad ohutuse eest vastutavate isikute antud kasutusjuhiseid.

- Hŀidke lastēd silma peal, ēt nad ēi māngiks seadmetēga.

- Laadija ēi tohi puutada kokku nikuse vŀi veega. Vēe sattumēne laadija sisse suurendab elektrilŀōgi ohtu. Laadijat tohib kasutada ainult sēruruumides kuivades ruumides.

- Enne hŀolust vŀi puhasamist ŀhendage laadija vooluvŀrgust lahti.

- Ārge kasutage laadijat sŀttimisohitlikul pinnal (nt paber, tekstiil) vŀi sŀttimisohitlike ainete lāheduses. Laadija temperatuuri tŀōsu tŀttu laadimisprotsessi ajal on tulekahju oht.

- Kontrollēdē iga kord enne kasutamist laadija, kaabli ja pistiku seisukorda. Kui leiate kahjustusi - ārge kasutage laadijat. Ārge pŀŀdke laadija lahti vŀtta. Viģe kŀik remonditŀōd volitatud hŀolusttŀōkotta. Laadija ebaģēge paigaldamine vŀib pŀhjustada elektrilŀōgi vŀi tulekahju ohtu.

- Lapsed ja fŀŀsilisēl, emotsionaalsēl vŀi vaimsēl puudega isikud, samuti muud isikud, kelle kogemused vŀi teadmēisē ēi ole piisavad, ēt kasutada laadijat kŀiki ohutusabinŀusid jārgēdēs, ēi tohiks kasutada laadijat ilma vastutava isiku jārelevalveta. Vastasel juhul on oht, ēt seadet kāsēsetakse valesti, mis vŀib pŀhjustada vigastusi.

- Kui laadijat ēi kasutada, ŀhendage see vooluvŀrgust lahti.

TĀHELEPANU: Seade on mŀeldud kasutamēiseks sēruruumides. Vaatamata ohutu konstruksiooni, ohutusmeetmete ja tāiendavate kaitsemeetmete kasutamēisele, on tŀō kāigus alati olemas vigastuste jākkoht.

Li-ionakud vŀivad lekkēda, sŀttēda vŀi plahvatada, kui neid kuumutate kŀrgele temperatuuril vŀi kui neid lŀhistatakse. Ārge hŀidke neid kuumadel ja pāikesēpaistelistel pāevadel autos. Ārge avage akupakki. Li-ionakud sisaldavad elektroonikaseadmeid ja vŀivad pŀhjustada aku sŀttimist vŀi plahvatamist.

KASUTATUD PIKTOGRAMMIDE KIRJELDUS



1 2 3 4

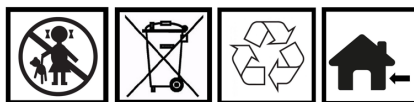

5 6 7 8

1. lugeģe enne kasutamist kasutusjuhēndit.

Toode vastab ELI direktiivide nŀuetele.

3. kandke silma- ja kuulmiskaitsevahēdēd.

4. kandke kaitsekēndaid

5. Kaitse lastē eest

6. Ärge visake koos majapidamisjäätmetega
7. ringlussevõetav
8. siseruumides töötamiseks

GRAAFILISTE ELEMENTIDE KIRJELDUS

Allpool esitatud numeratsioon viitab joonistel näidatud elementidele:

1. tööriistahoidja 1/2"
2. Reversing lüliti
3. On/off lüliti, kiiruse reguleerimine
4. Main käepide
5. Attachment
6. Tööala valgustus

Joonis B

1. tööriistahoidja 1/2"
2. Work ala valgustus
3. On/off lüliti, kiiruse reguleerimine
4. Reversing lüliti
5. Gear shift paneel
6. Käiguvahetus nupp
7. Run I
8. Run II
9. Run III

* Graafika ja tegelik toode võivad erineda.

SEADME KIRJELDUS

Löökvõti on akutoitel töötav elektriline tööriist. Seda ajendab harjadeta alalisvoolumootor koos planetaarajamiga. Löökvõtme komponentide konstruktsioon tagab pika kasutusea. Löökvõtme käepide võimaldab paigaldada erineva pikkusega pistikupesaid, millel on 1/2" kandilised käepidemed. Suure pöördemomendi eest vastutav mehhanism tekitab selle hetkelise perifeerse löögi kujul ja seadme mõju operaatori käele kruvikeeramise ajal on väike.

Kinnitusvõti on mõeldud üldiseks kasutamiseks näiteks mootorsõidukite hooldustöödel, montaaži- ja remonditöödel. Ärge kasutage elektrilist tööriista väärtalt.

KOMPLEKTI SISU

- Löökvõti 1 tk.
- Vööklamber 1 tk.
- Tehniline dokumentatsioon 3 tk.
- Seade tarnitakse ilma akuta

SEADME TÖÖ

Aku eemaldamine / sisestamine

Eemaldamiseks vajutage aku nuppu ja libistage see pistikupesast välja.

Aku sisestamiseks poangdate aku kontaktid pesa soontega ja sisestage aku, kuni kinnitusnupp kuuldavalt sisse lülitub.

Aku laadimine

Aku laadimine peaks toimuma tingimustes, kus ümbristev temperatuur on vahemikus 4-40 °C. Uus aku või aku, mida ei ole pikka aega kasutatud, saavutab täisvõimsuse umbes 3-5 laadimis- ja tühjendustükki järele.

Eemaldage aku seadmest.

Ühendage laadija 230 V vahelduvvoolu pistikupesaga. Kui seade on sisse lülitatud, süttib laadijal roheline LED, mis näitab, et pinge on ühendatud.

Kui aku asetatakse laadijasse, süttib punane LED, mis näitab, et aku on laetud.

Kui aku on laetud, muutub laadija LED roheliseks.

Laadija ei lülitu automaatselt välja, kui aku on täielikult laetud. Laadija roheline LED süttib seni, kuni laadija on vooluvõrgust lahti ühendatud.

Akut ei tohiks laadida kauem kui 8 tundi. Selle aja ületamine võib kahjustada aku elemente. Laadija ei lülitu automaatselt välja, kui aku on täielikult laetud. Enne aku laadija pistikupesast eemaldamist ühendage vooluvõrk lahti. Vältige järjestikuseid lühikesi laadimisi.

Ärge laadige akut pärast lühiajalist kasutamist. Vajalike laadimisaegade märkimisväärne vähenemine näitab, et aku on kulunud ja tuleks välja vahetada.

Laadimise ajal akud kuumenevad. Ärge alustage tööd kohe pärast laadimist - oodake, kuni aku on saavutanud toatemperatuuri. See hoiab ära aku kahjustumise.

Aku laetuse oleku näitamine

Aku on varustatud laadimisoleku indikaatoriga (3 valgusdiodi). Aku laadimisoleku kontrollimiseks vajutage aku laadimisoleku näidiku nuppu. Kui kõik valgusdiodid põlevad, on aku laetuse tase kõrge. 2 valgusdiodi põlemine näitab osalist tühjenemist. Kui põleb ainult 1 valgusdiod, näitab see, et aku on tühi ja vajab laadimist.

Sissevälja lülitamine

Seade lülitatakse sisse lüliti vajutamisega ja lülitatakse välja rõhu vabastamisega.

Kiiruse reguleerimine

Spindli pöörlemiskiirust reguleeritakse lülitele avaldatava rõhu suuruse reguleerimise ja elektroonilise käiguvahetuse abil.

Käikude vahetamine

Seadmel on elektrooniline käiguvahetus. Paremoolses suunas on võimalik kasutada kolme käiku, mida vahetatakse **joonisel B6 kujutatud** nupu abil. Ekraanil **joon. B5 näitab** käigu väärtust sel ajal. Käiguvahetuseks tuleb lüliti kergelt vajutada, nii et käigu tähistus süttib **joon. B7, B8, B9** ainult sel hetkel saab käiku muuta soovitud väärtusele.

- 1. käik: 0 - 1500 p/min (LED põleb, **joonis B7**)
- 2. käik: 0 - 2000 p/min (LED süttib **joonis B7, B8**)
- 3. käik: 0 - 2600 p/min (valgustatud LED **joonis B7, B8, B9**)

Vasakpoolse pöörlemise suurust ei saa muuta hammasrataste abil, seda saab reguleerida ainult lüliti maksimaalsele väärtusele vajutades.

Pöörlemissuund

- Pöörlemissuuna lüliti **joonisel A2** asub lüliti kohal.
- Muutke pöörlemissuunda paremale/vasakule. Käitsi **joonis. A2**, kui lüliti on alla vajutatud:
 - parempoolne pöörde - pingutamine
 - vasakpoolne pööramine - lahti kruvimine
- Lüliti on varustatud lukustusmehhanismiga, et vältida selle juhuslikku vajutamist spindli töötamise ajal. Kui lüliti on keskmises asendis, on lüliti lukustatud.

Lamp

Seade on varustatud tööpiirkonna valgustusega **joonis. A8**. Lamp lülitub sisse, kui vajutada lüliti **joonisel A3**. Kui nupule vajutus vabastatakse, lülitub lamp mõne sekundi pärast automaatselt välja.

Töövahendi kokkupanek

Märkus: veenduge, et tööriist on enne paigaldamist välja lülitatud. Eemaldage akupakett enne monteerimist. Libistage õige suurusega pesa tööriista hoidikule **joonisel A1**, kuni see kuuldavalt sisse haakub. Kontrollige, et pesa oleks korralikult paigas, tõmmates pesa kergelt. Märkus: Kasutage ainult õige suurusega pistikupesaga. Vajaduse korral kasutage pistikupesaga adapterit.

Vööklambri kokkupanek

Tööriistal on klamber, mis võimaldab seadet kinnitada võõle. Vajaduse korral saab klambri eemaldada ja paigaldada, keerates/lahti keerates kinnituskrui.

HOOLDUS JA LADUSTAMINE

- Seadet on soovitatav puhastada kohe pärast iga kasutamist.

- Ärge kasutage puhastamiseks vett ega muid vedelikke.
- Puhastage elektritööriist, akupakett ja laadija kuiva riidetükiga või puhuge madala rõhuga suruõhuga.
- Ärge kasutage mingeid puhastusvahendeid ega lahusteid, kuna need võivad kahjustada plastosaid.
- Puhastage regulaarselt mootori korpuse ventilatsioonivad, et vältida seadme ülekuumenemist.
- Hoidke elektrilist tööriista alati kuivas ja lastele kättesaamatus kohas.
- Hoidke seadet aku eemaldatud akuga.
- Märkus: Igasugused vead tuleb kõrvaldada tootja volitatud teenindusosakonnas.

RATING ANDMED

MÜRA JA VIBRATSIOONI ANDMED

Juhtmeta löökvõti 04-613	
Parameeter	Väärtus
Aku pinge	18 V DC
Koormuseta kiiruse vahemik (1. käik / 2. käik)	1500/2000/2500 min-1
Löögisagedus (1. käik / 2. käik)	1800/2500/3200 BPM
Tööriistahoidja	ruut 1/2"
Maksimaalne pöördemoment	80/200/320 maks.350 Nm
Kaitseklass	III
Mass	1,1
Tootmisaasta	2023
04-613 näitab nii masina tüüpi kui ka nimetust.	

MÜRA JA VIBRATSIOONI ANDMED

Helirõhu tase	$L_{pA} = 71 \text{ dB(A)}$ $K = 3 \text{ dB(A)}$
Helirõhu tase (koos kokkupuurkega)	$L_{pA} = 100 \text{ dB(A)}$ $K = 3 \text{ dB(A)}$

Helivõimsuse tase	$L_{WA} = 79 \text{ dB(A)}$ $K = 3 \text{ dB(A)}$
Helivõimsuse tase (koos kokkupuõrkega)	$L_{WA} = 108 \text{ dB(A)}$ $K = 3 \text{ dB(A)}$
Vibratsioonikiirenduse väärtused	$a_h = 1,256 \text{ m/s}^2$ $K = 1,5 \text{ m/s}^2$
Vibratsioonikiirenduse väärtus (koos kokkupuõrkega)	$a_h = 9,493 \text{ m/s}^2$ $K = 1,5 \text{ m/s}^2$

Paweł Kowalski
Paweł Kowalski

TOPEX GROUP Kvaliteediametrik

Varssavi, 2023-12-19

Teave müra ja vibratsiooni kohta

Seadme müratasest kirjeldavad: kiiratatav helirõhutase L_{pA} ja helivõimsuse tase L_{WA} (kus K tähistab mõõtemääramatust). Seadme tekitatud vibratsiooni kirjeldatakse vibratsioonikiirenduse väärtusega a_h (kus K on mõõtemääramatus).

Käesolevas juhendis esitatud helirõhu tase L_{pA} , helivõimsuse tase L_{WA} ja vibratsioonikiirenduse väärtus a_h on mõõdetud vastavalt standardide IEC 62841-1. Antud vibratsioonitase a_h võib kasutada seadmete võrdlemiseks ja vibratsiooniga kokkupuute eesmärgselt hindamiseks. Esitatud vibratsioonitase iseloomustab ainult seadme põhikasutust. Kui seadet kasutatakse muudes rakendustes või koos teiste töövahenditega, võib vibratsioonitase muutuda. Kõrgemat vibratsioonitaset mõjutab seadme ebapiisav või liiga harv hooldus. Eespool nimetatud põhjused võivad viia suurema vibratsioonikoormuse kogu tööperioodi jooksul.

Vibratsiooni kokkupuute täpseks hindamiseks tuleb arvesse võtta ajavahemikke, mil seade on välja lülitatud või kui see on sisse lülitatud, kuid ei kasutata tööks. Kui kõik tegurid on täpselt hinnatud, võib kogu vibratsioonikiirutus osutada palju väiksemaks.

Selleks, et kaitsta kasutajat vibratsiooni mõju eest, tuleks rakendada täiendavaid ohutusmeetmeid, näiteks masina ja töövahendite tsüklilist hooldust, piisava käetemperatuuri tagamist ja nõuetekohast töökorraldust.

KESKKONNAKAITSE



Elektritoitega tooteid ei tohi hävitada koos olmejäätmetega, vaid need tuleb viia kõrvaldamiseks asjakohasesse jäätmekäitluskohtadesse. Teabe saamiseks kõrvaldamise kohta võtke ühendust oma toote edasimüüja või kohaliku omavalitsusega. Elektri- ja elektroonikaseadmete jäätmed sisaldavad keskkonnasõbralikke aineid. Taaskasutatama seadmeid kujutavad endast potentsiaalselt ohtu keskkonnale ja inimeste tervisele.



Laetavaid patareid/akusid ei tohi visata majapidamisjäätmete hulka, samuti ei tohi neid visata tulle või vette. Kahjustatud või kasutatud patareid tuleb nõuetekohaselt ringluse võtta vastavalt kehtivatele patareide ja akude kõrvaldamise direktiivile.

Grupa Topex Spółka z ograniczoną odpowiedzialnością Spółka komandytowa, mille registrijärge asukoht on Varssavis, ul. Pograniczna 2/4 (edaspidi "Grupa Topex") teatab, et kõik autoriõigused käesoleva käsiraamatu (edaspidi "käsiraamat") sisule, sealhulgas muu hulgas Selle tekst, fotod, diagrammid, joonised ja koostamine kuuluvad eranditult Grupa Topexile ja on õiguskaitsel alla vastavalt 4. veebruaril 1994. aasta seadusele autoriõiguse ja sellega seotud õiguste kohta (Teatja 2006 nr 90 Poz. 631, seadusd. kujul). Kogu käsiraamatu ja selle üksikute elementide koostamine, töötlemine, avaldamine ja muutmise äriõiguste eesmärgidel ilma Grupa Topexi kirjaliku nõusolekuta on rangelt keelatud ning võib kaasa tuua tsiviil- ja kriminaalvastutuse.

EÜ vastavusdeklaratsioon

Tootja: Sp. z o.o. Sp.k., ul. Pograniczna 2/4
02-285 Varssavi

Toode: Akutava löökvõti nutrivõti: Akutava löökvõti

Mudel: 04-613

Kaubanimi: NEO TOOLS

Seerianumber: 00001 + 99999

Käesolev vastavusdeklaratsioon on välja antud tootja ainuvastutusest.

Eespool kirjeldatud toode vastab järgmistele dokumentidele:

Masinadirektiiv 2006/42/EÜ

Elektromagnetilise ühilduvuse direktiiv 2014/30/EL

RoHS direktiiv 2011/65/EL, muudetud direktiiviga 2015/863/EL

Ja vastab standardide nõuetele:

EN 62841-1:2015+A11; EN 62841-2-2:2014

EN IEC 55014-1:2021; EN IEC 55014-2:2021;

EN IEC 63000:2018

Käesolev deklaratsioon käsitleb ainult masinat sellisena, nagu see on tulele viidud, ja ei hõlma komponente mida lõppkasutaja lisab või mida ta teeb hiljem.

Tehnilise toimiku koostamiseks volitatud ELi residentid isiku nimi ja aadress:

Allkirjastatud järgmiste isikute nimel:

Grupa Topex Sp. z o.o. Sp.k.

2/4 Pograniczna tänäv

02-285 Varssavi

ВG

ПРЕВОД (РЪКОВОДСТВО ЗА ПОТРЕБИТЕЛЯ) Акумулаторен гаечен ключ:04-613

ВНИМАНИЕ, ПРЕДИ ДА ИЗПОЛЗВАТЕ ЕЛЕКТРОИНСТРУМЕНТА, ПРОЧЕТЕТЕ ВНИМАТЕЛНО ТОВА РЪКОВОДСТВО И ГО ЗАПАЗЕТЕ ЗА БЪДЕЩИ СПРАВКИ.

СПЕЦИФИЧНИ РАЗПОРЕДИ ЗА БЕЗОПАСНОСТ

Носете предпазни очила и защита на ушите, когато работите с инструмента. Излагането на шум може да доведе до загуба на слуха. Металните стъргодини и други летящи частици могат да причинят трайно увреждане на очите.

Използвайте инструмента с предоставените допълнителни дръжки. Не позволявайте инструментът да загуби контрол по време на работа.

ДОПЪЛНИТЕЛНИ ПРАВИЛА ЗА БЕЗОПАСНА РАБОТА

- Не прилагайте включения електроинструмент към гайката/болтовете. Бързятин се работен инструмент може да се изпълне от гайката или болта.

- При фиксиране на работните инструменти трябва да се внимава те да са правилно и сигурно поставени в държача за инструменти. Това може да доведе до разхлабването му и загуба на контрол по време на работа.

- Когато затягате и разхлабвате винтове, дръжте електроинструмента здраво, тъй като може да възникнат краткотрайни големи въртящи моменти.

- Не променяйте посоката на въртенето на шпиндела на електроинструмента, докато той работи. Съществува риск от повреда на електроинструмента.

- Използвайте мека и суха кърпа, за да почистите уреда. Никога не използвайте почистващи препарати или алкохол.

ИНСТРУКЦИИ ЗА БЕЗОПАСНОСТ ОТНОСНО БАТЕРИЯТА

- В случай на повреда и неправилна употреба на батерията може да се отделят газове. Проветрете помещението, консултирайте се с лекар в случай на дискомфорт. Газовете могат да уредят дихателните пътища.

- В случай на неправилни условия на работа от батерията може да изтече електролит и контактът с него трябва да се избягва. Ако случайно възникне контакт, електролитът трябва да се промие с голямо количество вода. В случай на контакт с очите, допълнително се консултирайте с лекар. Изтеклият електролит може да причини раздрезане на очите или изгаряния.

- Не отваряйте батерията - има опасност от късо съединение.

- Не използвайте батерията при дъжд.

- Винаги дръжте батерията далеч от източници на топлина. Не я оставяйте в среда с висока температура за дълъг период от време (на пряка слънчева светлина, в близост до радиатори или навсякъде, където температурата надхвърля 50°C).

ИНСТРУКЦИИ ЗА БЕЗОПАСНОСТ ЗА ЗАРЯДНОТО УСТРОЙСТВО ЗА БАТЕРИИ

- Това оборудване не е предназначено за използване от лица (включително деца) с намалени физически, сензорни или умствени способности или с липса на опит или познания за оборудването, освен ако не са под наблюдение или в съответствие с инструкциите за използване, дадени от лицата, отговорни за безопасността.

- Следете децата да не си играят с оборудването.
- Зарядното устройство не трябва да бъде излагано на влага или вода. Навливането на вода в зарядното устройство увеличава риска от токов удар. Зарядното устройство може да се използва само на закрито в сухи помещения.

- Изключете зарядното устройство от електрическата мрежа, преди да извършвате каквато и да е поддръжка или почистване.

- Не използвайте зарядното устройство, поставено върху запалими повърхности (напр. хартия, текстил) или в близост до запалими вещества. Поради повишаването на температурата на зарядното устройство по време на процеса на зареждане съществува опасност от пожар.

- Проверявайте състоянието на зарядното устройство, кабели и щепсела всеки път преди употреба. Ако откриете повреда - не използвайте зарядното устройство. Не се опитвайте да

разгледвайте зарядното устройство. Отнасяйте се за всички ремонти в оторизиран сервиз. Неправилният монтаж на зарядното устройство може да доведе до риск от токов удар или пожар.

- Деца и лица с физически, емоционални или умствени увреждания, както и други лица, чиито опит или познания не са достатъчни, за да работят със зарядното устройство при спазване на всички мерки за безопасност, не трябва да работят със зарядното устройство без надзора на отговорно лице. В противен случай съществува опасност устройството да бъде неправилно експлоатирано, което да доведе до нараняване. - Когато зарядното устройство не се използва, изключете го от електрическата мрежа.

ВНИМАНИЕ: Устройството е предназначено за работа на закрито.

Въпреки използването на безопасен по своята същност дизайн, използването на мерки за безопасност и допълнителни защитни мерки, винаги съществува остатъчен риск от нараняване по време на работа.

Литиево-йонните батерии могат да протекат, да се запалят или да експлодират, ако се нагреят до високи температури или се свържат на късо. Не ги съхранявайте в автомобила през горещи и слънчеви дни. Не отваряйте акумулаторния блок. Li-Ion батериите съдържат електронни устройства и могат да предизвикат запалване или експлозия на батерията.

ОПИСАНИЕ НА ИЗПОЛЗВАНИТЕ ПИКТОГРАМИ

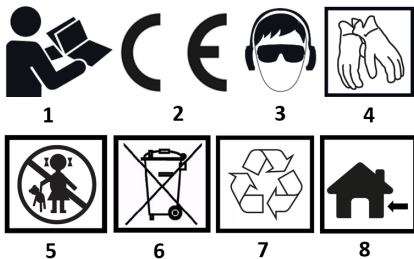

1. прочетете ръководството за употреба преди употреба.
- Продуктът отговаря на изискванията на директивите на ЕС.
3. носете предпазни средства за очите и слуха.
4. носете защитни ръкавици
5. Защита от деца
6. Не изхвърляйте заедно с битовите отпадъци
7. може да се рециклира
8. за работа на закрито

ОПИСАНИЕ НА ГРАФИЧНИТЕ ЕЛЕМЕНТИ

Номерацията по-долу се отнася за елементите, показани на чертежите:

- 1.Tool държач 1/2"
- 2.Reversing switch
- 3.On/off превключвател, контрол на скоростта
- 4.Main дръжка
- 5.Прикрепване
- 6.Осветление на работната зона

Фигура Б

- 1.Tool държач 1/2"
- 2.Осветление на работната зона
- 3.On/off превключвател, контрол на скоростта
- 4.Reversing switch
- 5.Gear shift панел
- 6.Gear Shift бутон
- 7.Run I
- 8.Run II
- 9.Run III

* Възможно е да има разлики между графиката и действителния продукт

ОПИСАНИЕ НА УСТРОЙСТВОТО

Ударният гаечен ключ е електроинструмент с акумулаторно захранване. Той се задвижва от безщетков постоянноотков двигател с планетарна скоростна кутия. Конструкцията на компонентите на гаечния ключ осигурява дълъг експлоатационен живот. Дръжката на гаечния ключ позволява да се монтира муфи с различна дължина, които имат квадратни дръжки 1/2". Механизмът, отговорен за високия въртящ момент, го генерира под формата на моментно периферно въздействие, а

въздействието на устройството върху ръцете на оператора по време на завинтване е слабо.

Гаечният ключ е предназначен за обща употреба при сервизни дейности, например при моторни превозни средства, монтажни и ремонтни дейности.

Не използвайте неправилно електроинструмента.

СЪДЪРЖАНИЕ НА КОМПЛЕКТА

- Ударни гаечни ключове	1 бр.
- Клипс за колан	1 бр.
- Техническа документация	3 бр.
- Устройството се доставя без батерия	

РАБОТА НА УСТРОЙСТВОТО

Изваждане/поставяне на батерията

За да го извадите, натиснете бутона на батерията и я измъкнете от гнездото.

За да поставите батерията, подравнете контактите на батерията с жлебовете в гнездото и я поставете, докато бутонът за притискане се задейства.

Зареждане на батерията

Зареждането на акумулатора трябва да се извършва в условия, при които температурата на околната среда е между 4 и 40°C. Нова батерия или такава, която не е била използвана за дълъг период от време, ще достигне пълната си мощност след приблизително 3 - 5 цикъла на зареждане и разреждане.

Извадете батерията от устройството.

- Включете зарядното устройство в контакт за променлив ток с напрежение 230 V. Когато е включено, на зарядното устройство ще светне зелен светодиод, който показва, че напрежението е свързано.

- Когато батерията се постави в зарядното устройство, червеният светодиод ще светне, за да покаже, че батерията се зарежда.

- След като батерията е заредена, светодиодът на зарядното устройство ще светне в зелено.

- Зарядното устройство не се изключва автоматично, когато батерията е напълно заредена. Зеленият светодиод на зарядното устройство ще продължи да свети, докато зарядното устройство не бъде изключено от електрическата мрежа.

- Батерията не трябва да се зарежда за повече от 8 часа.

Превъщаването на това време може да повреди клетките на батерията. Зарядното устройство няма да се изключи автоматично, когато батерията е напълно заредена. Преди да извадите батерията от гнездото на зарядното устройство, изключете захранването. Избягвайте последователни кратки зареждания. Не зареждайте батерията, след като сте използвали устройството за кратко време. Значителното намаляване на времето между необходимите зареждания показва, че батерията е износена и трябва да се смени.

- По време на процеса на зареждане батериите се загряват. Не предприемайте работа веднага след зареждане - изчакайте, докато батерията достигне стайна температура. Това ще предотврати повреда на батерията.

Индикация за състоянието на заряд на батерията

Батерията е оборудвана с индикация за състоянието на заряд (3 светодиода). За да проверите състоянието на зареждане на батерията, натиснете бутона за индикация на състоянието на зареждане на батерията. Когато всички светодиоди светят, нивото на заряд на батерията е високо. Светването на 2 светодиода показва частично разреждане. Фактът, че свети само 1 диод, показва, че батерията е изтощена и трябва да се зареди отново.

Включване/изключване

Устройството се включва с натискане на превключвателя и се изключва с отпускане на натиска.

Контрол на скоростта

Скоростта на въртене на шпинделъа се контролира чрез управление на натиска, упражняван върху превключвателя, и чрез електронно превключване на предавката.

Превключване на предавките

Устройството има електронно превключване на предавките. Възможно е работа по посока на часовниковата стрелка в диапазон от три предавки, които се превключват с помощта на бутона **Фиг. В6**. На дисплея се показва **Фиг. В5** показва стойността на предавката в момента. За да се смени предавката, трябва леко да се натисне бутонът, така че обозначението на предавката да светне **Фиг. В7, В8, В9**, като само в този момент предавката може да бъде променена на желаната стойност.

- 1-ва предавка: 0 - 1500 об/мин (светодиодът светва, **Фиг. В7**)

- 2-ра предавка: 0 - 2000 об/мин (светодиодът светва **Фиг. В7, В8**)

- 3-та предавка: 0 - 2500 об/мин (светещ светодиод **фиг. В7, В8, В9**)

Размерът на лявото въртене не може да се променя с помощта на зъбни колеа, той може да се регулира само чрез натискане на превключвателя до максималната стойност на уреда.

Посока на въртене

- Превключвателят за посоката на въртене **Фиг. А2** се намира над превключвателя.

- Промяна на посоката на въртене надясно/наляво. В ръководството **фиг. А2**, когато превключвателят е натиснат: - десен завои - затягане

- ляво въртене - отвиване

- Превключвателят е снабден със заключващ механизъм, за да се предотврати случайното му натискане по време на работа на шпиндела. Когато превключвателят е в средно положение, той е заключен.

Лампа

Устройството е оборудвано с осветление на работната зона **фиг. А8**. Лампата се включва при натискане на превключвателя **фиг. А3**. Когато натискът върху бутон се отпусне, лампата се изключва автоматично след няколко секунди.

Сглобяване на работния инструмент

Забележка: уверете се, че инструментът е изключен, преди да го монтирате. Извадете акумулаторната батерия преди монтажа. Плъзнете гнездото с правилния размер върху държача на инструмента **Фиг. А1**, докато то се задейства звуково. Проверете дали гнездото е правилно поставено, като леко издрпате гнездото. Забележка: Използвайте само гнезда с правилния размер на гнездото. Ако е необходимо, използвайте адаптер за гнездо.

Монтаж на щипка за колан

Инструментът е снабден с щипка, която позволява закрепване на устройството към колана. Ако е необходимо, клипсът може да бъде свален и поставен чрез завиване/отвиване на фиксиращия винт.

ПОДДРЪЖКА И СЪХРАНЕНИЕ

- Препоръчва се устройството да се почиства веднага след всяка употреба.

- Не използвайте вода или други течности за почистване.

- Почистете електроринструмента, акумулаторната батерия и зарядното устройство със суха кърпа или издухайте със състен въздух с ниско налягане.

- Не използвайте никакви почистващи препарати или разтворители, тъй като те могат да повредят пластмасовите части.

- Почиствайте редовно вентилационните отвори в корпуса на двигателя, за да предотвратите прегряването на уреда.

- Винаги съхранявайте електроринструмента на сухо място, недостъпно за деца.

- Съхранявайте устройството с извадена батерия.

- Забележка: Всички видове неизправности трябва да се отстраняват от оторизираня сервис на производителя.

ДАНИИ ЗА ОЦЕНЯВАНЕ

ДАНИИ ЗА ШУМА И ВИБРАЦИИТЕ

Акумулаторен гаечен ключ 04-613	
Параметър	Стойност
Напрежение на батерията	18 V DC
Диапазон на скоростта на празен ход (1-ва предавка / 2-ра предавка)	1500/2000/2500 мин. ⁻¹
Честота на ударите (1-ва предавка / 2-ра предавка)	1800/2500/3200 BPM
Държач за инструменти	квадрат 1/2 "
Максимален въртящ момент	80/200/320 макс.350 Nm
Клас на защита	III
Маса	1,1
Година на производство	2023
04-613 посочва както типа, така и обозначението на машината	

ДАНИИ ЗА ШУМА И ВИБРАЦИИТЕ

Ниво на звуково налягане	$L_{pA} = 71 \text{ dB(A)}$ $K = 3 \text{ dB(A)}$
Ниво на звуково налягане (при удар)	$L_{pA} = 100 \text{ dB(A)}$ $K = 3 \text{ dB(A)}$
Ниво на звукова мощност	$L_{WA} = 79 \text{ dB(A)}$ $K = 3 \text{ dB(A)}$

Ниво на звукова мощност (при удар)	$L_{WA} = 108 \text{ dB(A)}$ $K = 3 \text{ dB(A)}$
Стойности на вибрационното ускорение	$a_h = 1,256 \text{ m/s}^2$ $K = 1,5 \text{ m/s}^2$
Стойност на вибрационното ускорение (при удар)	$a_h = 9,493 \text{ m/s}^2$ $K = 1,5 \text{ m/s}^2$

Информация за шума и вибрациите

Нивото на шума, излъчван от оборудването, се описва чрез: нивото на излъчваното звуково налягане L_{pA} и нивото на звуковата мощност L_{WA} (където K означава неопределеност на измерването). Вибрациите, излъчвани от оборудването, се описват от стойността на вибрационното ускорение a_h (където K означава неопределеност на измерването).

Нивото на звуковото налягане L_{pA} , нивото на звуковата мощност L_{WA} и стойността на вибрационното ускорение a_h , дадени в тези инструкции, са измерени в съответствие с IEC 62841-1. Даденото ниво на вибрациите a_h може да се използва за сравнение на оборудването и за предварителна оценка на излагането на вибрации.

Посоченото ниво на вибрации е представително само за основната употреба на уреда. Ако уредът се използва за други приложения или с други работни инструменти, нивото на вибрациите може да се промени. По-високото ниво на вибрации ще бъде повлияно от недостатъчна или твърде рядка поддръжка на уреда. Посочените по-горе причини могат да доведат до повишено излагане на вибрации през целия период на работа.

За да се направи точна оценка на експозицията на вибрации, е необходимо да се вземат предвид периодите, когато устройството е изключено или когато е включено, но не се използва за работа. След като всички фактори бъдат точно оценени, общата експозиция на вибрации може да се окаже много по-ниска.

За да се предази потребителят от въздействието на вибрациите, трябва да се прилагат допълнителни мерки за безопасност, като например циклична поддръжка на машината и работните инструменти, осигуряване на подходяща температура на ръцете и подходяща организация на работата.

ОПАЗВАНЕ НА ОКОЛНАТА СРЕДА

Закраняването с електрически продукти не трябва да се извършва заедно с битовите отпадъци, а да се предават в съответните съоръжения за изхвърляне. Съвържете се с търговеца на продукта или с местните власти за информация относно изхвърлянето. Отпадъците от електрическо и електронно оборудване съдържат инертни за околната среда вещества. Оборудването, което не се рециклира, представлява потенциален риск за околната среда и новешкото здраве.

Акумулаторните батерии/аккумулятори не трябва да се изхвърлят в битовите отпадъци, нито да се хвърлят в огън или във вода. Повредените или използвани батерии трябва да се рециклират по подходящ начин в съответствие с действащата директива за изхвърляне на батерии и аккумулятори.

"Grupa Torhex Spółka z ograniczoną odpowiedzialnością" Spółka komandytowa със седалище във Варшава, ул. Pograniczna 2/4 (наричана по-нататък "Grupa Torhex") уведомява, че всички авторски права върху съдържанието на това ръководство (наричано по-нататък "Ръководство"), включително, наред с другото, неговия текст, снимки, диаграми, чертежи, както и композцията му, принадлежат изключително на Grupa Torhex и са обект на правна защита съгласно Закона от 4 февруари 1994 г. за авторското право и сродните му права (ДВ, бр. 90 от 2006 г., поз. 631, с измененията). Копирането, обработката, публикуването, модифицирането с търговска цел на цялото Ръководство и на отделните му елементи без съгласието на Grupa Torhex, изразено в писмена форма, е строго забранено и може да доведе до гражданска и наказателна отговорност.

ЕО декларация за съответствие

Производител: Sp.k., ul. Pograniczna 2/4
02-285 Варшава

Продукт: Акумулаторен гаечен ключ

Модел: 04-613

Търговско наименование: NEO TOOLS

Сериен номер: 00001 + 99999

Настоящата декларация за съответствие се издава на пълната отговорност на производителя.

Продуктът, описан по-горе, съответства на следните документи:

Директива за машините 2006/42/ЕО

Директива 2014/30/ЕС за електромагнитна съвместимост
Директива 2011/65/ЕС, изменена с Директива 2015/863/ЕС

И отговаря на изискванията на стандартите:

EN 62841-1:2015+A11; EN 62841-2-2:2014

EN IEC 55014-1:2011; EN IEC 55014-2:2021;

EN IEC 63000:2018

Настоящата декларация се отнася само за машината, както е пусната на пазара, и не включва компоненти.

добавени от крайния потребител или извършени от него впоследствие.

Име и адрес на лицето, пребиваващо в ЕС, което е упълномощено да изготви техническото досие:

Подписано от името на:

Grupa Torex Sp. z o.o. Sp.k.

Улица Pograniczna 2/4

02-285 Варшава

Pavel Kowalski

Павел Ковалски

Отговорник по качеството на TOPEX GROUP

Варшава, 2023-12-19

HR
PRIRUČNIK ZA PRIJEVOD (KORISNIK)
Bežični udarni ključ: 04-613

PAŽNJA, PRIJE UPOTREBE ELEKTRIČNOG ALATA, PAŽLJIVO PROČITAJTE OVAJ PRIRUČNIK I ČUVAJTE GA ZA BUDUĆU UPOTREBU.

POSEBNE SIGURNOSNE ODREDBE

Prilikom rada s alatom nosite zaštitu za uši i zaštitne naočale. Izloženost buci može uzrokovati gubitak sluha. Metalne strugotine, druge leteće čestice mogu uzrokovati trajno oštećenje oka. Koristite alat s dodatnim ručkama. Ne dopustite da alat izgubi kontrolu tijekom rada.

DODATNA PRAVILA ZA SIGURAN RAD

- Ne nanosite uključeni električni alat na maticu / vijak. Rotirajući radni alat može skliznuti s matice ili vijaka.
- Prilikom pričvršćivanja radnih alata mora se paziti da ispravno i sigurno sjede u držaču alata. To može dovesti do labavljenja i gubitka kontrole tijekom rada.
- Prilikom zatezanja i otpuštanja vijaka čvrsto držite električni alat jer mogu doći do kratkih zakretnih momenta visoke reakcije.
- Ne mijenjajte smjer rotacije vretena električnog alata dok radi. Postoji opasnost od oštećenja električnog alata.
- Za čišćenje uređaja koristite meku i suhu krpu. Nikada nemojte koristiti deterdžent ili alkohol.

SIGURNOSNE UPUTE U VEZI S BATERIJOM

- U slučaju oštećenja i nepravilne uporabe baterije mogu se ispuštati plinovi. Protračite sobu, posavjetujte se s liječnikom u slučaju nelagodice. Plinovi mogu oštetiti dišne puteve.
- U slučaju nepravilnih radnih uvjeta, elektrolit može procuriti iz baterije i treba izbjegavati kontakt s njim. Ako se slučajno dogodi kontakt, elektrolit treba isprati s puno vode. U slučaju kontakta s očima, dodatno se posavjetujte s liječnikom. Procurjeli elektrolit može uzrokovati iritaciju očiju ili opekline.
- Ne otvarajte bateriju - postoji opasnost od kratkog spoja.
- Ne koristite bateriju na kiši.
- Bateriju uvijek držite podalje od izvora topline. Ne ostavljajte ga u okruženju visoke temperature dulje vrijeme (na izravnom sunčevom svjetlu, u blizini radijatora ili bilo gdje gdje temperatura prelazi 50 °C)

SIGURNOSNE UPUTE ZA PUNJAČ BATERIJA

- Ova oprema nije namijenjena osobama (uključujući djecu) sa smanjenim fizičkim, osjetilnim ili mentalnim sposobnostima ili nedostatkom iskustva ili poznavanja opreme, osim pod nadzorom ili u skladu s uputama za uporabu koje daju odgovorni za sigurnost.
- Pripazite na djecu kako se ne bi igrali s opremom.
- Punjač ne smije biti izložen vlazi ili vodi. Ulazak vode u punjač povećava rizik od udara. Punjač se smije koristiti samo u zatvorenom prostoru u suhim prostorijama.
- Isključite punjač iz mreže prije održavanja ili čišćenja.
- Ne koristite punjač postavljen na zapaljivu površinu (npr. papir, tekstil) ili u blizini zapaljivih tvari. Zbog povećanja temperature punjača tijekom postupka punjenja postoji opasnost od požara.
- Prije uporabe svaki put provjerite stanje punjača, kabela i utikača. Ako se pronađe oštećenje - ne koristite punjač. Ne pokušavajte rastaviti punjač. Sve popravke proslijedite ovlaštenoj servisnoj radionici. Nepravilna ugradnja punjača može dovesti do strujnog udara ili požara.
- Djeca i fizički, emocionalno ili mentalno hendikepirane osobe, kao i druge osobe čije iskustvo ili znanje nije dovoljno za upravljanje punjačem uz sve sigurnosne mjere opreza, ne smiju upravljati

punjačem bez nadzora odgovorne osobe. Inače postoji opasnost da će uređaj biti pogrešno vođen, što rezultira ozljedom.

- Kada punjač nije u upotrebi, isključite ga iz mreže.
PAŽNJA: Uređaj je dizajniran za rad u zatvorenom prostoru. Unatoč primjeni inherentno sigurnog dizajna, primjeni sigurnosnih mjera i dodatnih zaštitnih mjera, uvijek postoji preostali rizik od ozljeda tijekom rada.

Li-ion baterije mogu procuriti, zapaliti se ili eksplodirati ako se zagriju na visoke temperature ili kratko spoje. Ne čuvajte ih u automobilu tijekom vrućih i sunčanih dana. Ne otvarajte bateriju. Li-ion baterije sadrže elektroničke uređaje i mogu uzrokovati požar ili eksploziju baterije.

OPIS KORIŠTENIH PIKTOGRAMA

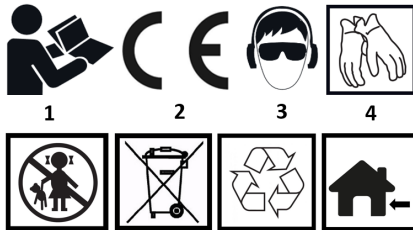

1. Prije uporabe pročitajte priručnik s uputama. Proizvod zadovoljava zahtjeve EU direktiva.
3. Nosite zaštitu za oči i sluh.
4. Nosite zaštitne rukavice
5. Zaštitite od djece
6. Ne odlažite kućni otpad
7. Može se reciklirati
8. Za rad u zatvorenom prostoru

OPIS GRAFIČKIH ELEMENATA

Numeriranje u nastavku odnosi se na elemente prikazane na crtežima:

1. Držač alata 1/2"
2. Prekidač za vožnju unatrag
3. Prekidač za uključivanje/isključivanje, kontrola brzine
4. Glavna ručka
5. Privitak
6. Work rasvjeta područja

Slika B

1. Držač alata 1/2"
2. Work rasvjeta područja
3. Prekidač za uključivanje/isključivanje, kontrola brzine
4. Prekidač za vožnju unatrag
5. Ploča za promjenu stupnja prijenosa
6. Tipka za promjenu stupnja prijenosa
7. Pokreni I
8. Pokreni II
9. Run III

* Mogu postojati razlike između grafike i stvarnog proizvoda

OPIS UREĐAJA

Udarni ključ je električni alat na baterije. Pokreće ga istosmjerni motor bez četkica s planetarnim mjenjačem. Dizajn komponenti ključa osigurava dugi vijek trajanja. Ručka ključa omogućuje ergonomiju utičnice različitih duljina, koje imaju kvadratne ručke od 1/2". Mehanizam odgovoran za visoki zakretni moment generira ga u obliku trenutnog perifernog udara, a utjecaj uređaja na ruke operatera tijekom vrtnja vijaka je nizak.

Ključ je dizajniran za opću uporabu u servisnim radovima, na primjer, motornim vozilima, montaži i popravcima. Ne zloupotrebljavajte električni alat.

SADRŽAJ KOMPLETA

- Udarni ključ 1 kom.
- Kopčica remena 1 kom.
- Tehnička dokumentacija 3 kom.
- Uređaj se isporučuje bez baterije

RAD UREĐAJA

Uklanjanje/umetanje baterije

Da biste ga uklonili, pritisnite gumb na bateriji i izvucite ga iz utičnice. Da biste umetnuli bateriju, poravnajte kontakte baterije s utorama u utičnici i umetnite dok se gumb za stezanje ne čuje dok se gumb za stezanje ne uključi.

Punjenje baterije

Punjenje baterije treba provoditi u uvjetima kada je temperatura okoline između 4 - 40 °C. Nova baterija ili ona koja se ne koristi duže vrijeme dostići će punu sposobnost napajanja nakon otprilike 3 - 5 ciklusa punjenja i pražnjenja.

Izvadite bateriju iz uređaja.

- Priključite punjač u 230 V izmjeničnu mrežnu utičnicu. Kada je uključena, na punjaču će zasvijetliti zelena LED dioda koja označava da je napon spojen.

- Kada se baterija stavi u punjač, zasvijetlit će crvena LED dioda koja označava da se baterija puni.

- Nakon što se baterija napuni, LED na punjaču postat će zelen.

- Punjač se neće automatski isključiti kada je baterija potpuno napunjena. Zelena LED dioda na punjaču nastavit će svijetliti sve dok punjač ne bude isključen iz napajanja.

- Baterija se ne smije puniti dulje od 8 sati. Prekoračenje tog vremena može oštetiti baterijske ćelije. Punjač se neće automatski isključiti kada je baterija potpuno napunjena. Isključite napajanje prije vađenja baterije iz utičnice punjača. Izbjegavajte uzastopne kratke troškove.

Nemojte puniti bateriju nakon kratkog korištenja uređaja. Značajno smanjenje vremena između potrebnih punjenja ukazuje na to da je baterija istrošena i da je treba zamijeniti.

- Tijekom postupka punjenja baterije će se zagrijati. Ne poduzimajte radove odmah nakon punjenja - pričekajte dok baterija ne dosegne sobnu temperaturu. To će spriječiti oštećenje baterije.

Oznaka statusa napunjenosti baterije

Baterija je opremljena indikacijom statusa napunjenosti (3 LED diode). Da biste provjerili stanje napunjenosti baterije, pritisnite gumb indikatora statusa napunjenosti baterije. Kada su sve LED diode upaljene, razina napunjenosti baterije je visoka. Osvjetljenje 2 LED diode ukazuje na djelomično pražnjenje. Činjenica da je upaljena samo 1 dioda ukazuje na to da je baterija iscrpljena i da je treba napuniti.

Uključivanje/isključivanje

Uređaj se uključuje pritiskom na prekidač i isključuje otpuštanjem tlaka.

Kontrola brzine

Brzina vretena kontrolira se kontroliranjem količine tlaka na prekidaču i elektroničkom promjenom stupnja prijenosa.

Mijenjanje brzina

Jedinica ima elektroničko mijenjanje stupnja prijenosa. Rad u smjeru kazaljke na satu moguć je u rasponu od tri stupnja prijenosa, koji se mijenjaju pomoću gumba **Sl. B6**. **B5 prikazuje** vrijednost zupčanika u to vrijeme. Da biste promijenili stupanj prijenosa, prekidač se mora lagano pritisnuti tako da označa zupčanika svijetli **sl.**

1. stupanj prijenosa: 0 - 1500 o / min (LED osvjetljava, **slika B7**)
2. stupanj prijenosa: 0 - 2000 o / min (LED osvjetljava **sliku B7, B8**)
3. stupanj prijenosa: 0 - 2500 o / min (osvjetljena LED **slika B7, B8, B9**)

Količina rotacije lijevom stranom ne može se mijenjati zupčanicima, može se podesiti samo pritiskom prekidača na maksimalnu vrijednost jedinice.

Smjer rotacije

- Smjer okretnog prekidača **Sl. A2** nalazi se iznad prekidača.
- Promijenite smjer rotacije desno/lijevo. Na ručnoj **slici A2** kada je prekidač pritisnut:
 - skretanje udesno - zatezanje
 - rotacija lijevom stranom - odvrtnje
- Prekidač je opremljen mehanizmom za zaključavanje kako bi se spriječilo slučajno pritisnjanje dok vreteno radi. Kada je prekidač u srednjem položaju, prekidač je zaključan.

Svjetiljka

Uređaj je opremljen osvjetljenjem radnog područja **sl.** Svjetiljka se uključuje kada pritisnete **sliku A3**. Kada se pritisak na gumb otpusti, svjetiljka se automatski isključuje nakon nekoliko sekundi.

Montaža radnog alata

Napomena: provjerite je li alat isključen prije montaže. Izvadite bateriju prije montaže. Gurnite utičnicu odgovarajuće veličine na držač alata **Sl. A1** dok se čujno ne uključi. Provjerite je li utičnica pravilno postavljena laganim povlačenjem na utičnicu. Napomena: Koristite samo utičnice s ispravnom veličinom utičnice. Ako je potrebno, koristite adapter za utičnicu.

Sklop kopča krama

Alat je opremljen kopčom koja omogućuje pričvršćivanje uređaja na pojas. Ako je potrebno, kopča se može ukloniti i ugraditi vijkom/odvrtnjem pričvršnog vijka.

ODRŽAVANJE I SKLADIŠTENJE

- Preporučuje se čišćenje uređaja odmah nakon svake uporabe.
- Za čišćenje nemojte koristiti vodu ili druge tekućine.
- Očistite električni alat, bateriju i punjač suhim komadom tkanine ili puhajte niskotlačnim komprimiranim zrakom.
- Ne koristite sredstva za čišćenje ili otapala jer ona mogu oštetiti plastične dijelove.
- Redovito čistite ventilacijske otvore u kućištu motora kako biste spriječili pregrijavanje uređaja.
- Električni alat uvijek čuvajte na suhom mjestu izvan dohvata djece.
- Uređaj čuvajte s uklonjenom baterijom.
- Napomena: Sve vrste kvara treba otkloniti ovlaštenu servisnu odjel proizvođača.

PODACI OCJENJIVANJA

PODACI O BUCI I VIBRACIJAMA

Bežični udarni ključ 04-613	
Parametarski	Vrijednost
Napon baterije	18 V DC
Raspon brzine bez opterećenja (1. stupanj prijenosa / 2. stupanj prijenosa)	1500/2000/2500 min-1
Frekvencija udara (1. stupanj prijenosa / 2. stupanj prijenosa)	1800/2500/3200 BPM
Držak alata	kvadrat 1/2 "
Najveći okretni moment	80/200/320 maks.350 Nm
Klasa zaštitite	III
Misa	1,1
Godina proizvodnje	2023

04-613 označava i vrstu i oznaku stroja

PODACI O BUCI I VIBRACIJAMA

Razina zvučnog tlaka	LpA = 71 dB(A) K= 3 dB(A)
Razina zvučnog tlaka (s utjecajem)	LpA = 100 dB(A) K= 3 dB(A)
Razina zvučne snage	LwA = 79 dB(A) K= 3 dB(A)
Razina zvučne snage (s utjecajem)	LwA = 108 dB(A) K= 3 dB(A)
Vrijednosti ubrzanja vibracija	ah = 1,256 m/s ² K= 1,5 m/s ²
Vrijednost ubrzanja vibracija (s udarcem)	ah = 9,493 m/s ² K= 1,5 m/s ²

Informacije o buci i vibracijama

Razina emisije buke opreme opisana je: razinom emitiranog zvučnog tlaka LpA i razinom zvučne snage LwA (gdje K označava mjernu nesigurnost). Vibracije koje emitira oprema opisane su vrijednošću ubrzanja vibracija ah (gdje je K mjerna nesigurnost).

Razina zvučnog tlaka LpA , razina zvučne snage LwA i vrijednost ubrzanja vibracija ah dane u ovim uputama izmjerene su u skladu s IEC 62841- 1 . Dana razina vibracija ah može se koristiti za usporedbu opreme i za preliminarnu procjenu izloženosti vibracijama.

Navedena razina vibracija reprezentativna je samo za osnovnu uporabu jedinice. Ako se jedinica koristi za druge primjene ili s drugim radnim alatima, razina vibracija može se promijeniti. Na višu razinu vibracija utječe čest nedovoljno ili previše rijetko održavanje jedinice. Gore navedeni razlozi mogu dovesti do povećane izloženosti vibracijama tijekom cijelog radnog razdoblja.

Da bi se točno procijenila izloženost vibracijama, potrebno je uzeti u obzir razdoblja kada je uređaj isključen ili kada je uključen, ali se ne koristi za rad. Nakon što su svi čimbenici točno procijenjeni, ukupna izloženost vibracijama može se pokazati mnogo nižom.

Kako bi se korisnik zaštitilo od utjecaja vibracija, trebalo bi provesti dodatne sigurnosne mjere, kao što su cikličko održavanje stroja i radnih alata, osiguranje odgovarajuće temperature ruku i pravilna organizacija rada.

ZAŠTITA OKOLIŠA

Proizvodi na električni pogon ne smiju se odlagati s kućnim otpadom, već ih treba odnijeti u odgovarajuće objekte za odlaganje. Za informacije o odlaganju obratite se prodavaču proizvoda ili lokalnoj vlasti. Otpadna električna i elektronička oprema sadrži ekološki inertne tvari. Oprema koja se ne reciklira predstavlja potencijalni rizik za okoliš i ljudsko zdravlje.

Punjive baterije / baterije ne smiju se odlagati u kućni otpad, niti ih treba bacati u vodu ili u vodu. Oštećene ili rabljene baterije moraju se pravilno reciklirati u skladu s važećom direktivom o odlaganju baterija i akumulatora.



Li-ion

"Grupa Topex Spółka z ograniczoną odpowiedzialnością" Spółka komandytowa sa sjedištem u Varšavi, ul. Pograniczna 2/4 (u daljnjem tekstu: "Grupa Topex") uključava da sva autorska prava na sadržaj ovog priručnika (u daljnjem tekstu: "Priručnik"), uključujući, između ostalog, Njegov tekst, fotografije, dijagrami, crteži, kao i sastav, pripadaju isključivo Grupi Topex i podliježu pravnoj zaštiti prema Zakonu od 4. veljače 1994. o autorskom pravu i srodnim pravima (Journal of Laws 2006 No. 90 Poz. 631, kako je izmijenjen). Kopiranje, obrada, objavljivanje, izmjena u komercijalne svrhe cjelokupnog Priručnika i njegovih pojedinačnih elemenata, bez suglasnosti Grupe Topex izražene u pisanom obliku, strogo je zabranjena i može rezultirati građanskom i kaznenom odgovornošću.

Izjava EZ-a o sukladnosti

Proizvođač: Grupa Topex Sp. z o.o. Sp.k., ul. Pograniczna 2/4
02-285 Varšava

Proizvod: Bežični udarni ključ

Model: 04-613

Trgovački naziv: NEO TOOLS

Serijski broj: 00001 + 99999

Ova izjava o sukladnosti izdaje se pod isključivom odgovornošću proizvođača.

Gore opisani proizvod u skladu je sa sljedećim dokumentima:

Direktiva o strojevima 2006/42/EZ

Direktiva o elektromagnetskoj kompatibilnosti 2014/30/EU

Direktiva RoHS 2011/65/EU kako je izmijenjena Direktivom 2015/863/EU

I zadovoljava zahtjeve standarda:

EN 62841-1:2015+A11; EN 62841-2-2:2014

EN IEC 65014-1:2021; EN IEC 65014-2:2021;

EN IEC 63000:2018

Ova izjava odnosi se samo na strojeve koji su stavljeni na tržište i ne uključuje komponente

dobao krajnji korisnik ili ga je naknadno izvršio.

Ime i adresa osobe s boravištem u EU-u ovlaštena za pripremu tehničkog dosjea:

Potpisano u ime:

Grupa Topex Sp. z o.o. Sp.K.

2/4 Pograniczna ulica

02-285 Varšava

Paweł Kowalski

Službenik za kvalitetu TOPEX GRUPE

Varšava, 2023-12-19

SR

ПРИРУЧНИК ЗА ПРЕВОЂЕЊЕ (КОРИСНИК)

— Распон удара без каблова: 04-613

— ПАЖЉИВО, ПРЕ КОРИШЋЕЊА АЛАТКЕ ЗА НАПАЈАЊЕ, ПАЖЉИВО ПРОЧИТАЈТЕ ОВАЈ ПРИРУЧНИК И ЧУВАЈТЕ ГА ЗА БУДУЋУ РЕФЕРЕНЦУ.

СПЕЦИФИЧНЕ БЕЗБЕДНОСНЕ ОДРЕДБЕ

— Носите заштитне и сигурносне наочаре за уши када радите са алатком. Изложеност буци може довести до губитка слуха.

— Метални филмови других летелих честица могу да изазову трајно оштећење ока.

— Користите алатку са обезбеђеним додатним регулаторима. Немојте дозволити алатки да изгуби контролу током операције.

ДОДАТНА ПРАВИЛА ЗА БЕЗБЕДАН РАД

— Немојте примењивати замењено средство за напајање на орач / шраф. Ротирајућа радна алатка може да склизне са ораха или шрафа.

— Приликом поправке радних алата мора се водити рачуна да се они правилно и безбедно седну у држач алата. То може довести до тога да се ослободи и изгуби контролу током операције.

— Приликом затезања и олабављивања шrafoва чврсто држите алат за напајање јер може доћи до кратких торџе-ова високе реакције.

— Не мењајте смер ротације окретања алата за напајање док ради. Постоји ризик да оштетите алат за напајање.

— Користите меку, суву крпу за чишћење апарата. Никад не користите детерџент или алкохол.

БЕЗБЕДНОСНА УПУТСТВА КОЈА СЕ ТИЧУ БАТЕРИЈЕ

— У случају оштећења и неправилног коришћења акумулатора, гасови могу бити пуштени у рад. Проверите собу, посетите је са лекаром у случају неулагодности. Гасови могу оштетити респираторни тракт.

— У случају неправилних услова рада, електролит може да исцури из акумулатора и контакт са њим треба избегавати. Ако се контакт случајно јави, електролит треба пустити у вч шољу са доста воде. У случају контакта очима, додатно се посаветујте са лекаром. Процурели електролит може изазвати иритацију ока или опекотине.

— Не отварајте батерију - постоји опасност од кратког споја.

— Не користите батерију на киши.

— Увек држи батерију даље од извора топлете. Не остављајте га у окружењу високе температуре дежурни временски период (на директној сунчевој светлости, близу радијатора или било где где температура прелази 50 ° C)

БЕЗБЕДНОСНА УПУТСТВА ЗА ПУЊАЧ БАТЕРИЈЕ

— Ова опрема није намењена за употребу од стране особа (укључујући децу) са смањеним физичким, чулним или менталним могућностима, или недостатком искуства или познавања опреме, осим ако није надзирана или у складу са упутствима за употребу која дају одговорни за безбедност.

— Пазите на децу да се не би играла са опремом.

— Пуњач не сме бити изложен врази или води. Ингрес воде у пуњач повећава ризик од шока. Пуњач се може користити само у затвореном простору у сувим собама.

— Искључите пуњач са главних ствари пре него што извршење било каквог одржавања или чишћења.

— Немојте користити пуњач постављен на запаљиву површину (нпр. папир, текстил) или у близини запаљивих супстанци. Због повећања температуре пуњача током процеса пуњења, постоји опасност од пожара.

— Проверите стање пуњача, кабла и прикључивача сваки пут пре употребе. Ако је оштећена пронађено - немојте користити пуњач. Не покушавајте да раставате пуњач. Све поправке проследите на овлашћену сервисну радионицу. Неправилна инсталација пуњача може резултирати ризиком од електричног шока или пожара.

— Деца и физичка, емоционално или ментално хендикепирана лица, као и друга лица чије је искуство или знање недовољно за управљање пуњачем из све безбедносне мере предострожности, не би требало да управљају пуњачем без надзора одговорног лица. У супротном, постоји опасност да ће уређај бити погрешно управљан, што ће резултирати повредом.

— Када пуњач није у употреби, искључите га из главног.

— **ПАЖЊА:** Уређај је дизајниран за рад у затвореном простору.

— Упркос коришћењу инхерентно безбедног дизајна, коришћењу мера безбедности и додатним заштитним мерама, увек постоји заостаци ризика од повреда током рада.

— Ли - Јонске батерије могу да исцуре, запале се или експлодирају ако се греју на високе температуре или кратке споје. Не чувајте их у колима током великих и сунчаних дана. Не отварајте паковање батерије. Ли - Јонске батерије садрже електронске уређаје и могу да изазову да се батерија запали или експлодира.

ОПИС КОРИШЋЕНИХ ПИКТОГРАМА

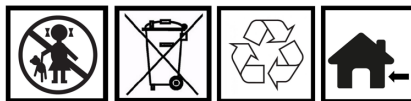

— 1. прочитајте упутство за употребу пре употребе.

— Производ испуњава услове из директива ЕУ.

— 3. носите заштиту за очи и слух.

— 4. носите заштитне рукавице

— 5. Заштитите се од деце

— 6. Не одлажу се кућним отпадом

— 7. Рециклажа

— 8. за рад у затвореном простору

ОПИС ГРАФИЧКИХ ЕЛЕМЕНАТА

— Нумерисање испод односи се на елементе приказане на цртежима:

— 1. Држач алата 1/2'' и

— 2. Прекидач за стонирање

— 3. Укључивање /искључивање прекидача, контрола брзине

Масовно	1,1
Година производње	2023
04 -613 означава и врсту и ознаку машине	

ПОДАЦИ О БУЦИ И ВИБРАЦИЈАМА

Ниво притиска звука	$L_{pA} = 71 \text{ дБ(A)} K = 3 \text{ дБ(A)}$
Ниво притиска звука (са утицајем)	$L_{pA} = 100 \text{ дБ(A)} K = 3 \text{ дБ(A)}$
Ниво напајања звука	$L_{wA} = 79 \text{ дБ(A)} K = 3 \text{ дБ(A)}$
Ниво напајања звука (са утицајем)	$L_{wA} = 108 \text{ дБ(A)} K = 3 \text{ дБ(A)}$
Вредности убрзања вибрација	$a_x = 1.256 \text{ m/s}^2 K = 1.5 \text{ m/s}^2$
Вредност вибрационог убрзања (са утицајем)	$a_x = 9.493 \text{ m/s}^2 K = 1.5 \text{ m/s}^2$

Информације о буци и вибрацијама



Ниво емисије буке опреме описују: емитују се ниво звучног притиска ЛПА и ниво звучне снаге ЛwА (где К означава мерну неизвесност). Вибрације које емитује опрема описане су вредношћу убрзања вибрација a_x (где је К мерна неизвесност). Ниво звучног притиска ЛПА, ниво звучне снаге ЛwА и вредност убрзања вибрације a_x дате у овим упутствима измерени су у складу са ИЕЦ 62841-1. Вибрациони ниво a_x дате може се користити за поређење опреме и за прелиминарну процену изложености вибрацијама.

Цитирани ниво вибрације је само представник основне употребе јединице. Ако се јединица користи за друге апликације или друге радне алатке, ниво вибрације може да се промени. На виши ниво вибрација ће утицати недовољно или превише неретко одржавање јединице. Горе наведени разлици могу резултирати повећањем изложеношћу вибрацијама током целог радног периода.

Да би се прецизно проценила изложеност вибрацијама, неопходно је узети у обзир периоде када је уређај искључен или када је искључен, али се не користи за рад. Када се тачно процене сви фактори, укупна изложеност вибрацијама може се испоставити као много мања.

У циљу заштите корисника од ефеката вибрација, треба спровести додатне мере безбедности, као што су циклично одржавање машине и радни алати, обезбеђивање адекватне температуре руке и одговарајућа радна организација.

ЗАШТИТА ЖИВОТНЕ СРЕДИНЕ

	Производи од електрични погон не би требало да се одлажу са кућним отпадом, већ их треба однети у одговарајуће објекте за одлагање. Обратите се продавцу производа или локалном ауторитету за информације о расходу. Отпадна електрична и електронска опрема садржи еколошки инертне супстанце. Опрема која се не рециклира представља потенцијални ризик по животну средину и људско здравље.
	Пуњиве батерије / батерије не треба одлагати у кућном отпаду, нити их треба бацати у ватру или у воду. Оштећене или половине батерије морају бити правилно рециклиране у складу са тренутном директивом о одлагању акумулатора и акумулатора.

©"Група Топех Спóка з организациоа одпоиоедизналноициа"Спóка командатоа са својом регистрованом канцеларијом у Варшави, ул. Погранична 2/4 (у даљем тексту: "Група Топех") обавештава да су сва ауторска права на садржај овог приручника (у даљем тексту: "Приручник"), укључујући, између осталог, њен текст, фотографије, дијаграме, цртеже, као и његов састав, припадају искључиво Групи Топех и подлежу правној заштити на основу Акта од 4. фебруара 1994. године о ауторским и сродним правима (Љурнал оф Лавс 2006 НО. 90. Пољ. 631, као изменен). Копирање, обрада, издаваштво, измена у комерцијалне сврхе целог Приручника и његових појединачних елемената, без сагласности Групе Топех изражене у писаној форми, строго је забрањено и може резултирати грађанском и кривичном одговорношћу.

Декларација ЕК о услагашности

Произвођач: Група Топех Сп. з о.о. Сп.к., ул. Погранична 2/4 02-285 Варшава

Производ: Распон удара без каблова

Модел: 04-613

Назив трговине: НЕО ТООЛС

Серијски број: 00001 + 99999

Ова декларација о услагашности издаје се под искључивом одговорношћу произвођача.

Горе описани производ је у складу са следећим документима:

Директива о машинама 2006/42/ЕЦ

Директива о електромагнетном компатибилности 2014/30/ЕУ

Директива РОХС 2011/65/ЕУ као измењена Директивом 2015/863/ЕУ

И испуњава захтеве стандарда:

ЕН 62841-1:2015 + А11; ЕН 62841-2-2:2014

ЕН ИЕЦ 55014-1:2021; ЕН ИЕЦ 55014-2:2021;

ЕН ИЕЦ 63000:2018

Ова декларација се односи само на машинерију која се пласира на тржиште и не укључује компоненте додао крајњи корисник или га је накарнадо извршио он/она. Име и адреса резидентне особе ЕУ овлашћене за припрему техничког досијеа:

Потписано у име:
Група Топех Сп. з о.о. Сп.к.
Улица Погранична 2/4
02-285 Варшава

Paweł Kowalski

Paweł Kowalski

Официр за квалитет ТОПЕХ ГРУПЕ

Варшава, 2023-12-19

GR

ΕΓΧΕΙΡΙΔΙΟ ΜΕΤΑΦΡΑΣΗΣ (ΧΡΗΣΤΗ)
–Κροустικό κλειδί μπαταρίας:04-613

–ΠΡΟΣΟΧΗ, ΠΡΙΝ ΧΡΗΣΙΜΟΠΟΙΗΣΤΕ ΤΟ ΗΛΕΚΤΡΙΚΟ ΕΡΓΑΛΕΙΟ, ΔΙΑΒΑΣΤΕ ΠΡΟΣΕΚΤΙΚΑ ΤΟ ΠΑΡΟΝ ΕΓΧΕΙΡΙΔΙΟ ΚΑΙ ΦΥΛΑΞΤΕ ΤΟ ΓΙΑ ΜΕΛΛΟΝΤΙΚΗ ΑΝΑΦΟΡΑ.

ΕΙΔΙΚΕΣ ΔΙΑΤΑΞΕΙΣ ΑΣΦΑΛΕΙΑΣ

–Φοράτε υασιασπιδесе και γυαλιά ασφαλείας όταν εργάζεστε με το εργαλείο. Η έκθεση σε θόρυβο μπορεί να προκαλέσει απώλεια ακοής. Τα μεταλλικά ρινίσματα και άλλα ιπτάμενα σωματίδια μπορεί να προκαλέσουν μόνιμη οφθαλμική βλάβη.

–Χρησιμοποιήστε το εργαλείο με τις πρόσθετες λαβές που παρέχονται. Μην αφήνετε το εργαλείο να χάσει τον έλεγχο κατά τη διάρκεια της λειτουργίας.

ΠΡΟΣΘΕΤΟΙ ΚΑΝΟΝΕΣ ΓΙΑ ΑΣΦΑΛΗ ΕΡΓΑΣΙΑ

–Μην εφαρμόζετε το ενεργοποιημένο ηλεκτρικό εργαλείο στο παζιάδι / μπουλόνι. Το περιστρεφόμενο εργαλείο εργασίας μπορεί να γλιστρήσει από το παζιάδι ή το μπουλόνι.

–Κατά τη στέρηση των εργαλείων εργασίας, πρέπει να λαμβάνεται μέριμνα ώστε να διασφαλιστεί η σωστή και ασφαλής τοποθέτησή τους στον υποδοχέα εργαλείων. Αυτό μπορεί να έχει ως αποτέλεσμα να χαλαρώσει και να χαθεί ο έλεγχος κατά τη λειτουργία.

– Όταν σφίγγετε και χαλαρώνετε τις βίδες, κρατήστε σταθερά το ηλεκτρικό εργαλείο, καθώς ενδέχεται να εμφανιστούν σύντομες υψηλές ροπές αντίδρασης.

– Μην αλλάξετε την κατεύθυνση περιστροφής της τράκτορα του ηλεκτρικού εργαλείου ενώ αυτό λειτουργεί. Υπάρχει κίνδυνος να προκληθεί ζημία στο ηλεκτρικό εργαλείο.

– Χρησιμοποιήστε ένα μαλακό, στεγνό πανί για να καθαρίσετε τη συσκευή. Ποτέ μην χρησιμοποιείτε απορρυπαντικό ή οινόπνευμα.

ΟΔΗΓΙΕΣ ΑΣΦΑΛΕΙΑΣ ΣΧΕΤΙΚΑ ΜΕ ΤΗΝ ΜΠΑΤΑΡΙΑ

– Σε περίπτωση βλάβης και ακατάλληλης χρήσης της μπαταρίας, ενδέχεται να απελευθερωθούν αέρια. Αερσίστε τον χώρο, συμβουλευτείτε έναν γιατρό σε περίπτωση δυσφορίας. Τα αέρια ενδέχεται να προκαλέσουν βλάβη στην αναπνευστική οδό.

– Σε περίπτωση ακατάλληλων συνθηκών λειτουργίας, ενδέχεται να διαρρεύσει ηλεκτρολύτης από την μπαταρία και θα πρέπει να αποφευχθεί η επαφή με αυτόν. Εάν συμβεί κατά λάθος επαφή, ο ηλεκτρολύτης θα πρέπει να ξεπλυθεί με άφρονο νερό. Σε περίπτωση επαφής με τα μάτια, συμβουλευτείτε επιπλέον έναν γιατρό. Ο ηλεκτρολύτης που διαρρέει μπορεί να προκαλέσει ερεθισμό των ματιών ή εγκαύματα.

– Μην ανοίγετε την μπαταρία – υπάρχει κίνδυνος βραχυκυκλώματος.

– Μην χρησιμοποιείτε την μπαταρία στη βροχή.

– Κρατάτε πάντα την μπαταρία μακριά από πηγή θερμότητας. Μην την αφήνετε σε περιβάλλον υψηλής θερμοκρασίας για μεγάλα χρονικά διαστήματα (σε άμεσο ηλιακό φως, κοντά σε θερμαντικά σώματα ή οπούδηποτε η θερμοκρασία υπερβαίνει τους 50°С)

ΟΔΗΓΙΕΣ ΑΣΦΑΛΕΙΑΣ ΓΙΑ ΤΟΝ ΦΟΡΤΙΣΤΗ ΜΠΑΤΑΡΙΑΣ

– Αυτός ο εξοπλισμός δεν προορίζεται για χρήση από άτομα (συμπεριλαμβανομένων των παιδιών) με μειωμένες σωματικές, αισθητηριακές ή διανοητικές ικανότητες ή με έλλειψη εμπειρίας ή εξοικείωσης με τον εξοπλισμό, εκτός εάν επιβλέπονται ή σύμφωνα με τις οδηγίες χρήσης που δίνονται από τους υπεύθυνους για την ασφάλεια.

– Προσέχετε τα παιδιά ώστε να μην παίζουν με τον εξοπλισμό.

— Ο φορτιστής δεν πρέπει να εκτίθεται σε υγρασία ή νερό. Η είσοδος νερού στο φορτιστή αυξάνει τον κίνδυνο ηλεκτροπληξίας. Ο φορτιστής επιτρέπεται να χρησιμοποιείται μόνο σε εσωτερικούς χώρους σε ξηρούς χώρους.

— Αποσυνδέστε το φορτιστή από το ηλεκτρικό δίκτυο πριν από οποιαδήποτε εργασία συντήρησης ή καθαρισμού.

— Μην χρησιμοποιείτε τον φορτιστή τοποθετημένο σε εύφλεκτη επιφάνεια (π.χ. χαρτί, υφάσματα) ή κοντά σε εύφλεκες ουσίες. Λόγω της αύξησης της θερμοκρασίας του φορτιστή κατά τη διαδικασία φόρτισης, υπάρχει κίνδυνος πυρκαγιάς.

— Ελέγχετε την κατάσταση του φορτιστή, του καλωδίου και του βύσματος κάθε φορά πριν από τη χρήση. Εάν διαπιστωθεί ζημιά - μην χρησιμοποιείτε τον φορτιστή. Μην επιχειρήσετε να αποσυναρμολογήσετε το φορτιστή. Παράτεμπε όλες τις επισκευές σε εξουσιοδοτημένο συνεργείο σέρβις. Η ακατάλληλη εγκατάσταση του φορτιστή μπορεί να προκαλέσει κίνδυνο ηλεκτροπληξίας ή πυρκαγιάς.

— Τα παιδιά και τα συμακάλι, συναισθηματικά ή διανοητικά ανάπηρα άτομα, καθώς και άλλα άτομα των οποίων η εμπειρία ή οι γνώσεις δεν επαρκούν για να χειριστούν το φορτιστή με όλες τις προφυλάξεις ασφαλείας, δεν πρέπει να χειρίζονται το φορτιστή πριν επιβλεπόμενός ενός υπευθύνου ατόμου. Διαφορετικά, υπάρχει κίνδυνος να γίνει λάθος χειρισμός της συσκευής, με αποτέλεσμα να προκληθεί τραυματισμός.

— Όταν ο φορτιστής δεν χρησιμοποιείται, αποσυνδέστε τον από το ηλεκτρικό δίκτυο.

ΠΡΟΣΟΧΗ: Η συσκευή έχει σχεδιαστεί για λειτουργία σε εσωτερικούς χώρους.

— Παρά τη χρήση ενός εγγενώς ασφαλούς σχεδιασμού, τη χρήση μέτρων ασφαλείας και πρόσθετων προστατευτικών μέτρων, υπάρχει πάντα ένας υπολειπόμενος κίνδυνος τραυματισμού κατά τη διάρκεια της εργασίας.

— Οι μπαταρίες Li-Ion μπορούν να διαρρεύσουν, να πάρουν φωτιά ή να εκραγούν εάν θερμανθούν σε υψηλές θερμοκρασίες ή βραχυκυκλωθούν. Μην τις αποθηκεύετε στο αυτοκίνητο κατά τη διάρκεια ζεστών και ηλιόλουστων ημερών. Μην ανοίγετε το πακέτο μπαταριών. Οι μπαταρίες Li-Ion περιέχουν ηλεκτρονικές συσκευές και μπορεί να προκαλέσουν πυρκαγιά ή έκρηξη της μπαταρίας.

ΠΕΡΙΓΡΑΦΗ ΤΩΝ ΧΡΗΣΙΜΟΠΟΙΟΥΜΕΝΩΝ ΕΙΚΟΝΟΓΡΑΜΜΑΤΩΝ

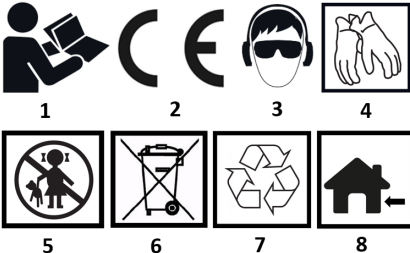

— 1. διαβάστε το εγχειρίδιο οδηγιών πριν από τη χρήση.

— Το προϊόν πληροί τις απαιτήσεις των οδηγιών της ΕΕ.

— 3. να φοράτε προστασία για τα μάτια και την ακοή.

— 4. να φοράτε προστατευτικά γάντια

— 5. Προστασία από τα παιδιά

— 6. Μην απορρίπτετε μαζί με τα οικιακά απορρίμματα

— 7. ανακυκλώσιμο

— 8. για εργασία σε εσωτερικούς χώρους

ΠΕΡΙΓΡΑΦΗ ΤΩΝ ΓΡΑΦΙΚΩΝ ΣΤΟΙΧΕΙΩΝ

— Η αρίθμηση παρακάτω αναφέρεται στα στοιχεία που φαίνονται στα σχέδια:

— 1.Υποδοχή εργαλείων 1/2"

— 2.Reversing διακόπτης

— 3.On / off διακόπτης, έλεγχος ταχύτητας

— 4.Main λαβή

— 5.Attachment

— 6.Φωτισμός χώρου εργασίας

Σχήμα Β

— 1.Υποδοχή εργαλείων 1/2"

— 2.Work φωτισμός περιοχής εργασίας

— 3.On / off διακόπτης, έλεγχος ταχύτητας

4.Reversing διακόπτης

5.Gear πάνελ αλλαγής ταχυτήτων

6.Gear κουμπί αλλαγής ταχυτήτων

7.Run I

8.Run II

—9.Run III

* Ενδέχεται να υπάρχουν διαφορές μεταξύ του γραφικού και του πραγματικού προϊόντος

ΠΕΡΙΓΡΑΦΗ ΤΗΣ ΣΥΣΚΕΥΗΣ

—Το κρουστικό κλειδί είναι ένα ηλεκτρικό εργαλείο που λειτουργεί με μπαταρία. Κινείται από έναν κινητήρα συνεχούς ρεύματος χωρίς ψήκτρες με πλανητικό κιβώτιο ταχυτήτων. Ο σχεδιασμός των εξαρτημάτων του κλειδιού εξασφαλίζει μεγάλη διάρκεια ζωής. Η λαβή του κλειδιού επιτρέπει την τοποθέτηση υποδοχών διαφόρων μηκών, οι οποίες διαθέτουν τετράγωνες λαβές 1/2". Ο μηχανισμός που είναι υπεύθυνος για την υψηλή ροπή στρέψης την παράγει με τη μορφή στιγμιαίας περιφερειακής κρούσης, και η επίδραση της συσκευής στα χέρια του χειριστή κατά τη διάρκεια του βιδώματος είναι χαμηλή.

—Το κλειδί είναι σχεδιασμένο για γενική χρήση σε εργασίες σέρβις, για παράδειγμα σε μηχανοκίνητα οχήματα, εργασίες συναρμολόγησης και επισκευές.

—Μην κάνετε κακή χρήση του ηλεκτρικού εργαλείου.

ΠΕΡΙΕΧΟΜΕΝΑ ΤΟΥ ΚΙΤ

— Κρουστικό κλειδί 1 τεμ.

— Κλιπ ζώνης 1 τεμ.

— Τεχνική τεκμηρίωση 3 τεμ.

— Η συσκευή παρέχεται χωρίς μπαταρία

ΛΕΙΤΟΥΡΓΙΑ ΤΗΣ ΣΥΣΚΕΥΗΣ

—Αφαίρεση / τοποθέτηση της μπαταρίας

—Για να την αφαιρέσετε, πατήστε το κουμπί της μπαταρίας και σύρετέ την έξω από την υποδοχή.

—Για να τοποθετήσετε την μπαταρία, ευθυγραμμίστε τις επαφές της μπαταρίας με τις εγκοπές στην υποδοχή και τοποθετήστε την μέχρι να ενεργοποιηθεί ακουστικά το κουμπί σύσφιξης.

Φόρτιση της μπαταρίας

—Η φόρτιση της μπαταρίας θα πρέπει να πραγματοποιείται σε συνθήκες όπου η θερμοκρασία περιβάλλοντος κυμαίνεται μεταξύ 4 - 40°C. Μια νέα μπαταρία ή μια μπαταρία που δεν έχει χρησιμοποιηθεί για μεγάλο χρονικό διάστημα θα φτάσει σε πλήρη ικανότητα ισχύος μετά από περίπου 3 - 5 κύκλους φόρτισης και εκφόρτισης.

—Αφαιρέστε την μπαταρία από τη συσκευή.

— Συνδέστε το φορτιστή σε μια πρίζα εναλλασσόμενου ρεύματος 230 V. Όταν ενεργοποιηθεί, μια πράσινη λυχνία LED θα ανάψει στο φορτιστή για να υποδείξει ότι η τάση είναι συνδεδεμένη.

— Όταν η μπαταρία τοποθετηθεί στο φορτιστή, θα ανάψει μια κόκκινη λυχνία LED για να δείξει ότι η μπαταρία φορτίζεται.

— Μόλις η μπαταρία φορτιστεί, η λυχνία LED στο φορτιστή θα γίνει πράσινη.

— Ο φορτιστής δεν θα απενεργοποιηθεί αυτόματα όταν η μπαταρία είναι πλήρως φορτισμένη. Η πράσινη λυχνία LED στο φορτιστή θα συνεχίσει να ανάβει μέχρι να αποσυνδεθεί ο φορτιστής από την παροχή ρεύματος.

— Η μπαταρία δεν πρέπει να φορτίζεται για περισσότερο από 8 ώρες. Η υπέρβαση αυτού του χρόνου μπορεί να προκαλέσει βλάβη στα στοιχεία της μπαταρίας. Ο φορτιστής δεν θα απενεργοποιηθεί αυτόματα όταν η μπαταρία φορτιστεί πλήρως. Αποσυνδέστε την παροχή ρεύματος πριν αφαιρέσετε την μπαταρία από την υποδοχή του φορτιστή. Αποφύγετε τις διαδικασίες σύντομης φόρτισης. Μην επαναφορτίσετε την μπαταρία μετά από σύντομη χρήση της συσκευής. Μια σημαντική μείωση του χρόνου μεταξύ των απαραίτητων φορτίσεων υποδεικνύει ότι η μπαταρία έχει φθαρεί και πρέπει να αντικατασταθεί.

— Κατά τη διάρκεια της διαδικασίας φόρτισης, οι μπαταρίες θερμαίνονται. Μην αναλαμβάνετε εργασίες αμέσως μετά τη φόρτιση - περιμένετε μέχρι η μπαταρία να φτάσει σε θερμοκρασία δωματίου. Με τον τρόπο αυτό θα αποφευχθεί η πρόκληση ζημιάς στην μπαταρία.

Ένδειξη κατάστασης φόρτισης της μπαταρίας

—Η μπαταρία είναι εξοπλισμένη με ένδειξη κατάστασης φόρτισης (3 λυχνίες LED). Για να ελέγξετε την κατάσταση φόρτισης της μπαταρίας, πατήστε το κουμπί ένδειξης κατάστασης φόρτισης της μπαταρίας. Όταν όλες οι λυχνίες LED είναι αναμμένες, το επίπεδο φόρτισης της μπαταρίας είναι υψηλό. Το άναμμα 2 λυχνιών LED υποδεικνύει μερική εκφόρτιση. Το γεγονός ότι ανάβει μόνο 1 διόδος υποδεικνύει ότι η μπαταρία έχει εξαντληθεί και πρέπει να επαναφορτιστεί.

Ενεργοποίηση/απενεργοποίηση

—Η συσκευή ενεργοποιείται με το πάτημα του διακόπτη και απενεργοποιείται με την απελευθέρωση της πίεσης.

Έλεγχος ταχύτητας

—Η ταχύτητα της στράκτου ελέγχεται με τον έλεγχο της πίεσης που ασκείται στον διακόπτη και την ηλεκτρονική αλλαγή του γραναζιού.

Αλλαγή ταχυτήτων

–Η μονάδα διαθέτει ηλεκτρονική αλλαγή ταχυτήτων. Είναι δυνατή η δεξιάστροφη λειτουργία σε ένα εύρος τριών ταχυτήτων, οι οποίες αλλάζουν με το κουμπί **Εικ. Β6**. Η οθόνη **Εικ. Β5** δείχνει την τιμή της εκάστοτε ταχύτητας. Για να αλλάξει ταχύτητα, πρέπει να πατήσετε ελαφρά το διακόπτη, ώστε να ανάψει η ένδειξη της ταχύτητας **Εικ. Β7, Β8, Β9** μόνο σε αυτό το σημείο μπορεί να αλλάξει η ταχύτητα στην επιθυμητή τιμή.

- 1η ταχύτητα: 0 - 1500 σ.α.λ. (ανάβει η λυχνία LED, **Εικ. Β7**)
- 2η ταχύτητα: 0 - 2000 σ.α.λ. (η λυχνία LED ανάβει **Εικ. Β7, Β8**)
- 3η ταχύτητα: 0 - 2500 σ.α.λ. (φωτιζόμενες λυχνίες LED **Εικ. Β7, Β8, Β9**)

–Το ποσό της αριστερής περιστροφής δεν μπορεί να αλλάξει με γρανάζια, μπορεί να ρυθμιστεί μόνο πιέζοντας το διακόπτη στη μέγιστη τιμή της μονάδας.

Κατεύθυνση περιστροφής

– Ο διακόπτης κατεύθυνσης περιστροφής **Εικ. Α2** βρίσκεται πάνω από τον διακόπτη.

– Αλλαγή κατεύθυνσης περιστροφής δεξιά/αριστερά. Στο εγχειρίδιο **Εικ. Α2** όταν ο διακόπτης είναι πατημένος:

- δεξιάστροφη στροφή - σύσφιξη
- αριστερή περιστροφή - ξεβίδωμα
- Ο διακόπτης είναι εξοπλισμένος με μηχανισμό ασφάλισης για να μην μπορεί να πατηθεί κατά λάθος ενώ η άκρως λειτουργεί. Όταν ο διακόπτης βρίσκεται στη μεσαία θέση, ο διακόπτης είναι κλειδωμένος.

Λαμπτήρας

–Η συσκευή είναι εξοπλισμένη με φωτισμό της περιοχής εργασίας **Εικ. Α8**. Η λυχνία ανάβει όταν πατηθεί ο διακόπτης **Εικ. Α3**. Όταν η πίεση του διακόπτη απελευθερώνεται, η λυχνία σβήνει αυτόματα μετά από μερικά δευτερόλεπτα.

Συναρμολόγηση του εργαλείου εργασίας

–Σημείωση: βεβαιωθείτε ότι το εργαλείο είναι απενεργοποιημένο πριν από την τοποθέτηση. Αφαιρέστε τη συστοιχία μπαταριών πριν από τη συναρμολόγηση. Σύρετε την υποδοχή του συστού με γέφυρος πάνω στη βάση του εργαλείου **Εικ. Α1** μέχρι να εμπλακεί ακουστικά. Ελέγξτε ότι η υποδοχή έχει τοποθετηθεί σωστά, τραβώντας ελαφρά την υποδοχή. Σημείωση: Χρησιμοποιείτε μόνο υποδοχές με το σωστό μέγεθος υποδοχής. Χρησιμοποιήστε προσαρμογέα υποδοχής εάν είναι απαραίτητο.

Συναρμολόγηση κλιπ ζώνης

–Το εργαλείο είναι εξοπλισμένο με ένα κλιπ που επιτρέπει τη σύνδεση της συσκευής σε ζώνη. Εάν απαιτείται, το κλιπ μπορεί να αφαιρεθεί και να τοποθετηθεί βιδώνοντας/ξεβιδώνοντας τη βίδα στερέωσης.

ΣΥΝΤΗΡΗΣΗ ΚΑΙ ΑΠΟΘΗΚΕΥΣΗ

- Συνιστάται να καθαρίζετε τη συσκευή αμέσως μετά από κάθε χρήση.
- Μην χρησιμοποιείτε νερό ή άλλα υγρά για τον καθαρισμό.
- Καθαρίστε το ηλεκτρικό εργαλείο, τη συστοιχία μπαταριών και το φορτιστή με ένα στεγνό πανί ή φυσήξτε με πεπιεσμένο αέρα χαμηλής πίεσης.
- Μην χρησιμοποιείτε καθαριστικά ή διαλύτες, καθώς αυτά μπορεί να προκαλέσουν ζημιά στα πλαστικά μέρη.
- Καθαρίστε τακτικά τις σχισμές εξερισμού στο περίβλημα του κινητήρα για να αποφύγετε την υπερθέρμανση της μονάδας.
- Αποθηκεύετε πάντα το ηλεκτρικό εργαλείο σε στεγνό μέρος μακριά από παιδιά.
- Αποθηκεύστε τη συσκευή με αφαιρεμένη την μπαταρία.
- Σημείωση: Κάθε είδους βλάβη θα πρέπει να αποκαθίσταται από το εξουσιοδοτημένο τμήμα σέρβις του κατασκευαστή.

ΔΕΔΟΜΕΝΑ ΑΞΙΟΛΟΓΗΣΗΣ

ΔΕΔΟΜΕΝΑ ΘΟΡΎΒΟΥ ΚΑΙ ΔΟΝΗΣΕΩΝ

Κροστικό κλειδί μπαταρίας 04-613	
Παράμετρος	Αξία
Τάση μπαταρίας	18 V DC
Εύρος ταχύτητας χωρίς φορτίο (1η ταχύτητα / 2η ταχύτητα)	1500/2000/2500 λεπτά ⁻¹
Συχνότητα πρόσκρουσης (1η ταχύτητα / 2η ταχύτητα)	1800/2500/3200 BPM
Υποδοχή εργαλείων	τετράγωνο ½"
Μέγιστη ροπή στρέψης	80/200/320 max.350 Nm
Κατηγορία προστασίας	III
Μάζα	1,1
Έτος παραγωγής	2023
04-613 υποδεικνύει τόσο τον τύπο όσο και την ονομασία του μηχανήματος.	

ΔΕΔΟΜΕΝΑ ΘΟΡΎΒΟΥ ΚΑΙ ΔΟΝΗΣΕΩΝ

Επίπεδο ηχητικής πίεσης	$L_{pA} = 71 \text{ dB(A)}$ $K = 3 \text{ dB(A)}$
Στάθμη ηχητικής πίεσης (με κρούση)	$L_{pA} = 100 \text{ dB(A)}$ $K = 3 \text{ dB(A)}$
Επίπεδο ηχητικής ισχύος	$L_{WA} = 79 \text{ dB(A)}$ $K = 3 \text{ dB(A)}$
Επίπεδο ηχητικής ισχύος (με κρούση)	$L_{WA} = 108 \text{ dB(A)}$ $K = 3 \text{ dB(A)}$
Τιμές επιτάχυνσης κραδασμών	$a_{h1} = 1,256 \text{ m/s}^2$ $K = 1,5 \text{ m/s}^2$
Τιμή επιτάχυνσης κραδασμών (με κρούση)	$a_{h1} = 9,493 \text{ m/s}^2$ $K = 1,5 \text{ m/s}^2$

Πληροφορίες για το θόρυβο και τους κραδασμούς

Η στάθμη εκπομπής θορύβου του εξοπλισμού περιγράφεται από: τη στάθμη εκπεμπόμενης ηχητικής πίεσης L_{pA} και τη στάθμη ηχητικής ισχύος L_{WA} (όπου K δλώνει την αβεβαιότητα μέτρησης). Οι δονήσεις που εκπέμπονται από τον εξοπλισμό περιγράφονται από την τιμή επιτάχυνσης των δονήσεων a_h (όπου K η αβεβαιότητα μέτρησης).

Η στάθμη ηχητικής πίεσης L_{pA} , η στάθμη ηχητικής ισχύος L_{WA} και η τιμή επιτάχυνσης κραδασμών a_h που αναφέρονται στις παρούσες οδηγίες έχουν μετρηθεί σύμφωνα με το πρότυπο IEC 62841-1. Το επίπεδο δόνησης a_h που δίνεται μπορεί να χρησιμοποιηθεί για τη σύγκριση του εξοπλισμού και για την προκαταρκτική εκτίμηση της έκθεσης σε δονήσεις.

Το αναφερόμενο επίπεδο κραδασμών είναι αντιπροσωπευτικό μόνο για τη βασική χρήση της μονάδας. Εάν η μονάδα χρησιμοποιείται για άλλες εφαρμογές ή με άλλα εργαλεία εργασίας, το επίπεδο κραδασμών ενδέχεται να αλλάξει. Ένα υψηλότερο επίπεδο κραδασμών θα επηρεαστεί από ανεπαρκή ή πολύ σπάνια συντήρηση της μονάδας. Οι παραπάνω λόγοι ενδέχεται να οδηγήσουν σε αυξημένη έκθεση σε κραδασμούς κατά τη διάρκεια ολόκληρης της περιόδου εργασίας.

Για να εκτιμηθεί με ακρίβεια η έκθεση σε κραδασμούς, είναι απαραίτητο να ληφθούν υπόψη οι περιοδοί κατά τις οποίες η συσκευή είναι απενεργοποιημένη ή όταν είναι ενεργοποιημένη αλλά δεν χρησιμοποιείται για εργασία. Μόλις εκτιμηθούν με ακρίβεια όλοι οι παράγοντες, η συνολική έκθεση σε δονήσεις μπορεί να αποδειχθεί πολύ χαμηλότερη.

Για την προστασία του χρήστη από τις επιπτώσεις των κραδασμών, θα πρέπει να εφαρμόζονται πρόσθετα μέτρα ασφαλείας, όπως η κυκλική συντήρηση του μηχανήματος και των εργαλείων εργασίας, η εξασφάλιση επαρκούς θερμοκρασίας για τα χέρια και η σωστή οργάνωση της εργασίας.

ΠΡΟΣΑΣΙΑ ΤΟΥ ΠΕΡΙΒΑΛΛΟΝΤΟΣ



Τα ηλεκτρονικά προϊόντα δεν πρέπει να απορριπτούν μαζί με τα οικιακά απορρίμματα, αλλά πρέπει να μεταφέρονται στις κατάλληλες εγκαταστάσεις για απόρριψη. Επικοινωνήστε με τον αντισπώρ του προϊόντος σας ή την τοπική αρχή για πληροφορίες σχετικά με τη διάθεση. Τα απόβλητα ηλεκτρικού και ηλεκτρονικού εξοπλισμού περιέχουν περιβαλλοντικά αβλαβείς ουσίες. Ο εξοπλισμός που δεν ανακυκλώνεται αποτελεί πιθανό κίνδυνο για το περιβάλλον και την ανθρώπινη υγεία.



Οι επαναφορτιζόμενες μπαταρίες / συσσωρευτές δεν πρέπει να απορριπτούν στα οικιακά απορρίμματα, ούτε να ρίχνονται στη φωτιά ή στο νερό. Οι κατεστραμμένες ή χρησιμοποιημένες μπαταρίες πρέπει να ανακυκλώνονται κατάλληλα σύμφωνα με την ισχύουσα οδηγία για τη διάθεση μπαταριών και συσσωρευτών.

"Grupa Torpek Spółka z ograniczoną odpowiedzialnością" Spółka komandytowa με έδρα στη Βαρσοβία, ul. Pograniczna 2/4 (στο ελξί: "Grupa Torpek") ενημερώνει ότι όλα τα πνευματικά δικαιώματα επί του περιεχομένου του παρόντος εγχειρίδιου (στο ελξί: "Εγχειρίδιο"), συμπεριλαμβανομένων, μεταξύ άλλων, το κείμενο, τις φωτογραφίες, τα διαγράμματα, τα σχέδια, καθώς και τη σύνθεσή του, ανήκουν αποκλειστικά στην Grupa Torpek και υπόκεινται σε νομική προστασία σύμφωνα με τον νόμο της 4ης Φεβρουαρίου 1994 περί πνευματικής ιδιοκτησίας και συγγενικών δικαιωμάτων (ΦΕΚ 2006 αριθ. 90 Ροζ. 631, όπως τροποποιήθηκε). Η αντιγραφή, επεξεργασία, δημοσίευση, τροποποίηση για εμπορικούς σκοπούς ολόκληρου του εγχειρίδιου ή των επιμέρους στοιχείων του, χωρίς τη γραπτή συγκατάθεση της Grupa Torpek, απαγορεύεται αυστηρά και μπορεί να επιφέρει αστικές και ποινικές ευθύνες.

Δήλωση συμμόρφωσης ΕΚ

Κατασκευαστής: Sp. k., ul. Pograniczna 2/4

02-285 Βαρσοβία

Πρόϊον: Κλειδί κρούσης μπαταρίας

Μοντέλο: 04-613

Εμπορική ονομασία: NEO TOOLS

Σειριακός αριθμός: 00001 + 99999

Η παρούσα δήλωση συμμόρφωσης εκδίδεται με αποκλειστική ευθύνη του κατασκευαστή.

Το προϊόν που περιγράφεται ανωτέρω συμμορφώνεται με τα ακόλουθα έγγραφα:

Οδηγία 2006/42/ΕΚ για τα μηχανήματα

Οδηγία ηλεκτρομαγνητικής συμβατότητας 2014/30/ΕΕ

Οδηγία RoHS 2011/65/EE όπως τροποποιήθηκε από την οδηγία 2015/863/EE

Και πληροί τις απαιτήσεις των προτύπων:

EN 62841-1:2015+A11; EN 62841-2-2:2014

EN IEC 55014-1:2021; EN IEC 55014-2:2021,

EN IEC 63000:2018

Η παρούσα δήλωση αφορά μόνο τα μηχανήματα όπως διατίθενται στην αγορά και δεν περιλαμβάνει εξαρτήματα προστιθέμενα από τον τελικό χρήστη ή πραγματοποιούνται από αυτόν/αυτήν εκ των υστέρων.

Ονοματεπώνυμο και διεύθυνση του κατοίκου της ΕΕ που είναι εξουσιοδοτημένος να προστοιμάσει τον τεχνικό φάκελο:

Υπογράφεται εξ ονόματος:

Grupa TopeX Sp. z o.o. Sp.k.

2/4 Pograniczna Street

02-285 Βαρσοβία

Paweł Kowalski

Paweł Kowalski

Υπεύθυνος ποιότητας της TOPEX GROUP

Βαρσοβία, 2023-12-19

ES MANUAL DE TRADUCCIÓN (USUARIO) Llave de impacto inalámbrica:04-613

ATENCIÓN, ANTES DE UTILIZAR LA HERRAMIENTA ELÉCTRICA, LEA ATENTAMENTE ESTE MANUAL Y CONSÉRVELO PARA FUTURAS CONSULTAS.

DISPOSICIONES ESPECÍFICAS DE SEGURIDAD

Utilice protección auditiva y gafas de seguridad cuando trabaje con la herramienta. La exposición al ruido puede causar pérdida de audición. Las limaduras metálicas y otras partículas volantes pueden causar lesiones oculares permanentes.

Utilice la herramienta con las empuñaduras adicionales suministradas. No permita que la herramienta pierda el control durante el funcionamiento.

NORMAS ADICIONALES PARA UN TRABAJO SEGURO

- No aplique la herramienta eléctrica encendida a la tuerca / perno. El útil de trabajo giratorio podría deslizarse de la tuerca o el perno.

- Al fijar los útiles de trabajo, hay que asegurarse de que estén bien asentados en el portaútiles. Esto puede provocar que se suelte y se pierda el control durante el funcionamiento.

- Al apretar y aflojar tornillos, sujete firmemente la herramienta eléctrica, ya que pueden producirse breves pares de reacción elevados.

- No cambie el sentido de giro del husillo de la herramienta eléctrica mientras esté en funcionamiento. Existe el riesgo de dañar la herramienta eléctrica.

- Utilice un paño suave y seco para limpiar el aparato. No utilice nunca detergentes ni alcohol.

INSTRUCCIONES DE SEGURIDAD RELATIVAS A LA BATERÍA

- En caso de daños y uso inadecuado de la batería, pueden liberarse gases. Ventile la habitación, consulte a un médico en caso de malestar. Los gases pueden dañar las vías respiratorias.

- En caso de condiciones de funcionamiento inadecuadas, puede producirse una fuga del electrolito de la batería, por lo que debe evitarse el contacto con el mismo. En caso de contacto accidental, el electrolito debe lavarse con abundante agua. En caso de contacto con los ojos, consulte además a un médico. Las fugas de electrolito pueden causar irritación ocular o quemaduras.

- No abra la batería, ya que podría producirse un cortocircuito.

- No utilice la batería bajo la lluvia.

- Mantenga siempre la batería alejada de una fuente de calor. No la dejes en un entorno con altas temperaturas durante periodos prolongados (a la luz directa del sol, cerca de radiadores o en cualquier lugar donde la temperatura supere los 50 °C).

INSTRUCCIONES DE SEGURIDAD PARA EL CARGADOR DE BATERÍAS

- Este equipo no está destinado a ser utilizado por personas (incluidos niños) con capacidades físicas, sensoriales o mentales reducidas, o con falta de experiencia o familiaridad con el equipo, a menos que estén supervisadas o de acuerdo con las instrucciones de uso dadas por los responsables de la seguridad.

- Vigile a los niños para que no jueguen con el equipo.

- El cargador no debe exponerse a la humedad ni al agua. La entrada de agua en el cargador aumenta el riesgo de descarga eléctrica. El cargador sólo debe utilizarse en interiores y en espacios secos.

- Desenchufe el cargador de la red eléctrica antes de realizar cualquier operación de mantenimiento o limpieza.

- No utilice el cargador colocado sobre una superficie inflamable (por ejemplo, papel, textiles) o cerca de sustancias inflamables. Debido al aumento de temperatura del cargador durante el proceso de carga, existe peligro de incendio.

- Compruebe el estado del cargador, el cable y el enchufe antes de cada uso. Si detecta algún daño, no utilice el cargador. No intente desmontar el cargador. Dirija todas las reparaciones a un taller de servicio autorizado. La instalación incorrecta del cargador puede provocar un riesgo de descarga eléctrica o incendio.

- Los niños y las personas con discapacidades físicas, emocionales o mentales, así como otras personas cuya experiencia o conocimientos sean insuficientes para manejar el cargador con todas las precauciones de seguridad, no deben manejar el cargador sin la supervisión de una persona responsable. De lo contrario, existe el peligro de que el aparato se maneje de forma incorrecta, provocando lesiones.

- Cuando no utilices el cargador, desenchúfalo de la red eléctrica.

ATENCIÓN: El aparato está diseñado para funcionar en interiores. A pesar del uso de un diseño intrínsecamente seguro, del empleo de medidas de seguridad y de medidas de protección adicionales, siempre existe un riesgo residual de lesiones durante el trabajo. Las baterías de iones de litio pueden tener fugas, incendiarse o explotar si se calientan a altas temperaturas o se cortocircuitan. No las guarde en el coche durante los días calurosos y soleados. No abra la batería. Las baterías de iones de litio contienen dispositivos electrónicos y pueden provocar que la batería se incendie o explote.

DESCRIPCIÓN DE LOS PICTOGRAMAS UTILIZADOS

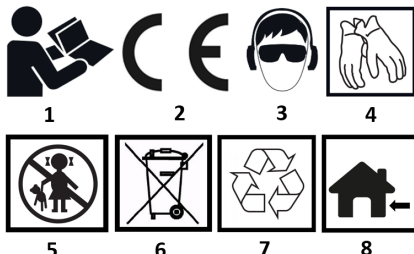

1. lea el manual de instrucciones antes de utilizar el aparato.

El producto cumple los requisitos de las directivas de la UE.

3. llevar protección ocular y auditiva.

4. utilizar guantes de protección

5. Proteger de los niños

6. No tirar con la basura doméstica

7. reciclable

8. para trabajo en interiores

DESCRIPCIÓN DE LOS ELEMENTOS GRÁFICOS

La numeración que figura a continuación se refiere a los elementos mostrados en los dibujos:

1. Portaherramientas 1/2"

2. Interruptor de inversión

3. Interruptor de encendido/apagado, control de velocidad

4. Asa principal

5. Adhesión

6. Iluminación de la zona de trabajo

Figura B

1. Portaherramientas 1/2"

2. Iluminación de la zona de trabajo

3. Interruptor de encendido/apagado, control de velocidad

4. Interruptor de inversión

5. Panel de la palanca de cambios

6. Botón de cambio de marcha

7. Ejecutar I

8. Ejecutar II

9. Ejecutar III

* Puede haber diferencias entre el gráfico y el producto real

DESCRIPCIÓN DEL DISPOSITIVO

La llave de impacto es una herramienta eléctrica que funciona con batería. Se acciona mediante un motor de corriente continua sin escobillas con un engranaje planetario. El diseño de los componentes

de la llave garantiza una larga vida útil. El mango de la llave permite acoplar vasos de distintas longitudes, que tienen mangos cuadrados de 1/2". El mecanismo responsable del elevado par lo genera en forma de impacto periférico momentáneo, por lo que el impacto del dispositivo en las manos del operario durante el atornillado es bajo.

La llave está diseñada para uso general en trabajos de servicio en, por ejemplo, vehículos de motor, operaciones de montaje y reparación. No utilice indebidamente la herramienta eléctrica.

CONTENIDO DEL KIT

- Llave de impacto 1 ud.
- Clip para cinturón 1 unidad
- Documentación técnica 3 piezas
- El aparato se suministra sin batería

FUNCIONAMIENTO DEL DISPOSITIVO

Extracción / inserción de la batería

Para extraerla, pulse el botón de la pila y deslícela hasta sacarla de la toma.

Para insertar la pila, alinee los contactos de la pila con las ranuras de la toma e insértela hasta que el botón de sujeción encaje de forma audible.

Cargar la batería

La carga de la batería debe realizarse en condiciones en las que la temperatura ambiente esté entre 4 y 40°C. Una batería nueva o que no se haya utilizado durante un largo periodo de tiempo alcanzará su plena capacidad de potencia después de aproximadamente 3 - 5 ciclos de carga y descarga.

Retire la batería del dispositivo.

- Enchufa el cargador a una toma de corriente de 230 V CA. Al encenderlo, un LED verde se iluminará en el cargador para indicar que la tensión está conectada.

- Cuando se coloca la batería en el cargador, se enciende un LED rojo para indicar que la batería se está cargando.

- Una vez cargada la batería, el LED del cargador se iluminará en verde.

- El cargador no se apagará automáticamente cuando la batería esté completamente cargada. El LED verde del cargador seguirá iluminado hasta que el cargador se desconecte de la fuente de alimentación.

- La batería no debe cargarse durante más de 8 horas. Exceder este tiempo puede dañar las celdas de la batería. El cargador no se apagará automáticamente cuando la batería esté completamente cargada. Desconecte la fuente de alimentación antes de retirar la batería de la toma del cargador. Evite las cargas cortas consecutivas. No recargue la batería después de utilizar el aparato durante poco tiempo. Una disminución significativa del tiempo entre las cargas necesarias indica que la batería está gastada y debe sustituirse.

- Durante el proceso de carga, las baterías se calientan. No empiece a trabajar inmediatamente después de la carga; espere hasta que la batería haya alcanzado la temperatura ambiente. Así evitará que se dañe la batería.

Indicación del estado de carga de la batería

La batería está equipada con un indicador del estado de carga (3 LED). Para comprobar el estado de carga de la batería, pulse el botón indicador del estado de carga de la batería. Cuando todos los LED están encendidos, el nivel de carga de la batería es alto. El encendido de 2 diodos indica una descarga parcial. El encendido de sólo 1 diodo indica que la batería está agotada y necesita ser recargada.

Conexión/desconexión

El aparato se enciende pulsando el interruptor y se apaga soltando la presión.

Control de velocidad

La velocidad del husillo se controla controlando la cantidad de presión ejercida sobre el interruptor y cambiando electrónicamente la marcha.

Cambiar de marcha

La unidad dispone de cambio de marchas electrónico. Es posible el funcionamiento en el sentido de las agujas del reloj en una gama de tres marchas, que se cambian mediante el botón fig. B6. La pantalla fig. B5 muestra el valor de la marcha en ese momento. Para cambiar de marcha, debe pulsarse ligeramente el interruptor para que se ilumine la designación de la marcha fig. B7, B8, B9 sólo en este momento se puede cambiar la marcha al valor deseado.

- 1ª marcha: 0 - 1500 rpm (el LED se ilumina fig. B7)

- 2ª marcha: 0 - 2000 rpm (el LED se ilumina fig. B7, B8)

- 3ª marcha: 0 - 2500 rpm (LED iluminado fig. B7, B8, B9)

La cantidad de giro a la izquierda no puede modificarse con engranajes, sólo puede ajustarse pulsando el interruptor hasta el valor máximo de la unidad.

Sentido de giro

- El interruptor del sentido de giro Fig. A2 está situado encima del interruptor.

- Cambiar sentido de giro derecha/izquierda. En manual fig. A2 cuando el interruptor está pulsado:

- giro a la derecha - apriete

- giro a la izquierda - desenrosacar

- El interruptor está equipado con un mecanismo de bloqueo para evitar que se pulse accidentalmente mientras el husillo está en marcha. Cuando el interruptor está en la posición central, el interruptor está bloqueado.

Lámpara

El dispositivo está equipado con una iluminación de la zona de trabajo fig. A8. La lámpara se enciende al presionar el interruptor fig. A3. Cuando se deja de presionar el botón, la lámpara se apaga automáticamente al cabo de unos segundos.

Montaje de la herramienta de trabajo

Nota: asegúrese de que la herramienta esté apagada antes del montaje. Retire la batería antes del montaje. Deslice la toma del tamaño correcto en el portaherramientas Fig. A1 hasta que encaje de forma audible. Compruebe que el casquillo está bien encajado tirando ligeramente de él. Nota: Utilice sólo vasos del tamaño correcto. En caso necesario, utilice un adaptador de vasos.

Conjunto de clip de cinturón

La herramienta está equipada con un clip que permite sujetar el dispositivo a un cinturón. En caso necesario, el clip se puede quitar y poner enroscando/desenroscando el tornillo de fijación.

MANTENIMIENTO Y ALMACENAMIENTO

- Se recomienda limpiar el aparato inmediatamente después de cada uso.

- No utilice agua ni otros líquidos para la limpieza.

- Limpie la herramienta eléctrica, la batería y el cargador con un paño seco o sople con aire comprimido a baja presión.

- No utilice productos de limpieza ni disolventes, ya que podrían dañar las piezas de plástico.

- Limpie regularmente las ranuras de ventilación de la carcasa del motor para evitar el sobrecalentamiento de la unidad.

- Guarde siempre la herramienta eléctrica en un lugar seco y fuera del alcance de los niños.

- Guarde el dispositivo con la batería extraída.

- Nota: Cualquier tipo de avería debe ser subsanada por el servicio técnico autorizado por el fabricante.

DATOS DE CALIFICACIÓN

DATOS SOBRE RUIDO Y VIBRACIONES

Llave de impacto inalámbrica 04-613	
Parámetro	Valor
Tensión de la batería	18 V CC
Gama de velocidades en vacío (1ª / 2ª velocidad)	1500/2000/2500 min ⁻¹
Frecuencia de impacto (1ª velocidad / 2ª velocidad)	1800/2500/3200 BPM
Portaherramientas	cuadrado 1/2"
Par máximo	80/200/320 maks.350 Nm
Clase de protección	III
Masa	1,1
Año de producción	2023
04-613 indica tanto el tipo como la denominación de la máquina	

DATOS SOBRE RUIDO Y VIBRACIONES

Nivel de presión sonora	$L_{pA} = 71 \text{ dB(A)}$ $K = 3 \text{ dB(A)}$
Nivel de presión sonora (con impacto)	$L_{pA} = 100 \text{ dB(A)}$ $K = 3 \text{ dB(A)}$
Nivel de potencia acústica	$L_{WA} = 79 \text{ dB(A)}$ $K = 3 \text{ dB(A)}$
Nivel de potencia acústica (con impacto)	$L_{WA} = 108 \text{ dB(A)}$ $K = 3 \text{ dB(A)}$
Valores de aceleración de las vibraciones	$a_h = 1,256 \text{ m/s}^2$ $K = 1,5 \text{ m/s}^2$
Valor de aceleración de la vibración (con impacto)	$a_h = 9,493 \text{ m/s}^2$ $K = 1,5 \text{ m/s}^2$

Información sobre ruido y vibraciones

El nivel de emisión sonora del equipo se describe mediante: el nivel de presión sonora emitido L_{pA} y el nivel de potencia sonora L_{WA} (donde K denota la incertidumbre de medición). Las vibraciones emitidas por el

equipo se describen mediante el valor de aceleración de las vibraciones a_h (donde K es la incertidumbre de medición).

El nivel de presión acústica L_{pA} , el nivel de potencia acústica L_{WA} y el valor de aceleración de las vibraciones a_h indicados en estas instrucciones se han medido de conformidad con la norma IEC 62841-1. El nivel de vibración a_h indicado puede utilizarse para comparar equipos y para la evaluación preliminar de la exposición a las vibraciones.

El nivel de vibraciones indicado sólo es representativo del uso básico de la unidad. Si la unidad se utiliza para otras aplicaciones o con otras herramientas de trabajo, el nivel de vibraciones puede variar. Un nivel de vibraciones más elevado se verá influido por un mantenimiento insuficiente o demasiado infrecuente de la unidad. Las razones expuestas anteriormente pueden provocar un aumento de la exposición a las vibraciones durante todo el período de trabajo.

Para calcular con precisión la exposición a las vibraciones, es necesario tener en cuenta los periodos en los que el aparato está apagado o cuando está encendido pero no se utiliza para trabajar. Una vez estimados con precisión todos los factores, la exposición total a las vibraciones puede resultar mucho menor.

Para proteger al usuario de los efectos de las vibraciones, deben aplicarse medidas de seguridad adicionales, como el mantenimiento cíclico de la máquina y las herramientas de trabajo, la garantía de una temperatura adecuada de las manos y una organización adecuada del trabajo.

PROTECCIÓN DEL MEDIO AMBIENTE



Los productos accionados eléctricamente no deben desecharse con la basura doméstica, sino que deben llevarse a las instalaciones adecuadas para su eliminación. Póngase en contacto con el distribuidor del producto o con las autoridades locales para obtener información sobre su eliminación. Los residuos de aparatos eléctricos y electrónicos contienen sustancias inertes para el medio ambiente. Los aparatos que no se reciclan suponen un riesgo potencial para el medio ambiente y la salud humana.



Las pilas / baterías recargables no deben tirarse a la basura doméstica, ni tampoco al fuego o al agua. Las pilas dañadas o usadas deben reciclarse adecuadamente de acuerdo con la directiva vigente sobre eliminación de pilas y acumuladores.

Li-Ion

"Grupa Topex Spółka z ograniczoną odpowiedzialnością". Spółka komandytowa con domicilio social en Varsovia, ul. Pograniczna 2/4 (en adelante: "Grupa Topex") informa que todos los derechos de autor del contenido de este manual (en adelante: "Manual"), incluyendo, entre otros. Su texto, fotografías, diagramas, dibujos, así como su composición, pertenecen exclusivamente a Grupa Topex y están sujetos a protección legal en virtud de la Ley de 4 de febrero de 1994 sobre Derechos de Autor y Derechos Conexos (Diario de Leyes 2006 N° 90 Poz. 631, en su versión modificada). La copia, el procesamiento, la publicación, la modificación con fines comerciales de todo el Manual y de sus elementos individuales, sin el consentimiento de Grupa Topex expresado por escrito, están estrictamente prohibidos y pueden dar lugar a responsabilidades civiles y penales.

Declaración de conformidad CE

Fabricante: Grupa Topex Sp. z o.o. Sp.k., ul. Pograniczna 2/4
02-285 Varsovia

Producto: Llave de impacto inalámbrica

Modelo: 04-613

Nombre comercial: NEO TOOLS

Número de serie: 00001 + 99999

Esta declaración de conformidad se emite bajo la exclusiva responsabilidad del fabricante.

El producto descrito anteriormente cumple con los siguientes documentos:

Directiva sobre máquinas 2006/42/CE

Directiva de compatibilidad electromagnética 2014/30/UE

Directiva RUSP 2011/65/UE modificada por la Directiva 2015/863/UE

Y cumple los requisitos de las normas:

EN 62841-1:2015+A11; EN 62841-2-2:2014

EN IEC 55014-1:2021; EN IEC 55014-2:2021;

EN IEC 63000:2018

Esta declaración se refiere únicamente a la máquina tal como se comercializa y no incluye los componentes

añadido por el usuario final o realizado por él posteriormente.

Nombre y dirección de la persona residente en la UE autorizada a preparar el expediente técnico:

Firmado en nombre de:

Grupa Topex Sp. z o.o. Sp.k.

Calle Pograniczna, 2/4

02-285 Varsovia

Paweł Kowalski

Paweł Kowalski

Responsable de Calidad del GRUPO TOPEX

Varsovia, 2023-12-19

IT MANUALE DI TRADUZIONE (UTENTE) Avvitatore a impulsi a batteria: 04-613

ATTENZIONE, PRIMA DI UTILIZZARE L'ELETTROUTENSILE, LEGGERE ATTENTAMENTE IL PRESENTE MANUALE E CONSERVARLO PER FUTURE CONSULTAZIONI.

DISPOSIZIONI SPECIFICHE DI SICUREZZA

Indossare protezioni per le orecchie e occhiali di sicurezza quando si lavora con l'utensile. L'esposizione al rumore può causare la perdita dell'udito. La lamiatura di metallo e altre particelle volanti possono causare danni permanenti agli occhi.

Utilizzare l'utensile con le impugnature supplementari in dotazione. Non lasciare che l'utensile perda il controllo durante il funzionamento.

REGOLE AGGIUNTIVE PER UN LAVORO SICURO

- Non applicare l'utensile elettrico acceso al dado/bullone. L'utensile da lavoro rotante potrebbe scivolare dal dado o dal bullone.

- Quando si fissano gli utensili di lavoro, è necessario assicurarsi che siano correttamente e saldamente inseriti nei portautensili. In caso contrario, i portautensili potrebbero allentarsi e perdere il controllo durante il funzionamento.

- Durante l'avvitamento e l'allentamento delle viti, tenere saldamente l'elettrotrusile poiché potrebbero verificarsi brevi coppie di reazione elevate.

- Non cambiare il senso di rotazione del mandrino dell'elettrotrusile mentre è in funzione. Si rischia di danneggiare l'elettrotrusile.

- Per pulire l'apparecchio, utilizzare un panno morbido e asciutto. Non utilizzare mai detersivi o alcool.

ISTRUZIONI DI SICUREZZA RELATIVE ALLA BATTERIA

- In caso di danneggiamento e di uso improprio della batteria, è possibile che si sprigionino dei gas. Ventilare la stanza, consultare un medico in caso di malessere. I gas possono danneggiare le vie respiratorie.

- In caso di condizioni di funzionamento non corrette, l'elettrolito può fuoriuscire dalla batteria e occorre evitare il contatto con esso. In caso di contatto accidentale, l'elettrolito deve essere lavato con abbondante acqua. In caso di contatto con gli occhi, consultare un medico.

- L'elettrolito fuoriuscito può causare irritazioni o ustioni agli occhi.

- Non aprire la batteria: c'è il rischio di un cortocircuito.

- Non utilizzare la batteria sotto la pioggia.

- Tenere sempre la batteria lontano da fonti di calore. Non lasciarla in un ambiente ad alta temperatura per lunghi periodi di tempo (alla luce diretta del sole, vicino a radiatori o in qualsiasi luogo in cui la temperatura superi i 50°C).

ISTRUZIONI DI SICUREZZA PER IL CARICABATTERIE

- Questa apparecchiatura non è destinata all'uso da parte di persone (compresi i bambini) con ridotte capacità fisiche, sensoriali o mentali, o che non abbiano esperienza o dimestichezza con l'apparecchiatura, a meno che non siano sorvegliate o in conformità con le istruzioni per l'uso fornite dai responsabili della sicurezza.

- Tenere d'occhio i bambini affinché non giochino con l'attrezzatura.

- Il caricabatterie non deve essere esposto all'umidità o all'acqua.

L'ingresso di acqua nel caricabatterie aumenta il rischio di scosse. Il caricabatterie può essere utilizzato solo in ambienti chiusi e asciutti.

- Scollegare il caricabatterie dalla rete elettrica prima di effettuare qualsiasi operazione di manutenzione o pulizia.

- Non utilizzare il caricabatterie su una superficie infiammabile (ad es. carta, tessuti) o in prossimità di sostanze infiammabili. A causa dell'aumento della temperatura del caricabatterie durante il processo di ricarica, sussiste il pericolo di incendio.

- Controllare le condizioni del caricabatterie, del cavo e della spina ogni volta prima dell'uso. Se si riscontrano danni, non utilizzare il caricabatterie. Non tentare di smontare il caricabatterie. Rivolgersi a un'officina autorizzata per le riparazioni. Un'installazione non corretta del caricabatterie può comportare il rischio di scosse elettriche o incendi.

- I bambini e le persone con handicap fisici, emotivi o mentali, nonché altre persone la cui esperienza o conoscenza non è sufficiente per utilizzare il caricabatterie con tutte le precauzioni di sicurezza, non devono utilizzare il caricabatterie senza la supervisione di una persona responsabile. In caso contrario, sussiste il pericolo che il dispositivo venga maneggiato in modo improprio, con conseguenti lesioni.

- Quando il caricabatterie non è in uso, scollegarlo dalla rete elettrica.

ATTENZIONE: Il dispositivo è progettato per il funzionamento in ambienti interni.

Nonostante l'utilizzo di un design intrinsecamente sicuro, l'impiego di misure di sicurezza e di misure di protezione aggiuntive, esiste sempre un rischio residuo di lesioni durante il lavoro. Le batterie agli ioni di litio possono perdere, incendiarsi o esplodere se vengono riscaldate a temperature elevate o se vengono messe in cortocircuito. Non conservarle nell'auto durante le giornate calde e soleggiate. Non aprire il pacco batteria. Le batterie agli ioni di litio contengono dispositivi elettronici e possono causare incendi o esplosioni.

DESCRIZIONE DEI PITTOGRAMMI UTILIZZATI

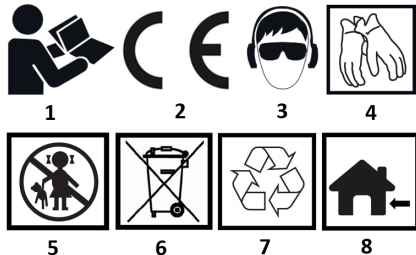

1. prima dell'uso, leggere le istruzioni per l'uso. Il prodotto soddisfa i requisiti delle direttive UE.
3. indossare protezioni per gli occhi e l'udito.
4. indossare guanti protettivi
5. Proteggere dai bambini
6. Non smaltire con i rifiuti domestici
7. riciclabile
8. per lavori in interni

DESCRIZIONE DEGLI ELEMENTI GRAFICI

La numerazione che segue si riferisce agli elementi illustrati nei disegni:

1. Portautensili 1/2"
2. Interruttore di inversione
3. Interruttore on/off, controllo della velocità
4. Maniglia principale
5. Allegato
6. Illuminazione dell'area di lavoro

Figura B

1. Portautensili 1/2"
2. Illuminazione dell'area di lavoro
3. Interruttore on/off, controllo della velocità
4. Interruttore di inversione
5. Pannello del cambio
6. Pulsante del cambio
7. Eseguì
8. Esecuzione II
9. Esecuzione III

* Potrebbero esserci delle differenze tra la grafica e il prodotto reale.

DESCRIZIONE DEL DISPOSITIVO

L'avvitatore a impulsi è un elettrotensile alimentato a batteria. È azionato da un motore DC senza spazzole con un riduttore planetario. Il design dei componenti dell'avvitatore garantisce una lunga durata. L'impugnatura della chiave consente di montare bussole di varie lunghezze, con manico quadrato da 1/2". Il meccanismo responsabile della coppia elevata la genera sotto forma di impatto periferico momentaneo, e l'impatto del dispositivo sulle mani dell'operatore durante l'avvitamento è basso.

La chiave è progettata per un uso generale nei lavori di manutenzione, ad esempio su veicoli a motore, operazioni di assemblaggio e riparazione.

Non utilizzare in modo improprio l'elettrotensile.

CONTENUTO DEL KIT

- Chiave a impulsi 1 pz.
 - Clip da cintura 1 pz.
 - Documentazione tecnica 3 pezzi.
- Il dispositivo viene fornito senza batteria

FUNZIONAMENTO DEL DISPOSITIVO

Rimozione/inserimento della batteria

Per rimuoverla, premere il pulsante sulla batteria e farla scivolare fuori dalla presa.

Per inserire la batteria, allineare i contatti della batteria con le scanalature della presa e inserirla finché il pulsante di bloccaggio non si innesta in modo percettibile.

Carica della batteria

La carica della batteria deve essere effettuata in condizioni di temperatura ambiente compresa tra 4 e 40°C. Una batteria nuova o che non è stata utilizzata per un lungo periodo di tempo raggiungerà la piena potenza dopo circa 3 - 5 cicli di carica e scarica. Rimuovere la batteria dal dispositivo.

- Collegare il caricabatterie a una presa di rete da 230 V CA.

All'accensione, un LED verde si accende sul caricabatterie per indicare che la tensione è collegata.

- Quando la batteria viene inserita nel caricatore, un LED rosso si accende per indicare che la batteria è in fase di carica.

- Una volta caricata la batteria, il LED del caricatore diventa verde.

- Il caricabatterie non si spegne automaticamente quando la batteria è completamente carica. Il LED verde del caricabatterie continuerà ad accendersi fino a quando il caricabatterie non sarà scollegato dall'alimentazione.

- La batteria non deve essere caricata per più di 8 ore. Il superamento di questo tempo può danneggiare le celle della batteria. Il caricabatterie non si spegne automaticamente quando la batteria è completamente carica. Scollegare l'alimentazione prima di rimuovere la batteria dalla presa del caricabatterie. Evitare cariche brevi consecutive. Non ricaricare la batteria dopo un breve utilizzo del dispositivo. Una diminuzione significativa dell'intervallo tra le cariche necessarie indica che la batteria è usurata e deve essere sostituita.

- Durante il processo di carica, le batterie si riscaldano. Non intraprendere lavori subito dopo la carica, ma attendere che la batteria abbia raggiunto la temperatura ambiente. In questo modo si evitano danni alla batteria.

Indicazione dello stato di carica della batteria

La batteria è dotata di un indicatore dello stato di carica (3 LED). Per verificare lo stato di carica della batteria, premere il pulsante di indicazione dello stato di carica della batteria. Quando tutti i LED sono accesi, il livello di carica della batteria è elevato. L'accensione di 2 LED indica una scarica parziale. L'accensione di 1 solo diodo indica che la batteria è esaurita e deve essere ricaricata.

Accensione e spegnimento

Il dispositivo si accende premendo l'interruttore e si spegne rilasciando la pressione.

Controllo della velocità

La velocità del mandrino viene controllata controllando la quantità di pressione esercitata sull'interruttore e cambiando elettronicamente l'ingranaggio.

Cambio di marcia

L'unità è dotata di cambio elettronico. Il funzionamento in senso orario è possibile in una gamma di tre marce, che vengono cambiate utilizzando il pulsante **Fig. B6**. Il display **fig. B5** mostra il valore della marcia in quel momento. Per cambiare marcia, è necessario premere leggermente l'interruttore in modo da illuminare la denominazione della marcia **fig. B7, B8, B9** Solo a questo punto è possibile cambiare la marcia al valore desiderato.

- 1a marcia: 0 - 1500 giri/min (il LED si accende, **fig. B7**)

- 2a marcia: 0 - 2000 giri/min (il LED si accende **Fig. B7, B8**)

- 3a marcia: 0 - 2500 giri/min (LED illuminato **fig. B7, B8, B9**)

La quantità di rotazione a sinistra non può essere modificata con gli ingranaggi, ma può essere regolata solo spingendo l'interruttore sul valore massimo dell'unità.

Senso di rotazione

- L'interruttore del senso di rotazione **Fig. A2** si trova sopra l'interruttore.

- Cambio del senso di rotazione destra/sinistra. In manuale **fig. A2** quando l'interruttore è premuto:

- svolta a destra - serraggio
- rotazione a sinistra - svitamento

- L'interruttore è dotato di un meccanismo di blocco per evitare che venga premuto accidentalmente mentre il mandrino è in funzione. Quando l'interruttore è in posizione centrale, è bloccato.

Lampada

Il dispositivo è dotato di un'illuminazione dell'area di lavoro **fig. A8**. La lampada si accende quando si preme l'interruttore **fig. A3**. Quando si rilascia la pressione sul pulsante, la lampada si spegne automaticamente dopo alcuni secondi.

Montaggio dell'utensile di lavoro

Nota: assicurarsi che l'utensile sia spento prima del montaggio. Rimuovere il pacco batteria prima del montaggio. Far scorrere la presa della misura corretta sul supporto dell'utensile **Fig. A1** finché non si innesta in modo percettibile. Controllare che la presa sia correttamente inserita tirando leggermente la presa stessa. Nota: utilizzare solo prese

di dimensioni corrette. Se necessario, utilizzare un adattatore per la presa.

Gruppo clip da cintura

Lo strumento è dotato di una clip che consente di agganciare il dispositivo a una cintura. Se necessario, la clip può essere rimossa e montata avviando/svitando la vite di fissaggio.

MANUTENZIONE E STOCCAGGIO

- Si raccomanda di pulire il dispositivo immediatamente dopo ogni utilizzo.

- Non utilizzare acqua o altri liquidi per la pulizia.

- Pulire l'elettrotensile, il pacco batteria e il caricabatterie con un panno asciutto o soffiare con aria compressa a bassa pressione.

- Non utilizzare detergenti o solventi che potrebbero danneggiare le parti in plastica.

- Pulire regolarmente le fessure di ventilazione dell'alloggiamento del motore per evitare il surriscaldamento dell'unità.

- Conservare sempre l'elettrotensile in un luogo asciutto e fuori dalla portata dei bambini.

- Conservare il dispositivo con la batteria rimossa.

- Nota: Qualsiasi tipo di guasto deve essere eliminato dal servizio di assistenza autorizzato dal produttore.

DATI DI VALUTAZIONE

DATI SU RUMORE E VIBRAZIONI

Avvitatore a impulsi a batteria 04-613	
Parametro	Valore
Tensione della batteria	18 V CC
Gamma di velocità a vuoto (1a marcia / 2a marcia)	1500/2000/2500 min-1
Frequenza d'impatto (1a marcia / 2a marcia)	1800/2500/3200 BPM
Portautensili	quadrato 1/2"
Coppia massima	80/200/320 maks.350 Nm
Classe di protezione	III
Massa	1,1
Anno di produzione	2023
04-613 indica sia il tipo che la designazione della macchina	

DATI SU RUMORE E VIBRAZIONI

Livello di pressione sonora	$L_{pA} = 71 \text{ dB(A)}$ $K = 3 \text{ dB(A)}$
Livello di pressione sonora (con impatto)	$L_{pA} = 100 \text{ dB(A)}$ $K = 3 \text{ dB(A)}$
Livello di potenza sonora	$L_{WA} = 79 \text{ dB(A)}$ $K = 3 \text{ dB(A)}$
Livello di potenza sonora (con impatto)	$L_{WA} = 108 \text{ dB(A)}$ $K = 3 \text{ dB(A)}$
Valori di accelerazione delle vibrazioni	$a_h = 1,256 \text{ m/s}^2$ $K = 1,5 \text{ m/s}^2$
Valore di accelerazione delle vibrazioni (con impatto)	$a_h = 9,493 \text{ m/s}^2$ $K = 1,5 \text{ m/s}^2$

Informazioni su rumore e vibrazioni

Il livello di emissione sonora dell'apparecchiatura è descritto da: il livello di pressione sonora emesso L_{pA} e il livello di potenza sonora L_{WA} (dove K indica l'incertezza di misura). Le vibrazioni emesse dall'apparecchiatura sono descritte dal valore di accelerazione delle vibrazioni a_h (dove K indica l'incertezza di misura).

Il livello di pressione sonora L_{pA} , il livello di potenza sonora L_{WA} e il valore di accelerazione delle vibrazioni a_h riportati in queste istruzioni sono stati misurati in conformità alla norma IEC 62841-1. Il livello di vibrazioni a_h indicato può essere utilizzato per confrontare le apparecchiature e per una valutazione preliminare dell'esposizione alle vibrazioni.

Il livello di vibrazioni indicato è solo rappresentativo dell'uso di base dell'unità. Se l'unità viene utilizzata per altre applicazioni o con altri strumenti di lavoro, il livello di vibrazioni può cambiare. Un livello di vibrazioni più elevato sarà influenzato da una manutenzione insufficiente o troppo poco frequente dell'unità. I motivi sopra indicati possono comportare un aumento dell'esposizione alle vibrazioni durante l'intero periodo di lavoro.

Per stimare con precisione l'esposizione alle vibrazioni, è necessario tenere conto dei periodi in cui il dispositivo è spento o acceso ma non utilizzato per il lavoro. Una volta stimati accuratamente tutti i fattori, l'esposizione totale alle vibrazioni può risultare molto più bassa.

Per proteggere l'utente dagli effetti delle vibrazioni, è necessario adottare ulteriori misure di sicurezza, come la manutenzione ciclica

della macchina e degli strumenti di lavoro, la garanzia di un'adeguata temperatura delle mani e una corretta organizzazione del lavoro.

PROTEZIONE DELL'AMBIENTE



I prodotti alimentati elettricamente non devono essere smaltiti con i rifiuti domestici, ma devono essere portati nelle strutture appropriate per lo smaltimento. Per informazioni sullo smaltimento, rivolgersi al rivenditore del prodotto o alle autorità locali. I rifiuti di apparecchiature elettriche ed elettroniche contengono sostanze inerti per l'ambiente. Le apparecchiature non riciclate rappresentano un rischio potenziale per l'ambiente e la salute umana.



Le batterie ricaricabili non devono essere smaltite tra i rifiuti domestici, né devono essere gettate nel fuoco o nell'acqua. Le batterie danneggiate o usate devono essere riciclate correttamente in conformità alla direttiva vigente sullo smaltimento di pile e accumulatori.

"Grupa Topex Spółka z ograniczoną odpowiedzialnością", Spółka komandytowa con sede legale a Varsavia, ul. Pograniczna 2/4 (di seguito: "Grupa Topex") informa che tutti i diritti d'autore sul contenuto del presente manuale ("Manuale"), compresi, tra gli altri, il testo, le fotografie, i diagrammi, i disegni e la sua composizione appartengono esclusivamente a Grupa Topex e sono tutelati dalla legge del 4 febbraio 1994 sul diritto d'autore e sui diritti connessi (Gazzetta Ufficiale 2006 n. 90 Pz. 631, e successive modifiche). La copia, l'elaborazione, la pubblicazione, la modifica a fini commerciali dell'intero Manuale e dei suoi singoli elementi, senza il consenso di Grupa Topex possono essere per iscritto, è severamente vietata e può comportare responsabilità civili e penali.

Dichiarazione di conformità CE

Produttore: Grupa Topex Sp. z o.o. Sp.k., ul. Pograniczna 2/4 02-285 Varsavia

Prodotto: Avvitatore a impulsi a batteria

Modello: 04-613

Nome commerciale: NEO TOOLS

Numero di serie: 00001 + 99999

La presente dichiarazione di conformità è rilasciata sotto l'esclusiva responsabilità del produttore.

Il prodotto sopra descritto è conforme ai seguenti documenti:

Direttiva macchine 2006/42/CE

Direttiva sulla compatibilità elettromagnetica 2014/30/UE

Direttiva RoHS 2011/65/UE, modificata dalla direttiva 2015/863/UE.

E soddisfa i requisiti degli standard:

EN 62841-1:2015+A11; EN 62841-2-2:2014

EN IEC 55014-1:2021; EN IEC 55014-2:2021;

EN IEC 63000:2018

La presente dichiarazione si riferisce esclusivamente alla macchina così come immessa sul mercato e non comprende i componenti aggiunte dall'utente finale o eseguite da lui successivamente.

Nome e indirizzo della persona residente nell'UE autorizzata a preparare il fascicolo tecnico:

Firmato a nome di:

Grupa Topex Sp. z o.o. Sp.k.

2/4 Via Pograniczna

02-285 Varsavia

Paweł Kowalski

Paweł Kowalski

Responsabile della qualità del gruppo TOPEX

Varsavia, 2023-12-19

NL

VERTALING (GEBRUIKERS)HANDLEIDING

Accu slagmoersleutel:04-613

AANDACHT, LEES DEZE HANDLEIDING ZORGVULDIG DOOR VOORDAT U HET ELEKTRISCHE GEREEDSCHAP GEBRUIKT EN BEWAAR HEM ZODAT U HEM LATER KUNT RAADPLEGEN.

SPECIFIEKE VEILIGHEIDSVORSCHRIFTEN

Draag gehoorbescherming en een veiligheidsbril tijdens het werken met het gereedschap. Blootstelling aan lawaai kan gehoorverlies veroorzaken. Metaalvijlsel en andere rondvliegende deeltjes kunnen blijvend oogletsel veroorzaken.

Gebruik het apparaat met de bijgeleverde extra handgrepen. Zorg dat het apparaat tijdens het gebruik niet de controle verliest.

AANVULLENDE REGELS VOOR VEILIG WERKEN

- Gebruik het ingeschakelde elektrische gereedschap niet op de moer/bout. Het roterende gereedschap kan van de moer of bout afglijden.

- Bij het bevestigen van uitrustingsstukken moet erop gelet worden dat ze correct en stevig in de gereedschapshouder zitten. Dit kan leiden tot losraken en controleverlies tijdens het gebruik.

- Houd het elektrische gereedschap stevig vast bij het vast- en losdraaien van schroeven, omdat er korte hoge reactiekoppels kunnen optreden.
- Verander de draairichting van de spindel van het elektrische gereedschap niet terwijl het draait. U loopt het risico het elektrische gereedschap te beschadigen.
- Gebruik een zachte, droge doek om het apparaat schoon te maken. Gebruik nooit een schoonmaakmiddel of alcohol.

VEILIGHEIDSLINSTRUCTIES BETREFFENDE DE BATTERIJ

- Bij beschadiging en onjuist gebruik van de batterij kunnen gassen vrijkomen. Ventileer de ruimte, raadpleeg een arts in geval van ongemak. De gassen kunnen de luchtwegen beschadigen.
- Bij onjuist gebruik kan er elektrolyt uit de batterij lekken. Als dit toch gebeurt, moet de elektrolyt met veel water worden gespoeld. Raadpleeg bij contact met de ogen bovendien een arts. Gelekt elektrolyt kan oogirritatie of brandwonden veroorzaken.
- Open de batterij niet - er bestaat gevaar voor kortsluiting.
- Gebruik de batterij niet in de regen.
- Houd de batterij altijd uit de buurt van een warmtebron. Laat de batterij niet gedurende langere tijd achter in een omgeving met hoge temperaturen (in direct zonlicht, in de buurt van radiatoren of ergens waar de temperatuur hoger is dan 50°C).

VEILIGHEIDSLINSTRUCTIES VOOR DE ACCULADER

- Deze apparatuur is niet bedoeld voor gebruik door personen (inclusief kinderen) met verminderde fysieke, zintuiglijke of mentale capaciteiten, of met gebrek aan ervaring of vertrouwdheid met de apparatuur, tenzij onder toezicht of in overeenstemming met de gebruiksinstructies van de degenen die verantwoordelijk zijn voor de veiligheid.
- Houd kinderen in de gaten zodat ze niet met de apparatuur spelen.
- De lader mag niet worden blootgesteld aan vocht of water. Het binnendringen van water in de lader verhoogt het risico op schokken. De lader mag alleen binnenshuis in droge ruimtes worden gebruikt.
- Haal de stekker van de oplader uit het stopcontact voordat u onderhoud of reiniging uitvoert.
- Gebruik de oplader niet op een ontvlambaar oppervlak (bijv. papier, textiel) of in de buurt van ontvlambare stoffen. Door de temperatuurstijging van de oplader tijdens het opladen bestaat er brandgevaar.
- Controleer elke keer voor gebruik de staat van de oplader, de kabel en de stekker. Als er schade wordt geconstateerd - gebruik de lader dan niet. Probeer de lader niet te demonteren. Laat alle reparaties over aan een erkende onderhoudswerkplaats. Een onjuiste installatie van de lader kan leiden tot een risico op elektrische schokken of brand.
- Kinderen en lichamelijke, emotioneel of geestelijk gehandicapte personen, evenals andere personen van wie de ervaring of kennis onvoldoende is om de lader met alle veiligheidsmaatregelen te bedienen, mogen de lader niet bedienen zonder toezicht van een verantwoordelijk persoon. Anders bestaat het gevaar dat het apparaat verkeerd wordt gebruikt, met letsel tot gevolg.
- Haal de stekker uit het stopcontact als de oplader niet wordt gebruikt.

ATTENTIE: Het apparaat is ontworpen voor gebruik binnenshuis. Ondanks het gebruik van een inherent veilig ontwerp, het gebruik van veiligheidsmaatregelen en extra beschermende maatregelen, is er altijd een restrisico op letsel tijdens het werk.

Li-Ion-batterijen kunnen gaan lekken, in brand vliegen of exploderen als ze te warm worden of als er kortsluiting optreedt. Bewaar ze niet in de auto tijdens warme en zonnige dagen. Open de accu niet. Li-Ion-batterijen bevatten elektronische onderdelen en kunnen ertoe leiden dat de batterij in brand vliegt of explodeert.

BESCHRIJVING VAN DE GEBRUIKTE PICTOGRAMMEN

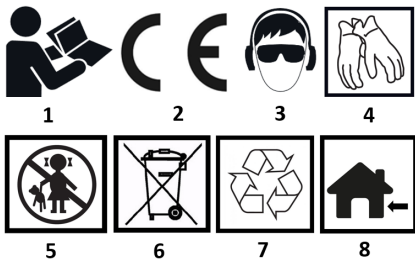

1. Lees voor gebruik de gebruiksaanwijzing. Het product voldoet aan de eisen van EU-richtlijnen.
3. draag oog- en gehoorbescherming.

4. draag beschermende handschoenen
5. Beschermen tegen kinderen
6. Niet met het huishoudelijk afval weggooien
7. recyclebaar
8. voor werk binnenshuis

BESCHRIJVING VAN DE GRAFISCHE ELEMENTEN

De nummering hieronder verwijst naar de elementen op de tekeningen:

1. Gereedschapshouder 1/2"
2. Omkeerschakelaar
3. Aan/uit-schakelaar, snelheidsregeling
4. Hoofdhandvat
5. Bevestiging
6. Verlichting werkgebied

Figuur B

1. Gereedschapshouder 1/2"
2. Verlichting werkgebied
3. Aan/uit-schakelaar, snelheidsregeling
4. Omkeerschakelaar
5. Schakelpaneel
6. Versnellingspookknop
7. Uitvoeren I
8. Uitvoeren II
9. Uitvoeren III

* Er kunnen verschillen zijn tussen de afbeelding en het daadwerkelijke product.

BESCHRIJVING VAN HET APPARAAT

De slagmoersleutel is een elektrisch gereedschap op batterijen. Hij wordt aangedreven door een borstelloze gelijkstroommotor met planetaire tandwielkast. Het ontwerp van de onderdelen van de moersleutel garandeert een lange levensduur. Op het handvat van de moersleutel kunnen doppen van verschillende lengtes worden gemonteerd, die 1/2" vierkante handvatten hebben. Het mechanisme dat verantwoordelijk is voor het hoge koppel genereert dit in de vorm van een kortstondige perifere impact, en de impact van het apparaat op de handen van de gebruiker tijdens het schroeven is laag.

De moersleutel is ontworpen voor algemeen gebruik bij onderhoudswerkzaamheden aan bijvoorbeeld motorvoertuigen, assemblage- en reparatiewerkzaamheden.

Gebruik het elektrische gereedschap niet verkeerd.

INHOUD VAN DE KIT

- Slagmoersleutel 1 stuk.
- Riemclip 1 stuk.
- Technische documentatie 3 stuks.
- Het apparaat wordt geleverd zonder batterij

WERKING VAN HET APPARAAT

De batterij verwijderen / plaatsen

Om de batterij te verwijderen, drukt u op de knop op de batterij en schuift u deze uit de aansluiting.

Om de batterij te plaatsen, lijnt u de batterijcontacten uit met de groeven in de aansluiting en plaatst u de batterij totdat de klemknop hoorbaar vastklikt.

De batterij opladen

De batterij moet worden opgeladen bij een omgevingstemperatuur tussen 4 - 40°C. Een nieuwe batterij of een batterij die lange tijd niet is gebruikt, bereikt het volledige vermogen na ongeveer 3 - 5 laad- en ontladcycli.

Verwijder de batterij uit het apparaat.

- Steek de lader in een 230 V AC stopcontact. Als de lader is ingeschakeld, gaat er een groene LED branden op de lader om aan te geven dat de spanning is aangesloten.

- Als de batterij in de oplader wordt geplaatst, gaat er een rode LED branden om aan te geven dat de batterij wordt opgeladen.

- Zodra de batterij is opgeladen, wordt de LED op de oplader groen.

- De acculader wordt niet automatisch uitgeschakeld als de accu volledig is opgeladen. De groene LED op de lader blijft branden totdat de lader wordt losgekoppeld van de voeding.

- De batterij mag niet langer dan 8 uur worden opgeladen. Als dit langer duurt, kunnen de batterijcellen beschadigd raken. De oplader schakelt niet automatisch uit als de batterij volledig is opgeladen. Koppel de voeding los voordat u de batterij uit het stopcontact haalt. Vermijd opeenvolgende korte ladingen. Laad de batterij niet op nadat u het apparaat korte tijd hebt gebruikt. Als de tijd tussen twee oplaadbeurten aanzienlijk korter wordt, is de batterij versleten en moet deze worden vervangen.

- Tijdens het opladen worden de batterijen warm. Voer geen werkzaamheden uit direct na het opladen - wacht tot de accu op kamertemperatuur is. Dit voorkomt schade aan de batterij.

Aanduiding laadstatus batterij

De batterij is uitgerust met een laadstatusindicatie (3 LED's). Om de oplaadstatus van de batterij te controleren, drukt u op de knop voor de oplaadstatusindicator. Als alle LED's branden, is het oplaadniveau van de batterij hoog. Het branden van 2 LED's duidt op gedeeltelijke ontlading. Als er slechts 1 diode brandt, betekent dit dat de batterij leeg is en moet worden opgeladen.

In-/uitschakelen

Het apparaat wordt ingeschakeld door op de schakelaar te drukken en uitgeschakeld door de druk los te laten.

Snelheidsregeling

De spindelsnelheid wordt geregeld door de hoeveelheid druk die op de schakelaar wordt uitgeoefend te regelen en de versnelling elektronisch te veranderen.

Schakelen

Het apparaat heeft elektronisch schakelen. Er kan met de klok mee worden geschakeld in een bereik van drie versnellingen, die worden gewijzigd met de knop **fig. B6**. Het display **fig. B5** toont de waarde van de versnelling op dat moment. Om te schakelen moet de schakelaar licht worden ingedrukt zodat de versnellingsaanduiding oplicht **fig. P**. Pas dan kan de versnelling op de gewenste waarde worden ingesteld.

- 1e versnelling: 0 - 1500 tpm (LED brandt, **afb. B7**)

- 2e versnelling: 0 - 2000 tpm (LED brandt **Afb. B7, B8**)

- 3e versnelling: 0 - 2500 tpm (verlichte LED **afb. B7, B8, B9**)

De mate van linksom draaien kan niet worden gewijzigd met tandwielen, maar alleen door de schakelaar in te drukken op de maximumwaarde van de eenheid.

Rotatierichting

- De draairichtingschakelaar **Fig. A2** bevindt zich boven de schakelaar.

- Verander de draairichting rechts/links. In handmatige modus **fig. A2** wanneer de schakelaar wordt ingedrukt:

- bocht naar rechts - vastdraaien

- linksom draaien - losdraaien

- De schakelaar is voorzien van een vergrendelingsmechanisme om te voorkomen dat hij per ongeluk wordt ingedrukt terwijl de spindel draait. Als de schakelaar in de middelste stand staat, is hij vergrendeld.

Lamp

Het apparaat is uitgerust met een verlichting van het werkgebied **fig. A8**. De lamp gaat aan wanneer de schakelaar wordt ingedrukt **fig. A3**. Wanneer de druk op de knop wordt losgelaten, schakelt de lamp na enkele seconden automatisch uit.

Montage van het uitrustingsstuk

Opmerking: zorg ervoor dat het gereedschap is uitgeschakeld voordat je het monteert. Verwijder de accu voor montage. Schuif de juiste maat mof op de gereedschapshouder **fig. A1** totdat deze hoorbaar vastklikt. Controleer of de mof goed vastzit door licht aan de mof te trekken. Opmerking: Gebruik alleen contactdozen met de juiste maat. Gebruik indien nodig een busadapter.

Riemclip

Het apparaat is uitgerust met een clip waarmee het aan een riem kan worden bevestigd. Indien nodig kan de clip worden verwijderd en aangebracht door de bevestigingsschroef vast/los te draaien.

ONDERHOUD EN OPSLAG

- Het wordt aanbevolen om het apparaat onmiddellijk na elk gebruik schoon te maken.

- Gebruik geen water of andere vloeistoffen om schoon te maken.

- Reinig het elektrische apparaat, de accu en de oplader met een droge doek of blaas met perslucht onder lage druk.

- Gebruik geen reinigingsmiddelen of oplosmiddelen, want deze kunnen de plastic onderdelen beschadigen.

- Maak de ventilatiesleuven in de motorbehuizing regelmatig schoon om oververhitting van het apparaat te voorkomen.

- Bewaar het elektrische gereedschap altijd op een droge plaats buiten het bereik van kinderen.

- Bewaar het apparaat met verwijderde batterij.

- Opmerking: Elk type storing moet worden verholpen door de geautoriseerde servicedienst van de fabrikant.

BEORDELINGSgegevens

GELUIDS- EN TRILLINGSgegevens

Accu slagmoersleutel 04-613	
Parameter	Waarde
Accuspanning	18 V DC
Onbelast toerentalbereik (1e versnelling / 2e versnelling)	1500/2000/2500 min-1

Schokfrequentie (1e versnelling / 2e versnelling)	1800/2500/3200 BPM
Gereedschapshouder	vierkant ½ "
Max. koppel	80/200/320 maks.350 Nm
Beschermingsklasse	III
Massa	1,1
Jaar van productie	2023
04-613 geeft zowel het type als de aanduiding van de machine aan	

GELUIDS- EN TRILLINGSgegevens

Geluidsdruk niveau	$L_{pA} = 71 \text{ dB(A)}$ $K = 3 \text{ dB(A)}$
Geluidsdruk niveau (met impact)	$L_{pA} = 100 \text{ dB(A)}$ $K = 3 \text{ dB(A)}$
Geluidsvermogen	$L_{WA} = 79 \text{ dB(A)}$ $K = 3 \text{ dB(A)}$
Geluidsvermogen (met impact)	$L_{WA} = 108 \text{ dB(A)}$ $K = 3 \text{ dB(A)}$
Waarden voor trillingsversnelling	$a_h = 1,256 \text{ m/s}^2$ $K = 1,5 \text{ m/s}^2$
Waarde trillingsversnelling (met impact)	$a_h = 9,493 \text{ m/s}^2$ $K = 1,5 \text{ m/s}^2$

Informatie over geluid en trillingen

Het geluidsemissieniveau van de apparatuur wordt beschreven door: het uitgestraalde geluidsdruk niveau L_{pA} en het geluidsvermogen niveau L_{WA} (waarbij K de meetonzekerheid is). De trillingen die door de apparatuur worden uitgestraald, worden beschreven door de trillingsversnellingswaarde a_h (waarbij K de meetonzekerheid is).

Het geluidsdruk niveau L_{pA} , het geluidsvermogen niveau L_{WA} en de trillingsversnellingswaarde a_h die in deze instructies worden gegeven, zijn gemeten in overeenstemming met IEC 62841-1. Het opgegeven trillingsniveau a_h kan worden gebruikt voor het vergelijken van apparatuur en voor een voorlopige beoordeling van blootstelling aan trillingen.

Het vermelde trillingsniveau is alleen representatief voor het basisgebruik van het apparaat. Als het apparaat voor andere toepassingen of met ander gereedschap wordt gebruikt, kan het trillingsniveau veranderen. Een hoger trillingsniveau wordt beïnvloed door onvolledige of te weinig onderhoud aan het apparaat. De bovengenoemde redenen kunnen leiden tot een verhoogde blootstelling aan trillingen gedurende de gehele werkperiode.

Om de blootstelling aan trillingen nauwkeurig te kunnen schatten, moet rekening worden gehouden met perioden waarin het apparaat is uitgeschakeld of waarin het is ingeschakeld maar niet voor het werk wordt gebruikt. Als alle factoren nauwkeurig zijn ingeschat, kan de totale blootstelling aan trillingen veel lager uitvallen.

Om de gebruiker te beschermen tegen de effecten van trillingen, moeten extra veiligheidsmaatregelen worden genomen, zoals cyclisch onderhoud van de machine en het werkgereedschap, zorgen voor een goede handtemperatuur en een goede werkorganisatie.

MILIEUBESCHERMING

 Elektrisch aangedreven producten mogen niet met het huishoudelijk afval worden weggegooid, maar moeten naar de daarvoor bestemde voorzieningen worden gebracht. Neem contact op met de leverancier van uw product of de lokale overheid voor informatie over afvalverwerking. Afgedankte elektrische en elektronische apparatuur bevat milieu-erfelijke stoffen. Apparatuur die niet wordt gerecycled, vormt een potentieel risico voor het milieu en de menselijke gezondheid.

 Oplaadbare batterijen / accu's mogen niet worden weggegooid bij het huishoudelijk afval en mogen ook niet in het vuur of in het water worden gooid. Beschadigde of gebruikte batterijen moeten op de juiste manier worden gerecycled in overeenstemming met de huidige richtlijn voor het verwijderen van batterijen en accu's.

"Grupa Topex Spółka z ograniczoną odpowiedzialnością", Spółka komandytowa met zetel in Warschau, ul. Pograniczna 2/4 (hierna: "Grupa Topex") deelt mee dat alle auteursrechten op de inhoud van deze handleiding (hierna: "Handleiding"), met inbegrip van onder andere: De tekst, foto's, diagrammen, tekeningen en de samenstelling ervan behoren uitsluitend toe aan Grupa Topex en vallen onder de wettelijke bescherming van de wet van 4 februari 1994 betreffende het auteursrecht en de naburige rechten (Staatsblad 2006 nr. 90 Poz. 631, zoals gewijzigd). Het kopiëren, verspreken, publiceren, wijzigen voor commerciële doeleinden van het gehele Handboek en de afzonderlijke elementen ervan, zonder de schriftelijke toestemming van Grupa Topex, is ten strengste verboden en kan leiden tot civiele en strafrechtelijke aansprakelijkheid.

EG-verklaring van overeenstemming

Fabrikant: Grupa Topex Sp. z o.o. Sp.k., ul. Pograniczna 2/4

02-285 Warschau

Product: Snoerloze slagmoersleutel

Model: 04-613

Handelsnaam: NEO TOOLS

Serienummer: 00001 + 99999

Deze conformiteitsverklaring wordt afgegeven onder volledige verantwoordelijkheid van de fabrikant.

Het hierboven beschreven product voldoet aan de volgende documenten:

Machinerichtlijn 2006/42/EG

Richtlijn elektromagnetische compatibiliteit 2014/30/EU

RoHS-richtlijn 2011/65/EU zoals gewijzigd door Richtlijn 2015/863/EU

En voldoet aan de eisen van de standaarden:

EN 62841-1:2015+A11; EN 62841-2-2:2014

EN IEC 55014-1:2021; EN IEC 55014-2:2021;

EN IEC 63000:2018

Deze verklaring heeft alleen betrekking op de machine zoals die in de handel wordt gebracht en niet op componenten toegevoegd door de eindgebruiker of later door hem/hara uitgevoerd.

Naam en adres van de in de EU woonachtige persoon die gemachtigd is om het technisch dossier voor te bereiden:

Ondertekend namens:

Grupa Topeks Sp. z o.o. Sp.k.

2/4 Pograniczna-straat

02-285 Warschau

Paweł Kowalski

Paweł Kowalski

Kwaliteitsfunctaris TOPEX GROEP

Warschau, 2023-12-19

PT
MANUAL DE TRADUÇÃO (UTILIZADOR)
Chave de impacto sem fio:04-613

ATENÇÃO, ANTES DE UTILIZAR A FERRAMENTA ELÉCTRICA, LEIA ATENTAMENTE ESTE MANUAL E GUARDE-O PARA REFERÊNCIA FUTURA.

DISPOSIÇÕES ESPECÍFICAS DE SEGURANÇA

Utilize proteção auricular e óculos de segurança quando trabalhar com a ferramenta. A exposição ao ruído pode causar perda de audição. As limalhas metálicas e outras partículas volantes podem causar lesões oculares permanentes.

Utilizar a ferramenta com os punhos adicionais fornecidos. Não permitir que a ferramenta perca o controlo durante o funcionamento.

REGRAS ADICIONAIS PARA UM TRABALHO SEGURO

- Não aplique a ferramenta eléctrica ligada na porca/parafuso. A ferramenta de trabalho rotativa pode escorregar da porca ou do parafuso.

- Ao fixar as ferramentas de trabalho, deve ter-se o cuidado de assegurar que estas estão corretamente e firmemente encaixadas no suporte da ferramenta. Isto pode fazer com que a ferramenta se solte e perca o controlo durante o funcionamento.

- Ao apertar e desapertar parafusos, segure firmemente a ferramenta eléctrica, pois podem ocorrer breves binários de reação elevados.

- Não altere a direção de rotação do veio da ferramenta eléctrica enquanto esta estiver em funcionamento. Existe o risco de danificar a ferramenta eléctrica.

- Utilizar um pano macio e seco para limpar o aparelho. Nunca utilizar detergentes ou álcool.

INSTRUÇÕES DE SEGURANÇA RELATIVAS À BATERIA

- Em caso de danos e de utilização incorrecta da bateria, podem ser libertados gases. Ventilar a divisão, consultar um médico em caso de mal-estar. Os gases podem danificar as vias respiratórias.

- Em caso de condições de funcionamento inadequadas, pode ocorrer uma fuga de electrólito da bateria e deve ser evitado o contacto com o mesmo. Se ocorrer um contacto accidental, o electrólito deve ser lavado com água abundante. Em caso de contacto com os olhos, consultar adicionalmente um médico. A fuga de electrólito pode provocar irritação ocular ou queimaduras.

- Não abra a bateria - existe o perigo de um curto-circuito.

- Não utilizar a bateria à chuva.

- Mantenha sempre a bateria afastada de uma fonte de calor. Não a deixe num ambiente com temperaturas elevadas durante longos períodos de tempo (à luz direta do sol, perto de radiadores ou em qualquer lugar onde a temperatura exceda os 50°C)

INSTRUÇÕES DE SEGURANÇA PARA O CARREGADOR DE BATERIAS

- Este equipamento não se destina a ser utilizado por pessoas (incluindo crianças) com capacidades físicas, sensoriais ou mentais reduzidas, ou com falta de experiência ou familiaridade com o equipamento, exceto se forem supervisionadas ou em conformidade com as instruções de utilização dadas pelos responsáveis pela segurança.

- Manter as crianças debaixo de olho para que não brinquem com o equipamento.

- O carregador não deve ser exposto à humidade ou à água. A entrada de água no carregador aumenta o risco de choque eléctrico. O carregador só pode ser utilizado em espaços interiores secos.

- Desligue o carregador da rede eléctrica antes de efetuar qualquer manutenção ou limpeza.

- Não utilizar o carregador colocado sobre uma superfície inflamável (por exemplo, papel, têxteis) ou na proximidade de substâncias inflamáveis. Devido ao aumento da temperatura do carregador durante o processo de carregamento, existe o perigo de incêndio.

- Verificar o estado do carregador, do cabo e da ficha antes de cada utilização. Se forem detectados danos, não utilize o carregador. Não tente desmontar o carregador. Remeta todas as reparações para uma oficina de assistência técnica autorizada. A instalação incorrecta do carregador pode resultar em risco de choque eléctrico ou incêndio.

- As crianças e as pessoas com deficiências físicas, emocionais ou mentais, bem como outras pessoas cuja experiência ou conhecimentos sejam insuficientes para operar o carregador com todas as precauções de segurança, não devem operar o carregador sem a supervisão de uma pessoa responsável. Caso contrário, existe o perigo de o aparelho ser mal manuseado, resultando em ferimentos.

- Quando o carregador não estiver a ser utilizado, desligue-o da rede eléctrica.

ATENÇÃO: O aparelho foi concebido para funcionar em interiores. Apesar da utilização de uma concepção intrinsecamente segura, da utilização de medidas de segurança e de medidas de proteção adicionais, existe sempre um risco residual de lesões durante o trabalho.

As baterias de iões de lítio podem ter fugas, incendiar-se ou explodir se forem aquecidas a temperaturas elevadas ou se entrarem em curto-circuito. Não as guarde no automóvel durante os dias quentes e soalheiros. Não abra a bateria. As baterias de iões de lítio contêm dispositivos electrónicos e podem provocar um incêndio ou a explosão da bateria.

DESCRIÇÃO DOS PICTOGRAMAS UTILIZADOS

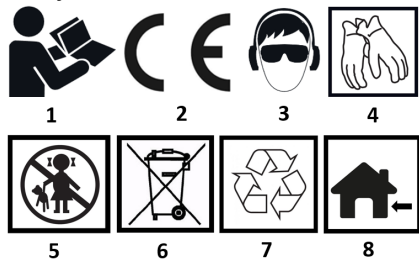

1. ler o manual de instruções antes de utilizar.

O produto cumpre os requisitos das diretivas da UE.

3. usar proteção para os olhos e para os ouvidos.

4. usar luvas de proteção

5. Proteger das crianças

6. Não deixar fora juntamente com o lixo doméstico

7. reciclável

8. para trabalhos em interiores

DESCRIÇÃO DOS ELEMENTOS GRÁFICOS

A numeração que se segue refere-se aos elementos representados nos desenhos:

1. suporte de ferramentas 1/2"

2. interruptor de inversão

3. interruptor de ligar/desligar, controlo de velocidade

4. pega principal

5. Anexos

6. iluminação da área de trabalho

Figura B

1. suporte de ferramentas 1/2"

2. iluminação da área de trabalho

3. interruptor de ligar/desligar, controlo de velocidade

4. interruptor de inversão

5. painel da alavanca de velocidades

- 6. botão de mudança de velocidades
- 7.Run I
- 8.Run II
- 9.Executar III

* Podem existir diferenças entre o gráfico e o produto real

DESCRIÇÃO DO DISPOSITIVO

A chave de impacto é uma ferramenta eléctrica alimentada por bateria. É accionada por um motor DC sem escovas com uma caixa de velocidades planetária. A concepção dos componentes da chave garante uma longa vida útil. O punho da chave permite o encaixe de chaves de vários comprimentos, com punhos quadrados de 1/2". O mecanismo responsável pelo elevado binário gera-o sob a forma de um impacto periférico momentâneo, pelo que o impacto do dispositivo nas mãos do operador durante o aparafusamento é reduzido. A chave de porcas foi concebida para utilização geral em trabalhos de manutenção, por exemplo, em veículos automóveis, operações de montagem e reparação. Não utilizar incorretamente a ferramenta eléctrica.

CONTEÚDO DO KIT

- Chave de impacto 1 unid.
- Clipe para cinto 1 unidade.
- Documentação técnica 3 peças.
- O aparelho é fornecido sem bateria

FUNCIONAMENTO DO DISPOSITIVO

Retirar/inserir a bateria

Para a retirar, prima o botão da pilha e faça-a deslizar para fora da tomada.

Para inserir a pilha, alinhe os contactos da pilha com as ranhuras da tomada e insira-a até o botão de aperto engatar de forma audível.

Carregar a bateria

O carregamento da bateria deve ser efectuado em condições em que a temperatura ambiente se situe entre 4 - 40°C. Uma bateria nova ou uma que não tenha sido utilizada durante um longo período de tempo atingirá a capacidade de potência total após aproximadamente 3 - 5 ciclos de carga e descarga.

Retire a bateria do dispositivo.

- Ligar o carregador a uma tomada eléctrica de 230 V AC. Quando ligado, um LED verde acende-se no carregador para indicar que a tensão está ligada.

- Quando a bateria é colocada no carregador, acende-se um LED vermelho para indicar que a bateria está a ser carregada.

- Quando a bateria estiver carregada, o LED do carregador fica verde. - O carregador não se desliga automaticamente quando a bateria está totalmente carregada. O LED verde no carregador continuará a acender-se até que o carregador seja desligado da fonte de alimentação.

- A bateria não deve ser carregada durante mais de 8 horas. Se este tempo for ultrapassado, as células da bateria podem ficar danificadas. O carregador não se desliga automaticamente quando a bateria está totalmente carregada. Desligue a fonte de alimentação antes de retirar a bateria da tomada do carregador. Evite carregamentos curtos consecutivos. Não recarregue a bateria depois de utilizar o aparelho durante um curto período de tempo. Uma diminuição significativa do tempo entre os carregamentos necessários indica que a bateria está gasta e deve ser substituída.

- Durante o processo de carregamento, as baterias aquecem. Não trabalhe imediatamente após o carregamento - espere até que a bateria atinja a temperatura ambiente. Deste modo, evitam-se danos na bateria.

Indicação do estado de carga da bateria

A bateria está equipada com uma indicação do estado de carga (3 LEDs). Para verificar o estado de carga da bateria, prima o botão indicador do estado de carga da bateria. Quando todos os LEDs estão acesos, o nível de carga da bateria é elevado. A iluminação de 2 LEDs indica uma descarga parcial. O facto de apenas 1 diodo estar aceso indica que a bateria está esgotada e precisa de ser recarregada.

Ligar/desligar

O dispositivo é ligado premindo o interruptor e desligado libertando a pressão.

Controlo da velocidade

A velocidade do fuso é controlada pela quantidade de pressão exercida no interruptor e pela mudança eletrónica da engrenagem.

Mudar de velocidade

O aparelho está equipado com uma caixa de velocidades eletrónica. É possível a operação no sentido dos ponteiros do relógio numa gama de três mudanças, que são alteradas utilizando o botão Fig. B6. O ecrã

fig. B5 mostra o valor da mudança no momento. Para mudar de mudança, o interruptor deve ser ligeiramente premido para que a designação da mudança seja iluminada fig. B7, B8, B9 só nesta altura é que a mudança pode ser alterada para o valor pretendido.

- 1ª velocidade: 0 - 1500 rpm (LED aceso, fig. B7)

- 2ª velocidade: 0 - 2000 rpm (LED aceso Fig. B7, B8)

- 3ª velocidade: 0 - 2500 rpm (LED iluminado fig. B7, B8, B9)

A quantidade de rotação para a esquerda não pode ser alterada com engrenagens, apenas pode ser ajustada empurrando o interruptor para o valor máximo da unidade.

Direção de rotação

- O interruptor do sentido de rotação Fig. A2 está situado por cima do interruptor.

- Alterar o sentido de rotação para a direita/esquerda. No manual, fig. A2 quando o interruptor é premido:

- viragem à direita - aperto

- rotação para a esquerda - desparafusar

- O interruptor está equipado com um mecanismo de bloqueio para evitar que seja acidentalmente premido enquanto o veio está a funcionar. Quando o interruptor está na posição intermédia, o interruptor está bloqueado.

Lâmpada

O aparelho está equipado com uma iluminação da zona de trabalho fig. A8. A lâmpada acende-se quando o interruptor é premido Fig. A3. Quando a pressão no botão é libertada, a lâmpada desliga-se automaticamente após alguns segundos.

Montagem da ferramenta de trabalho

Nota: certifique-se de que a ferramenta está desligada antes da montagem. Retirar a bateria antes da montagem. Faça deslizar a chave de tamanho correto para o suporte da ferramenta Fig. A1 até encaixar de forma audível. Verifique se a tomada está corretamente encaixada, puxando ligeiramente a tomada. Nota: Utilizar apenas tomadas com o tamanho correto. Se necessário, utilizar um adaptador de tomadas.

Conjunto de cliques para cintos

A ferramenta está equipada com um clipe que permite fixar o dispositivo a um cinto. Se necessário, o clipe pode ser retirado e colocado aparafusando/desaparafusando o parafuso de fixação.

MANUTENÇÃO E ARMAZENAMENTO

- Recomenda-se a limpeza do aparelho imediatamente após cada utilização.

- Não utilizar água ou outros líquidos para a limpeza.

- Limpe a ferramenta eléctrica, a bateria e o carregador com um pano seco ou sobre com ar comprimido a baixa pressão.

- Não utilizar produtos de limpeza ou solventes, uma vez que estes podem danificar as peças de plástico.

- Limpe regularmente as ranhuras de ventilação na caixa do motor para evitar o sobreaquecimento da unidade.

- Guarde sempre a ferramenta eléctrica num local seco e fora do alcance das crianças.

- Guarde o dispositivo com a bateria retirada.

- Nota: Qualquer tipo de avaria deve ser corrigida pelo serviço de assistência autorizado do fabricante.

DADOS DE CLASSIFICAÇÃO

DADOS SOBRE RUÍDO E VIBRAÇÕES

Chave de impacto sem fio 04-613	
Parâmetro	Valor
Tensão da bateria	18 V CC
Gama de velocidades em vazio (1ª velocidade / 2ª velocidade)	1500/2000/2500 min-1
Frequência de impacto (1ª velocidade / 2ª velocidade)	1800/2500/3200 BPM
Suporte de ferramentas	quadrado ½ "
Binário máximo	80/200/320 maks.350 Nm
Classe de proteção	III
Massa	1,1
Ano de produção	2023
04-613 indica tanto o tipo como a designação da máquina	

DADOS SOBRE RUÍDO E VIBRAÇÕES

Nível de pressão sonora	$L_{pA} = 71 \text{ dB(A)}$ K= 3 dB(A)
Nível de pressão sonora (com impacto)	$L_{pA} = 100 \text{ dB(A)}$ K= 3 dB(A)
Nível de potência sonora	$L_{WA} = 79 \text{ dB(A)}$ K= 3 dB(A)

Nível de potência sonora (com impacto)	$L_{WA} = 108 \text{ dB(A)}$ $K = 3 \text{ dB(A)}$
Valores de aceleração da vibração	$a_h = 1,256 \text{ m/s}^2$ $K = 1,5 \text{ m/s}^2$
Valor da aceleração da vibração (com impacto)	$a_h = 9,493 \text{ m/s}^2$ $K = 1,5 \text{ m/s}^2$

Informações sobre o ruído e as vibrações

O nível de emissão de ruído do equipamento é descrito por: o nível de pressão sonora emitida L_{pA} e o nível de potência sonora L_{WA} (em que K representa a incerteza de medição). As vibrações emitidas pelo equipamento são descritas pelo valor da aceleração da vibração a_h (em que K representa a incerteza de medição).



O nível de pressão sonora L_{pA} , o nível de potência sonora L_{WA} e o valor da aceleração da vibração a_h indicados nestas instruções foram medidos de acordo com a norma IEC 62841-1. O nível de vibração a_h indicado pode ser utilizado para comparação de equipamentos e para avaliação preliminar da exposição a vibrações.

O nível de vibração indicado é apenas representativo da utilização básica da unidade. Se a unidade for utilizada para outras aplicações ou com outras ferramentas de trabalho, o nível de vibração pode mudar. Um nível de vibração mais elevado será influenciado por uma manutenção insuficiente ou demasiado infrequente da unidade. As razões acima referidas podem resultar numa maior exposição a vibrações durante todo o período de trabalho.

Para calcular com exatidão a exposição às vibrações, é necessário ter em conta os períodos em que o aparelho está desligado ou em que está ligado mas não é utilizado para trabalhar. Quando todos os factores tiverem sido estimados com precisão, a exposição total às vibrações pode revelar-se muito inferior.

Para proteger o utilizador dos efeitos das vibrações, devem ser aplicadas medidas de segurança adicionais, como a manutenção cíclica da máquina e dos instrumentos de trabalho, a garantia de uma temperatura adequada para as mãos e uma organização correcta do trabalho.

PROTECÇÃO DO AMBIENTE

	Os produtos eléctricos não devem ser eliminados juntamente com o lixo doméstico, mas devem ser levados para as instalações adequadas para eliminação. Contacte o revendedor do produto ou as autoridades locais para obter informações sobre a eliminação. Os resíduos de equipamentos eléctricos e electrónicos contêm substâncias inertes para o ambiente. O equipamento que não é reciclado representa um risco potencial para o ambiente e para a saúde humana.
	As pilhas / baterias recarregáveis não devem ser eliminadas no lixo doméstico, nem devem ser atiradas para o fogo ou para a água. As pilhas danificadas ou usadas devem ser devidamente recicladas de acordo com a diretiva em vigor relativa à eliminação de pilhas e acumuladores.

"Grupa Topex Spółka z ograniczoną odpowiedzialnością" Spółka komandytowa com sede social em Varsóvia, ul. Pograniczna 2/4 (doravante: "Grupa Topex") informa que todos os direitos de autor sobre o conteúdo deste manual (doravante: "Manual"), incluindo, entre outros, O seu texto, fotografias, diagramas, desenhos, bem como a sua composição, pertencem exclusivamente ao Grupo Topex e estão sujeitos a proteção legal ao abrigo da Lei de 4 de fevereiro de 1994 relativa aos direitos de autor e direitos conexos (Diário Oficial de 2006 n.º 90 Poz. 631, conforme alterado). A cópia, o processamento, a publicação e a modificação para fins comerciais de todo o Manual e dos seus elementos individuais, sem o consentimento expresso por escrito do Grupo Topex, são estritamente proibidos e podem resultar em responsabilidade civil e criminal.

Declaração CE de Conformidade

Fabricante: Grupa Topex Sp. z o.o. Sp.k., ul. Pograniczna 2/4
02-285 Varsóvia

Produto: Chave de impacto sem fios

Modelo: 04-613

Nome comercial: NEO TOOLS

Número de série: 00001 + 99999

Esta declaração de conformidade é emitida sob a exclusiva responsabilidade do fabricante.

O produto descrito acima está em conformidade com os seguintes documentos:

Diretiva Máquinas 2006/42/CE

Diretiva de Compatibilidade Electromagnética 2014/30/UE

Diretiva RoHS 2011/65/UE, com a redação que lhe foi dada pela

Diretiva 2015/863/UE

E cumpre os requisitos das normas:

EN 62841-1:2015+A11; EN 62841-2-2:2014

EN IEC 55014-1:2011; EN IEC 55014-2:2021;

EN IEC 63000:2018

Esta declaração refere-se apenas à máquina tal como colocada no mercado e não inclui os componentes acrescentadas pelo utilizador final ou por ele realizadas posteriormente.

Nome e endereço da pessoa residente na UE autorizada a preparar o dossier técnico:

Assinado em nome de:

Grupa Topex Sp. z o.o. Sp.k.

Rua Pograniczna, 2/4

02-285 Varsóvia

Paweł Kowalski

Paweł Kowalski

Responsável pela qualidade do GRUPO TOPEX

Varsóvia, 2023-12-19

FR MANUEL DE TRADUCTION (UTILISATEUR) Clé à chocs sans fil:04-613

ATTENTION, AVANT D'UTILISER L'OUTIL ÉLECTRIQUE, LISEZ ATTENTIVEMENT CE MANUEL ET CONSERVEZ-LE POUR RÉFÉRENCE ULTÉRIEURE.

DISPOSITIONS SPÉCIFIQUES EN MATIÈRE DE SÉCURITÉ

Portez des protections auditives et des lunettes de sécurité lorsque vous travaillez avec l'outil. L'exposition au bruit peut entraîner une perte d'audition. Les limailles métalliques et autres particules volantes peuvent provoquer des lésions oculaires permanentes. Utilisez l'outil avec les poignées supplémentaires fournies. Ne pas laisser l'outil perdre le contrôle en cours d'utilisation.

RÈGLES SUPPLÉMENTAIRES POUR UN TRAVAIL SÛR

- Ne pas appliquer l'outil électrique en marche sur l'écrou ou le boulon. L'outil de travail en rotation pourrait glisser de l'écrou ou du boulon.

- Lors de la fixation des outils de travail, il convient de veiller à ce qu'ils soient correctement et solidement installés dans le porte-outil. Cela peut entraîner un détachement et une perte de contrôle en cours d'utilisation.

- Lors du serrage et du desserrage des vis, tenez fermement l'outil électrique car des couples de réaction élevés et brefs peuvent se produire.

- Ne changez pas le sens de rotation de la broche de l'outil pendant qu'il fonctionne. Vous risqueriez d'endommager l'outil.

- Utilisez un chiffon doux et sec pour nettoyer l'appareil. N'utilisez jamais de détergent ou d'alcool.

CONSIGNES DE SÉCURITÉ CONCERNANT LA BATTERIE

- En cas d'endommagement et d'utilisation incorrecte de la batterie, des gaz peuvent se dégager. Aérez la pièce, consultez un médecin en cas de malaise. Les gaz peuvent endommager les voies respiratoires.

- En cas de mauvaises conditions d'utilisation, de l'électrolyte peut s'échapper de la batterie et tout contact avec celui-ci doit être évité.

En cas de contact accidentel, l'électrolyte doit être rincé avec beaucoup d'eau. En cas de contact avec les yeux, il convient de consulter un médecin. Une fuite d'électrolyte peut provoquer une irritation des yeux ou des brûlures.

- Ne pas ouvrir la batterie - il y a un risque de court-circuit.

- Ne pas utiliser la batterie sous la pluie.

- Conservez toujours la batterie à l'écart d'une source de chaleur. Ne la laissez pas dans un environnement à haute température pendant de longues périodes (en plein soleil, près d'un radiateur ou dans un endroit où la température dépasse 50°C).

INSTRUCTIONS DE SÉCURITÉ POUR LE CHARGEUR DE BATTERIE

- Cet appareil n'est pas destiné à être utilisé par des personnes (y compris des enfants) dont les capacités physiques, sensorielles ou mentales sont réduites, ou qui manquent d'expérience ou de familiarité avec l'appareil, sauf sous surveillance ou conformément aux instructions d'utilisation données par les personnes responsables de la sécurité.

- Surveillez les enfants pour qu'ils ne jouent pas avec l'équipement.

- Le chargeur ne doit pas être exposé à l'humidité ou à l'eau. La pénétration d'eau dans le chargeur augmente le risque de choc. Le chargeur ne doit être utilisé qu'à l'intérieur, dans des pièces sèches.

- Débranchez le chargeur du secteur avant d'effectuer toute opération d'entretien ou de nettoyage.

- Ne pas utiliser le chargeur sur une surface inflammable (par exemple, papier, textiles) ou à proximité de substances inflammables. En raison de l'augmentation de la température du chargeur pendant le processus de charge, il y a un risque d'incendie.

- Vérifiez l'état du chargeur, du câble et de la fiche chaque fois avant de l'utiliser. Si vous constatez des dommages, n'utilisez pas le chargeur. N'essayez pas de démonter le chargeur. Confiez toutes les

réparations à un atelier de service agréé. Une mauvaise installation du chargeur peut entraîner un risque d'électrocution ou d'incendie.

- Les enfants et les personnes souffrant d'un handicap physique, émotionnel ou mental, ainsi que les autres personnes dont l'expérience ou les connaissances sont insuffisantes pour faire fonctionner le chargeur avec toutes les précautions de sécurité, ne doivent pas utiliser le chargeur sans la surveillance d'une personne responsable. Dans le cas contraire, l'appareil risque d'être mal manipulé et de provoquer des blessures.

- Lorsque le chargeur n'est pas utilisé, débranchez-le du secteur.

ATTENTION : L'appareil est conçu pour fonctionner à l'intérieur.

Malgré l'utilisation d'une conception intrinsèquement sûre, de mesures de sécurité et de mesures de protection supplémentaires, il existe toujours un risque résiduel de blessure pendant le travail.

Les batteries Li-Ion peuvent fuir, s'enflammer ou exploser si elles sont portées à haute température ou court-circuitées. Ne les rangez pas dans la voiture pendant les journées chaudes et ensoleillées.

N'ouvrez pas la batterie. Les batteries Li-Ion contiennent des dispositifs électroniques et peuvent prendre feu ou exploser.

DESCRIPTION DES PICTOGRAMMES UTILISÉS

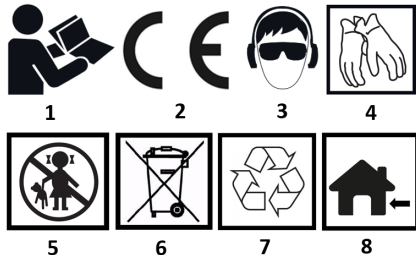

1. lire le manuel d'instructions avant l'utilisation.

Le produit répond aux exigences des directives de l'UE.

3. porter des protections oculaires et auditives.

4. porter des gants de protection

5. Protéger des enfants

6. Ne pas jeter avec les ordures ménagères

7. recyclable

8. pour le travail à l'intérieur

DESCRIPTION DES ÉLÉMENTS GRAPHIQUES

La numérotation ci-dessous se réfère aux éléments représentés dans les dessins :

1. porte-outil 1/2"

2. commutateur d'inversion

3. interrupteur marche/arrêt, contrôle de la vitesse

4. Poignée principale

5. Attachement

6. éclairage de la zone de travail

Figure B

1. porte-outil 1/2"

2. éclairage des zones de travail

3. interrupteur marche/arrêt, contrôle de la vitesse

4. commutateur d'inversion

5. panneau de changement de vitesse

6. bouton de changement de vitesse

7. Exécuter I

8. Exécution II

9. Exécution III

* Il peut y avoir des différences entre le graphique et le produit réel.

DESCRIPTION DU DISPOSITIF

La clé à chocs est un outil électrique alimenté par batterie. Elle est entraînée par un moteur à courant continu sans balais avec un réducteur planétaire. La conception des composants de la clé garantit une longue durée de vie. La poignée de la clé permet de monter des douilles de différentes longueurs, qui ont des poignées carrées de 1/2". Le mécanisme responsable du couple élevé le génère sous la forme d'un impact périphérique momentané, et l'impact de l'appareil sur les mains de l'opérateur pendant le vissage est faible.

La clé est conçue pour un usage général dans les travaux d'entretien, par exemple sur les véhicules à moteur, les opérations d'assemblage et de réparation.

N'utilisez pas l'outil électrique à mauvais escient.

CONTENU DU KIT

- Clé à chocs 1 pc.
- Clip de ceinture 1 pc.

- Documentation technique 3 pièces

- L'appareil est livré sans batterie

FONCTIONNEMENT DE L'APPAREIL

Retrait / insertion de la batterie

Pour la retirer, appuyez sur le bouton de la batterie et faites-la glisser hors de son logement.

Pour insérer la batterie, alignez les contacts de la batterie avec les rainures de la prise et insérez-la jusqu'à ce que le bouton de serrage s'enclenche de manière audible.

Chargement de la batterie

La charge de la batterie doit être effectuée dans des conditions où la température ambiante est comprise entre 4 et 40°C. Une batterie neuve ou qui n'a pas été utilisée pendant une longue période atteindra sa pleine capacité après environ 3 à 5 cycles de charge et de décharge.

Retirer la batterie de l'appareil.

- Branchez le chargeur sur une prise de courant de 230 V CA.

Lorsqu'il est allumé, un voyant vert s'allume sur le chargeur pour indiquer que la tension est connectée.

- Lorsque la batterie est placée dans le chargeur, un voyant rouge s'allume pour indiquer que la batterie est en cours de chargement.

- Une fois la batterie chargée, le voyant du chargeur devient vert.

- Le chargeur ne s'éteint pas automatiquement lorsque la batterie est complètement chargée. Le voyant vert du chargeur reste allumé jusqu'à ce que le chargeur soit déconnecté de l'alimentation électrique.

- La batterie ne doit pas être chargée pendant plus de 8 heures. Le dépassement de cette durée peut endommager les cellules de la batterie. Le chargeur ne s'éteint pas automatiquement lorsque la batterie est complètement chargée. Débranchez l'alimentation électrique avant de retirer la batterie de la prise du chargeur. Évitez les charges courtes consécutives. Ne rechargez pas la batterie après avoir utilisé l'appareil pendant une courte période. Une diminution significative de l'intervalle entre les charges nécessaires indique que la batterie est usée et doit être remplacée.

- Pendant le processus de charge, les batteries chauffent.

N'entrez pas de travaux immédiatement après la charge - attendez que la batterie ait atteint la température ambiante. Vous éviterez ainsi d'endommager la batterie.

Indication de l'état de charge de la batterie

La batterie est équipée d'un indicateur d'état de charge (3 LED). Pour vérifier l'état de charge de la batterie, appuyez sur le bouton d'indication de l'état de charge de la batterie. Lorsque tous les voyants sont allumés, le niveau de charge de la batterie est élevé. L'allumage de 2 diodes indique une décharge partielle. Le fait qu'une seule diode soit allumée indique que la batterie est épuisée et doit être rechargée.

Mise en marche/arrêt

L'appareil est mis en marche en appuyant sur l'interrupteur et s'éteint en relâchant la pression.

Contrôle de la vitesse

La vitesse de la broche est réglée en contrôlant la pression exercée sur le commutateur et en changeant électroniquement l'engrenage.

Changement de vitesse

L'appareil est équipé d'un système électronique de changement de vitesse. Il est possible d'opérer dans le sens des aiguilles d'une montre sur une gamme de trois vitesses, que l'on change à l'aide du bouton **Fig. B6**. L'écran **fig. B5** indique la valeur du rapport à ce moment-là. Pour changer de vitesse, il faut appuyer légèrement sur le commutateur de façon à ce que la désignation de la vitesse s'allume **fig. B7, B8, B9**. Ce n'est qu'à ce moment-là que la vitesse peut être changée à la valeur souhaitée.

- 1ère vitesse : 0 - 1500 tr/min (LED allumée, **fig. B7**)

- 2ème vitesse : 0 - 2000 tr/min (la LED s'allume **Fig. B7, B8**)

- 3ème vitesse : 0 - 2500 tr/min (LED allumée **fig. B7, B8, B9**)

La quantité de rotation à gauche ne peut pas être modifiée par des engrenages, elle ne peut être réglée qu'en poussant le commutateur jusqu'à la valeur maximale de l'unité.

Sens de rotation

- L'interrupteur de sens de rotation **Fig. A2** est situé au-dessus de l'interrupteur.

- Changement du sens de rotation droite/gauche. En mode manuel, **fig. A2** lorsque l'interrupteur est enfoncé :

- virage à droite - serrage

- rotation à gauche - dévissage

- L'interrupteur est équipé d'un mécanisme de verrouillage qui l'empêche d'être accidentellement enfoncé lorsque la broche est en marche. Lorsque l'interrupteur est en position centrale, il est verrouillé.

Lampe

L'appareil est équipé d'un éclairage de la zone de travail **fig. A8**. La lampe s'allume lorsque l'on appuie sur le bouton **Fig. A3**. Lorsque la pression sur le bouton est relâchée, la lampe s'éteint automatiquement après quelques secondes.

Assemblage de l'outil de travail

Remarque : assurez-vous que l'outil est éteint avant de le monter. Retirez la batterie avant le montage. Faites glisser la douille de la bonne taille sur le porte-outil **Fig. A1** jusqu'à ce qu'elle s'enclenche de manière audible. Vérifiez que la douille est bien en place en tirant légèrement sur la douille. Remarque : N'utilisez que des douilles de la bonne taille. Utilisez un adaptateur de douille si nécessaire.

Assemblage du clip de ceinture

L'outil est équipé d'un clip qui permet de fixer l'appareil à la ceinture. Si nécessaire, le clip peut être retiré et mis en place en vissant/dévisant la vis de fixation.

ENTRETIEN ET STOCKAGE

- Il est recommandé de nettoyer l'appareil immédiatement après chaque utilisation.
- Ne pas utiliser d'eau ou d'autres liquides pour le nettoyage.
- Nettoyez l'outil électrique, la batterie et le chargeur avec un chiffon sec ou soufflez de l'air comprimé à basse pression.
- N'utilisez pas de produits de nettoyage ou de solvants qui pourraient endommager les pièces en plastique.
- Nettoyez régulièrement les fentes d'aération du carter du moteur pour éviter que l'appareil ne surchauffe.
- Rangez toujours l'outil électrique dans un endroit sec et hors de portée des enfants.
- Rangez l'appareil avec la batterie retirée.
- Note : Tout type de défaut doit être corrigé par le service après-vente agréé par le fabricant.

DONNÉES D'ÉVALUATION

DONNÉES SUR LE BRUIT ET LES VIBRATIONS

Clé à chocs sans fil 04-613	
Paramètres	Valeur
Tension de la batterie	18 V DC
Plage de vitesse à vide (1ère vitesse / 2ème vitesse)	1500/2000/2500 min-1
Fréquence d'impact (1ère vitesse / 2ème vitesse)	1800/2500/3200 BPM
Porte-outils	carré ½"
Couple max.	80/200/320 maks.350 Nm
Classe de protection	III
Masse	1,1
Année de production	2023
04-613 indique le type et la désignation de la machine	

DONNÉES SUR LE BRUIT ET LES VIBRATIONS

Niveau de pression acoustique	$L_{pA} = 71 \text{ dB(A)}$ $K = 3 \text{ dB(A)}$
Niveau de pression acoustique (avec impact)	$L_{pA} = 100 \text{ dB(A)}$ $K = 3 \text{ dB(A)}$
Niveau de puissance acoustique	$L_{WA} = 79 \text{ dB(A)}$ $K = 3 \text{ dB(A)}$
Niveau de puissance acoustique (avec impact)	$L_{WA} = 108 \text{ dB(A)}$ $K = 3 \text{ dB(A)}$
Valeurs d'accélération des vibrations	$a_h = 1,256 \text{ m/s}^2$ $K = 1,5 \text{ m/s}^2$
Valeur d'accélération des vibrations (avec impact)	$a_h = 9,493 \text{ m/s}^2$ $K = 1,5 \text{ m/s}^2$

Informations sur le bruit et les vibrations



Le niveau d'émission sonore de l'équipement est décrit par : le niveau de pression acoustique émis L_{pA} et le niveau de puissance acoustique L_{WA} (où K représente l'incertitude de mesure). Les vibrations émises par l'équipement sont décrites par la valeur de l'accélération vibratoire a_h (où K est l'incertitude de mesure). Le niveau de pression acoustique L_{pA} , le niveau de puissance acoustique L_{WA} et la valeur d'accélération des vibrations a_h indiqués dans ces instructions ont été mesurés conformément à la norme IEC 62841-1. Le niveau de vibration a_h indiqué peut être utilisé pour comparer les équipements et pour une évaluation préliminaire de l'exposition aux vibrations. Le niveau de vibration indiqué n'est représentatif que de l'utilisation de base de l'appareil. Si l'appareil est utilisé pour d'autres applications ou avec d'autres outils de travail, le niveau de vibration peut changer. Un

niveau de vibration plus élevé sera influencé par un entretien insuffisant ou trop peu fréquent de l'appareil. Les raisons susmentionnées peuvent entraîner une exposition accrue aux vibrations pendant toute la période de travail.

Afin d'estimer avec précision l'exposition aux vibrations, il est nécessaire de prendre en compte les périodes pendant lesquelles l'appareil est éteint ou lorsqu'il est allumé mais non utilisé pour le travail. Une fois que tous les facteurs ont été estimés avec précision, l'exposition totale aux vibrations peut s'avérer beaucoup plus faible.

Afin de protéger l'utilisateur des effets des vibrations, des mesures de sécurité supplémentaires doivent être mises en œuvre, que l'entretien cyclique de la machine et des outils de travail, la garantie d'une température adéquate des mains et une bonne organisation du travail.

PROTECTION DE L'ENVIRONNEMENT

	Les produits électriques ne doivent pas être jetés avec les ordures ménagères, mais doivent être déposés dans des installations appropriées pour être éliminés. Contactez le revendeur de votre produit ou les autorités locales pour obtenir des informations sur l'élimination. Les déchets d'équipements électriques et électroniques contiennent des substances inertes pour l'environnement. Les équipements qui ne sont pas recyclés présentent un risque potentiel pour l'environnement et la santé humaine.
	Les piles / batteries rechargeables ne doivent pas être jetées dans les ordures ménagères, ni dans le feu ou dans l'eau. Les piles endommagées ou usagées doivent être recyclées conformément à la directive en vigueur sur l'élimination des piles et des accumulateurs.

"Grupa TopeX Spółka z ograniczoną odpowiedzialnością" Spółka komandytowa, dont le siège social est situé à Varsovie, ul. Pograniczna 2/4 (ci-après : "Grupa TopeX") informe que tous les droits d'auteur sur le contenu de ce manuel (ci-après : "Manuel"), y compris, entre autres, son texte, ses photographies, ses diagrammes, ses dessins, ainsi que sa composition, appartiennent exclusivement à Grupa TopeX et font l'objet d'une protection juridique en vertu de la loi du 4 février 1994 sur le droit d'auteur et les droits connexes (Journal officiel 2006 n° 90 Poz. 631, telle qu'amendée). La copie, le traitement, la publication, la modification à des fins commerciales de l'ensemble du manuel et de ses différents éléments, sans l'accord écrit de Grupa TopeX, sont strictement interdits et peuvent entraîner des responsabilités civiles et pénales.

Déclaration de conformité CE

Fabricant : Grupa TopeX Sp. z o.o. Sp.k., ul. Pograniczna 2/4 02-285 Varsovie

Produit : Clé à chocs sans fil

Modèle : 04-613

Nom commercial : NEO TOOLS

Numéro de série : 00001 + 99999

Cette déclaration de conformité est délivrée sous la seule responsabilité du fabricant.

Le produit décrit ci-dessus est conforme aux documents suivants :

Directive Machines 2006/42/CE

Directive sur la compatibilité électromagnétique 2014/30/EU

Directive RoHS 2011/65/EU modifiée par la directive 2015/863/EU

Et répond aux exigences des normes :

EN 62841-1:2015+A11 ; EN 62841-2-2:2014

EN IEC 55014-1:2021 ; EN IEC 55014-2:2021 ;

EN IEC 63000:2018

Cette déclaration ne concerne que la machine telle qu'elle est mise sur le marché et n'inclut pas les composants ajoutés par l'utilisateur final ou effectués par lui ultérieurement.

Nom et adresse de la personne résidant dans l'UE autorisée à préparer le dossier technique :

Signé au nom de :
Grupa TopeX Sp. z o.o. Sp.k.
2/4 rue Pograniczna
02-285 Varsovie

Paweł Kowalski

Paweł Kowalski

GRUPE TOPEX Responsable de la qualité

Varsovie, 2023-12-19